

121560



121560

MEMORIA DESCRIPTIVA

correspondiente a la solicitud de concesión de un_

MODELO DE UTILIDAD

SOLICITANTE: D^{ña}. FRANCISCA CASADEVALL VIVES

RESIDENCIA: FIGUERAS (GERONA) - Plaza Victoria, 16

ENUNCIADO: ELEMENTO ELASTICO APLICABLE A CINTURONES
DE SEGURIDAD.

Prioridad: Patente n.º del

ml.

121560



1 La invención a que se refiere la presente Memoria consti-
tuye una novedad industrial con características y ventajas que la hacen
merecedora del privilegio de explotación exclusiva que por ella se so-
licita, de acuerdo con las prescripciones del vigente Estatuto sobre
5 la Propiedad Industrial de fecha 26 de Julio de 1.929, texto refundido,
publicado el 30 de Abril de 1.930.

Este Modelo de Utilidad, se concreta, como su enunciado
indica, a un elemento elástico, aplicable a cinturones de seguridad,
esencialmente concebido, con el fin de que, mediante su utilización,
10 pueda apretarse suficientemente, el cinturón sobre el que se aplique,
sin que la opresión que produzca, resulte incomoda para el usuario.

Para efectuar las explicaciones concernientes a su estruc-
turación y funcionamiento, nos ayudaremos en la hoja de plano, que se
adjunta con la presente Memoria, en la cual está representado, a tra-
15 ves de dos figuras diferentes, que dejan expuestas todas sus diversas
partes, las cuales han sido debidamente referenciadas, para que, me-
diante el estudio de las mismas, podamos llegar a una completa compre-
sión del asunto.

De una manera esencial, el objeto de esta invención, está
20 constituido por un elemento elástico, formado por la superposición de
dos láminas rectangulares de material flexible (4 y 6), unidas por sus
bordes, siendo la inferior (4), de mayor tamaño, y estando la superior
(6), provista de tres orificios circulares (3), troquelados en la mis-
ma, entre las cuales se sujeta una plancha de material blando y espon-
25 joso (5), que es, propiamente, la que le confiere la necesaria elasti-
cidad al elemento.

Además, y pegada longitudinalmente, a lo largo de sus lados
mayores, sobre la lámina superior (6), se encuentra una tercera lámina
(2), también de material laminar, dispuesta de manera, que pueda ser

30

121560



1 pasado, entre ella y el elemento elástico, un cinturón de seguridad,
del modo en que se representa en la figura 1ª del plano que se acompa-
ña.

5 Todo ello está dispuesto, para que el cinturón de seguri-
dad, sobre el que se aplique, pueda ser apretado, de forma que ajuste
perfectamente el cuerpo del usuario, que es como, verdaderamente,
tiene una acción eficaz, sin que esta opresión, con los movimientos
del coche, llegue a constituirse en una molesta sobre el hombro del
mismo, que, de este modo, va protegido por el almohadillado que le
10 ofrece este dispositivo.

Hecha la descripción precedente hemos de añadir, que los
detalles de realización de la idea expuesta pueden variar, sin que por
ello cambie la esencia de la invención que es la que se desprende de
los párrafos que anteceden y la que se reivindica en la siguiente

15 N O T A

En resumen, el Modelo de Utilidad que se solicita, recaerá
sobre las siguientes reivindicaciones.

20 1ª.- ELEMENTO ELASTICO APLICABLE A CINTURONES DE SEGURIDAD,
esencialmente caracterizado, porque está constituido por la superposi-
ción de dos láminas rectangulares, de material flexible, unidas por
todos sus bordes entre las que se sujeta una plancha de material blan-
do y esponjoso, de las cuales la inferior es de mayor tamaño, y la su-
perior está provista de tres orificios circulares, troquelados en la
misma, yendo, además provisto, el elemento así formado, de una terce-
ra lámina, de forma rectangular, también de material flexible, unida,
28 longitudinalmente, a lo largo de sus lados mayores, sobre la lámina
superior, que hemos descrito, dispuesta para que el cinturón de segu-
ridad, sobre el que se aplique, pasandolo entre ella y el elemento
elastico, pueda ser apretado, de forma que ajuste perfectamente el

30

121560



1

cuerpo del usuario, que es como, unicamente, tiene un efecto eficaz, sin que esta opresión, con los movimientos del coche, llegue a constituirse en una molestia sobre el hombro del mismo, que, de este modo va protegido por el almohadillado que le ofrece este dispositivo.

5

2º.- Se reivindica por último, como objeto sobre el que han de recaer el Modelo de Utilidad que se solicita, **ELEMENTO ELASTICO APLICABLE A CINTURONES DE SEGURIDAD.**

10

Todo conforme queda descrito y reivindicado en la presente Memoria que consta de cuatro paginas mecanografiadas y dibujos que se acompañan.

Madrid, 7 de Mayo 1.966

BERNARDO UNGRIA

p.p.

A handwritten signature in dark ink, appearing to be "B. Ungria", with a long horizontal stroke underneath.

15

20

25

30

121560

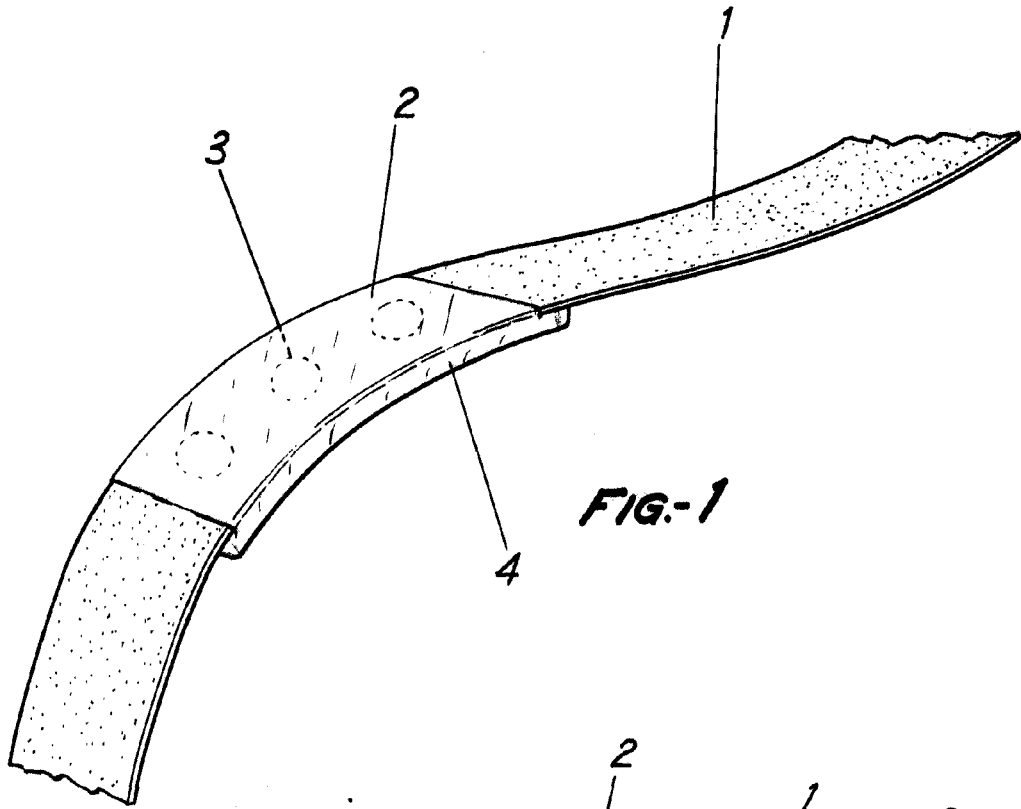

FIG-1

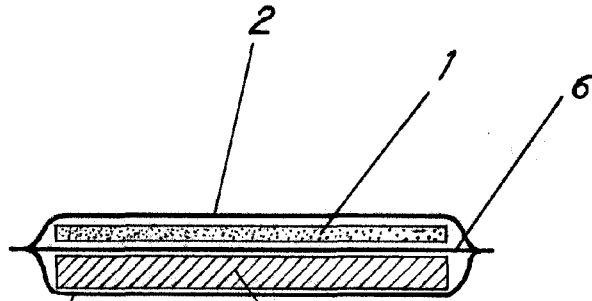

FIG-2

ESCALA VARIABLE

Madrid, 7 de Mayo de 1966

BERNARDO UNGRIA

P.P.