



121545

## memoria descriptiva

CLASE DE REGISTRO Un Modelo de Utilidad, por veinte años en España.

NOMBRE Y NACIONALIDAD DEL SOLICITANTE Don Armando HERMOSILLA FUENTE

RESIDENCIA Y DOMICILIO Bilbao, Rodriguez Arias nº 58

OBJETO " BOTELLA PARA GASES LICUADOS DEL PETROLEO A PRESION."

121545

6



- 1 -

1

El presente modelo de utilidad se refiere a una botella para gases licuados del petroleo a presión, cuya botella se destina a contener, almacenar, transportar y comercializar dichos gases, y constituye una botella o cartucho de tipo no recuperable ni rellenable, destinado a alimentar aparatos de consumo de esos gases del tipo popular o de camping.

Las características esenciales del recipiente que se reivindica son las siguientes:

- constituye un conjunto cerrado, de forma cilíndrica en su parte central;
- en la base tiene forma convexa hacia el interior (es decir, su fondo es cóncavo exteriormente), y se adapta al cuerpo mediante agrafado;
- presenta un cuello con resaltes anulares paralelos, en los que se acopla a presión una pieza tubular de plástico o similar (que por su poco valor no importe tirarla después de que ha prestado su servicio, cuya pieza a su vez presenta un roscado para acoplamiento de la válvula con que se realiza la perforación del cierre del envase, cuya válvula a su vez puede formar parte de cualquier aparato que utilice el gas y disponga del correspondiente quemador formando un conjunto orgánico;
- la parte superior de la botella tiene a cada lado su sección transversal, en forma de arco, que se prolonga en una recta perpendicular al eje del mismo, y en otra paralela a él.

Concretaremos las características de la disposición que se reivindica, con referencia a las adjuntas

121545

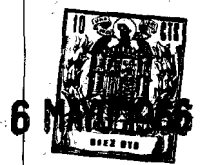

- 2 -

1

figuras, que corresponden unicamente a una forma de ejecución, sin carácter alguno limitativo, que se presenta a título de ejemplo de realización con el fin indicado, ya que la forma, dimensiones y materiales con que se fabriquen las distintas piezas, serán en cada caso las que se estimen pertinentes, para la aplicación concreta de que se trate, sin que tales variaciones, así como las que puedan hacerse en detalles de presentación u organización, afecten a la esencialidad reivindicada, por lo que las botellas para gases licuados del petroleo a presión, que se fabriquen de acuerdo con la idea general reseñada, y cualquiera de esas modificaciones, no serán sino variantes, igualmente comprendidas y protegidas por el presente registro.

10

15

La fig. 1 ilustra la vista en alzado de una botella establecida de acuerdo con lo que se reivindica, y parcialmente seccionada en la pieza característica que lleva dispuesta en su cuello.

20

La fig. 2 detalla en vista de frente la disposición de esa parte superior.

La fig. 3 corresponde a la proyección en planta vista por la parte superior.

25

Con referencia a dichas figuras y a los números que sobre ellas designan las partes y detalles de la botella representada, que interesan a los fines de esta memoria, la descripción de la misma es como sigue:

La botella o recipiente 4, dotado del fondo 5 convexo hacia el interior para mayor resistencia a la presión, tiene su cuello provisto de resaltes anulares 2, en los que se encaja a presión la pieza tubular de plástico o similar

121545

6



- 3 -

1

1, provista de roscado exterior para acoplar la válvula y lograr la perforación en 3 del envase 4 lleno de gas butano, por ejemplo, cuya perforación se realiza con la válvula cuyo registro de propiedad se estableció a nombre del solicitante del presente modelo.

5

N O T A

=====

10

El presente modelo de utilidad, comprende de las siguientes reivindicaciones:

15

1.- Botella para gases licuados del petroleo a presión, caracterizada porque su cuello presenta resaltes anulares paralelos, en los que se acopla a presión una pieza tubular, que a su vez tiene un roscado exterior, para acoplamiento de la válvula con que se realiza la perforación del cierre del envase, cuya válvula puede formar parte de cualquier aparato que utilice el gas como combustible.

20

2.- Botella, según la reivindicación anterior, caracterizada porque su base tiene forma convexa hacia el interior; y la parte superior presenta su sección transversal, a cada lado, en forma de arco, que se prolonga en una recta perpendicular al eje del mismo, y en otra paralela a él.

25

3.- Botella para gases licuados del petroleo a presión.

121545

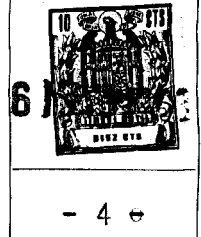

1  
  
  
  
  
5  
  
  
  
  
10  
  
  
  
  
15  
  
  
  
  
20  
  
  
  
  
25

Según se describe y reivindica en esta memoria descriptiva.

Y se ilustra con los dibujos que a la misma se acompañan.

Consta dicha memoria de cuatro hojas foliadas y escritas a máquina por una sola de sus caras.

Madrid, **6 MAYO 1966**

  
**CARLOS ROEB**



1215456M

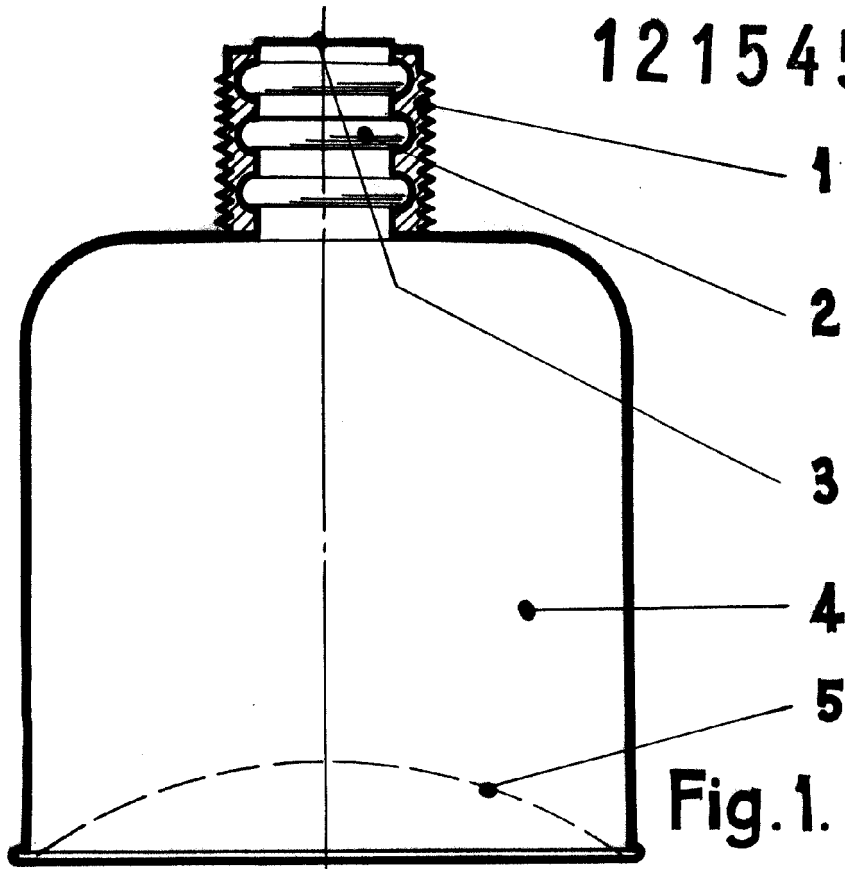

Fig. 1.

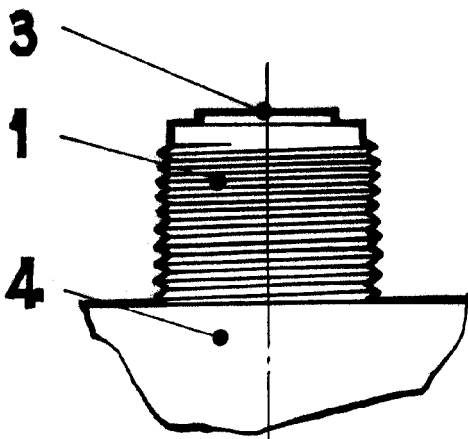

Fig. 2.

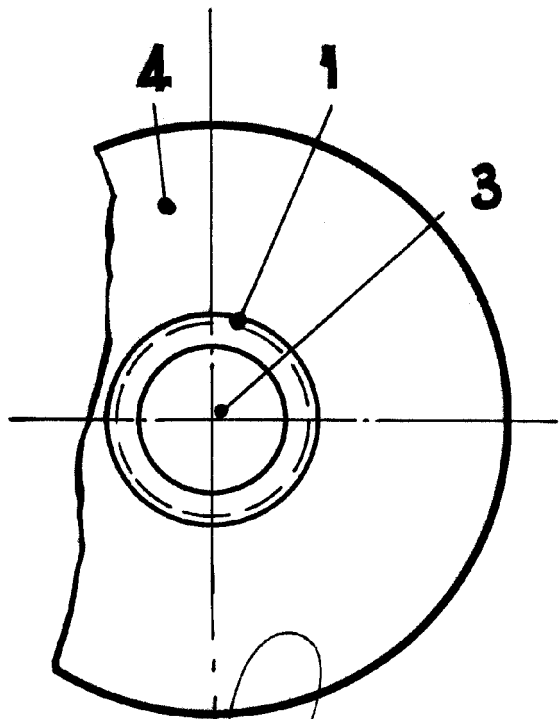

Fig. 3.

ESCALA VARIABLE  
LOS ROS

22327