

121535



121535

121535

MEMORIA DESCRIPTIVA

PARA UNA PATENTE DE REGISTRO DE MODELO DE UTILIDAD POR VEINTE AÑOS EN ESPAÑA A FAVOR DE DON TOMAS DE GOÑI BERAMENDI, DE NACIONALIDAD ESPAÑOLA, DOMICILIADO EN PAMPLONA, calle de Carlos III, 40

sobre:

" DISPOSITIVO RETARDADOR DE CIERRE DE PUERTAS "

& & & & & & & &

La presente patente de registro de modelo de utilidad se refiere a un dispositivo retardador de cierre de puertas.

Las características, variantes y ventajas del modelo de utilidad que se protege se desprenderán de la descripción que se hace a continuación y que se contrae a una forma de realización que se facilita a manera de ejemplo no limitativa.

5

En esta descripción se hace referencia a los dibujos adjuntos en los que en figura única se representa el dispositivo retardador construido de acuerdo con los principios que informa este registro.

10

fácilmente puede apreciarse que el dispositivo que se protege se compone esencialmente de un depósito (D) conteniendo un fluido hidráulico y funciona de la siguiente forma : cuando se cierra la puerta, esta empuja el vástago (A), el cual, a su vez, desplaza el pistón (C) obligando al líquido a pasar a través del conducto

15



de pequeño diámetro (E) al depósito (B), cerrado por una tapa elástica.

Al abrir la puerta el émbolo se desplaza en sentido contrario y el líquido contenido en el depósito (B), empujado por la presión atmosférica pasa a través de la válvula (V), volviendo nuevamente al depósito (D).

La válvula (V) permanece abierta o cerrada mediante un resorte de poca fuerza, hasta que la succión del líquido la abre.

El pistón (c) está provisto de sus correspondientes juntas elásticas de la forma adecuada.

Cuanto queda expuesto constituye un fiel reflejo del invento, debiendo considerarse en sentido amplio, nunca en forma limitativa, siendo indiferentes las condiciones en que el invento se realice, en cuanto se refiere a tamaños, formas, proporciones y materiales empleados, siempre y cuando no se alteren ni modifiquen las características fundamentales que le tipifican.

N O T A

En resumen : la presente patente de registro de modelo de utilidad recae sobre las reivindicaciones siguientes :

1ª. - Dispositivo retardador de cierre de puertas que se caracteriza por comprender un depósito conteniendo un fluido hidráulico y cuando se cierra la puerta esta empuja a un vástago el cual, a su vez, desplaza el pistón obligando al líquido a pasar a través de un conducto de pequeño diámetro a otro depósito cerrado por una tapa elástica.

2ª. - Dispositivo, según la reivindicación anterior, caracterizado porque al abrir la puerta el líquido contenido en uno de los depósitos, empujado por la presión atmosférica, pasa a través



- 3 - 121535

de una válvula volviendo nuevamente al primer depósito; dicha válvula permanece cerrada mediante resorte de poca fuerza, hasta que la succión del líquido la abre, estando provisto el pistón de juntas elásticas.

5 3ª. - DISPOSITIVO RETARDADOR DE CIERRE DE PUERTAS.

Según se describe en esta memoria que consta de tres hojas escritas a máquina por una sola cara y dibujos.

Madrid 5 MAY. 1966

CARLOS FERNANDEZ CANDELAS

P. P.

GREGORIO DE LOME

121535

.5

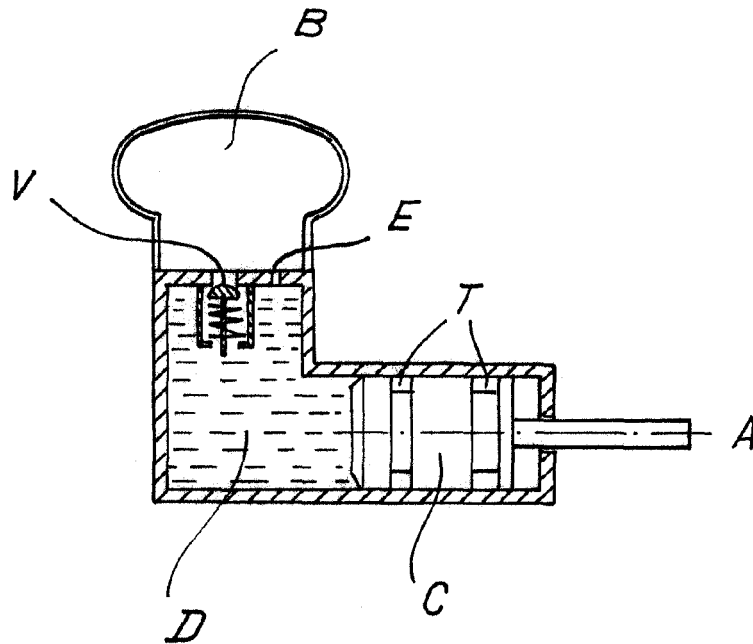

ESCALA VARIABLE.

5 MAY. 1908

CARLOS FERNANDEZ CANDELA

P.R.

ESTADO DE LONDA