



121516

M O D E L O
D E
U T I L I D A D

por "UN DISPOSITIVO LIMPIA-CRISTALES", a favor de DON ANTONIO RODRIGUEZ VERDU, de nacional española, domiciliado en BARCELONA, calle Rogent, nº 18, 2ª 2ª.

- . -

MEMORIA DESCRIPTIVA

El presente modelo de utilidad se refiere a un dispositivo limpia-cristales.

5. Más concretamente, la invención se refiere a un dispositivo limpia-cristales aplicables a los cristales laterales de vehículos, constituido por un par de escobillas limpia-cristales, de accionado simultáneo manualmente, actuante una de ellas en la cara externa y la otra en la cara interna del cristal.

El dispositivo es aplicable a los cristales latera-



121516

diseñado de manera que las escobillas limpian tanto la parte exterior, de la lluvia o barro, como la interior de la condensación producida en el vehículo.

5. El dispositivo está formado por un soporte pinza que se coloca sobre el cristal del vehículo, después de lo cual se eleva este cristal, de manera que el soporte quede fijado por introducirse una lengüeta extrema de la pinza en la guía superior del fieltro, y queda una pequeña ranura para asegurar la ventilación interior del automóvil.

10. El dispositivo comprende un eje pasante, el cual es portador en sus extremos de una escobillas limpia-cristales que son accionadas manualmente, mediante un pomo fijo a la escobilla interior que acciona las escobillas simultáneamente.

15. Con el fin de facilitar la explicación se acompaña a la presente memoria descriptiva de una lámina de dibujos en la que se ha practicado un caso de realización que se cita a título de ejemplo.

En el dibujo:

la figura 1, es una vista lateral del dispositivo.

20. la figura 2, es una vista en planta del dispositivo.

Haciendo referencia a las figuras es de observar, un soporte 1, colocado sobre el cristal 2, con una lengüeta 3 introducida en la guía superior del fieltro.

25. En el dispositivo va montado un eje pasante 4, portador en sus extremos de unas escobillas limpia-cristales 5, que son accionadas manualmente mediante el pomo 6, fijo a la escobi

121516



La invención, dentro de su esencialidad, puede ser llevada a la práctica de otras maneras que difieran en detalle de la indicada a título de ejemplo en la descripción, y a las cuales alcanzará igualmente la protección que se recaba. Podrá, pues, construirse en cualquier forma y tamaño, con los materiales más adecuados, por quedar todo ello comprendido en el espíritu de las reivindicaciones.

= . =

N O T A

10. Descrito el objeto y utilidad de la presente invención, lo que se declara como no divulgado ni practicado en España, comprende las siguientes reivindicaciones:

15. 1. Un dispositivo limpia-cristales, aplicable a los cristales laterales de vehículos, caracterizado esencialmente por el hecho de estar constituido por un soporte pinza, que se coloca sobre el cristal para su montaje, quedando fijado este soporte al elevar el cristal por introducirse una lengüeta extrema de la pinza en la guía superior del fieltro, comprendiendo un eje pasante a través del cristal, portador en sus extremos de escobillas fijadas rígidamente, todo operativamente dispuesto para actuar las escobillas en la parte exterior e interior

121516



del cristal, cuando el dispositivo es accionado manualmente mediante un pomo fijado a la escobilla interior.

2. Un dispositivo limpia-cristales.

5. Según se describe y reivindica en la presente memoria que consta de 4 hojas, foliadas y escritas a máquina por una sola de sus caras, acompañadas de los dibujos reglamentarios

Madrid, a 5 MAY. 1966

p.a.

DAIME ISPP
S. P.
Joan

Fig. 1

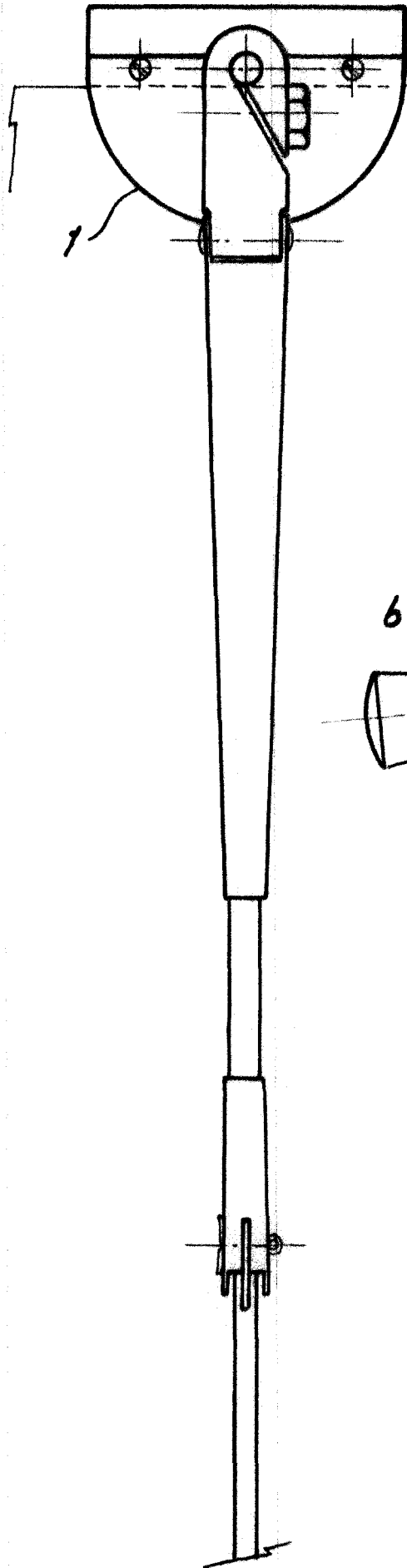
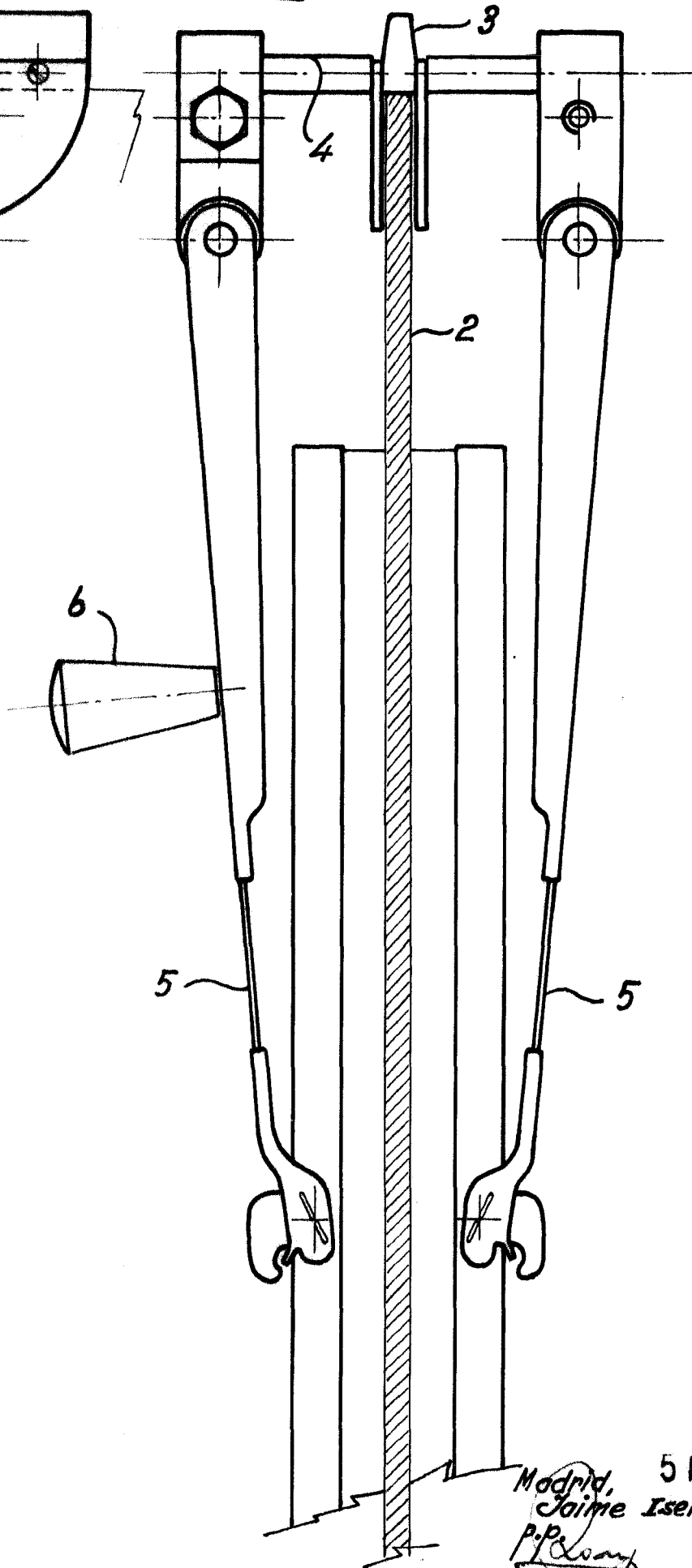

Fig. 2



Madrid, 5 MAY 1966
Jaime Isern
P.P. *[Signature]*