

Memoria descriptiva que se acompaña á la Solicitud de Patente de Invención por VEINTE años á favor de F. Ritter & Sohn, residente en Pasing bei München (Alemania), por "MEJORAS EN MAQUINAS DE COLAR", presentada en el Ministerio de Economía Nacional.



El objeto del presente invento es una mejora en las máquinas de colar, cuya ventaja esencial se halla en que puede manejarse fácil y comodamente por una sola persona especialmente en la economía doméstica, esto es, que tanto la carga como la rotación pueden efectuarse sin interrupción desde el principio hasta el fin.

Así con una máquina pequeña pueden pasarse por ejemplo 100 kg de tomate en 40-45 minutos sin ninguna fatiga y forzando algo el trabajo, este tiempo puede reducirse considerablemente, por ejemplo en los servicios en grande.

Otra ventaja se encuentra en su fabricación extraordinariamente barata por suprimirse piezas complicadas de armadura.

El adjunto dibujo presenta á título de ejemplo una forma de ejecución del invento sin que se excluyan variaciones constructivas dentro de la idea del mismo invento.

La figura 1 es una vista lateral parcialmente en sección y la figura 2 presenta la máquina en sección vista por la cara frontal.

Sobre los pies 1 se fija la mitad inferior 2 del tambor en la que se coloca mediante charnelas 3 la mitad superior 4 del mismo



55 por un eje (9) que lleva una rueda dentada (10) y sobre el que se colocan sostenes (13) para sustentar los listones (14) del colador y cuya fijación en el eje (9) se realiza de manera que ambos listones en posición cruzada actúan á modo de hélice.

60 3º.- Mejoras según lo reivindicado en los puntos 1 y 2, caracterizadas por un embudo de carga (15) colocado preferentemente al lado de la máquina, cuyo orificio de salida (17) para los desperdicios se prevé en el interior del tambor (2) con una pared para separar los granos ó pepitas.

Esta patente recae sobre "Mejoras en máquinas de colar" como queda descrito en la presente memoria, caracterizado en la anterior Nota y representado en los adjuntos dibujos.

Madrid 29 de Enero de 1931.

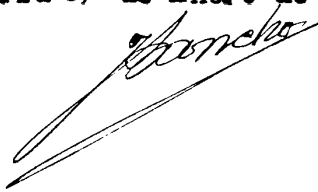

Fig. 1

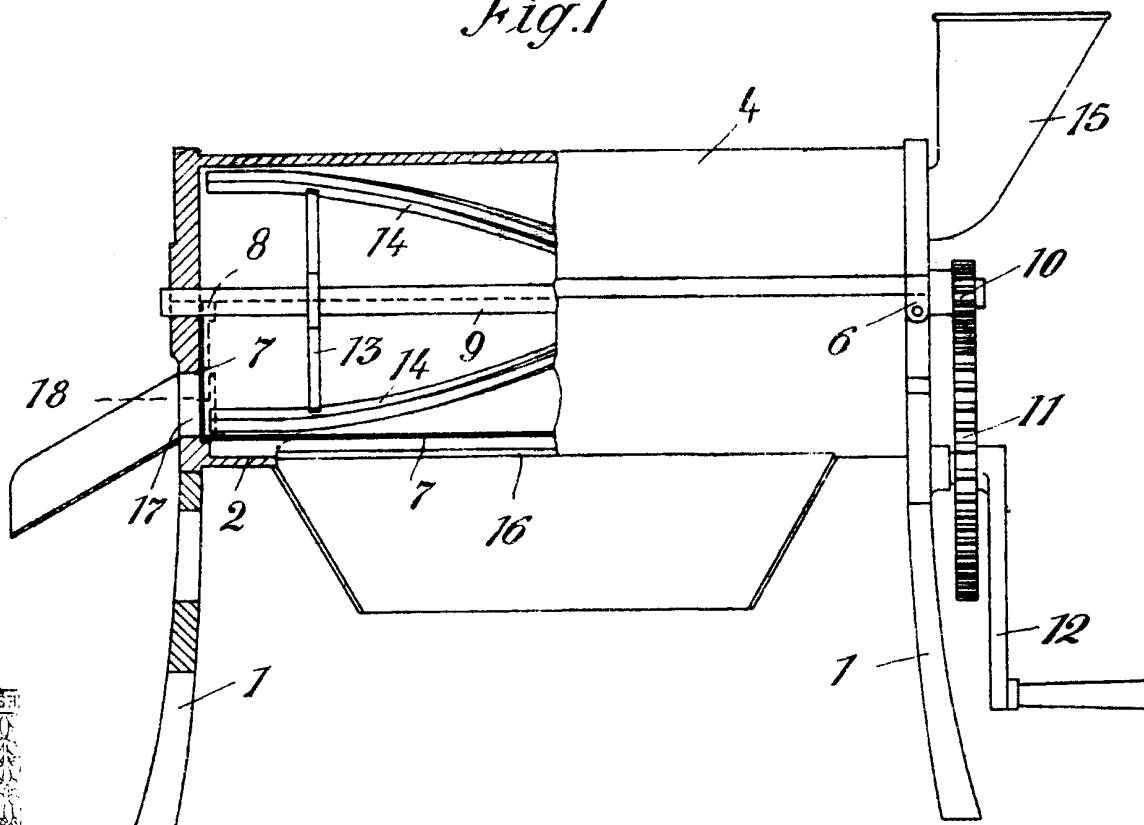
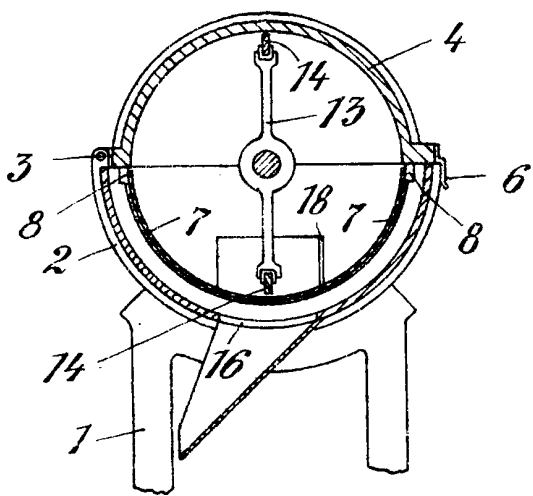

Fig. 2



*Wm. H. ...*

