

121475

2



121475

MODELO DE UTILIDAD
POR VEINTE AÑOS
EN ESPAÑA

Solicitado a favor de D. JUAN ALEJO PASCUAL GALMES, de nacionalidad española, domiciliado en PALMA DE MALLORCA, C/. Héroes de Manacor, 322

p o r

=O=O=O="ENVASE CON TAPON VERTEDOR-DOSIFICADOR" =O=C=O=O=O=

MEMORIA DESCRIPTIVA

=====

En la presente Memoria Descriptiva y con la ayuda del plano adjunto, van a ser detalladas las características principales que posee un envase, provisto de un tapón que posee simultáneamente las cualidades de vertedor y dosificador, y cuyas condiciones de novedad y utilidad merecen que se otorgue a su titular el privilegio de su exclusiva fabricación y venta en España, que otorga el vigente Estatuto-Ley de Propiedad Industrial.



10 Los envases que se destinan a contener productos pulverulentos de fino grano, deben poseer unas condiciones especiales de hermeticidad para preservar al contenido de humedad, y poseer un tapón que resuelva el vertido del producto con la mayor eficiencia.

15 En el presente caso, este envase, que ha sido concebido para contener sal fina de mesa, ofrece un cierre para el tapón, de una gran seguridad, y que le proporciona la hermeticidad necesaria para este producto tan súmamente higroscópico. Y en cuanto al tapón, combinado con el envase, ofrece los medios necesarios para efectuar un vertido dosificado o no de la sal de forma que por sus grandes proporciones, 20 podrá ser particularmente apto para centros hoteleros, y demás residencias de mucho servicio, ya que podrá servir para el rellenado de los saleros de mesa, de pequeñas proporciones, y también para su empleo en las dependencias de cocina.

25 Para facilitar la comprensión de nuestra descripción, se ha estimado oportuno acompañar una lámina de dibujos, en la que se ofrece un caso práctico de realización de este envase y tapón, con la necesaria indicación de que estos dibujos son meramente aclaratorios y por ello deberán ser considerados en su más amplio sentido. 30

La figura 1ª nos muestra en alzado y sección vertical la parte superior del envase provisto de su tapón, y en la figura 2ª se muestra una vista en planta superior del mismo envase.

35 Refiriéndonos a las precitadas figuras, vemos que el envase, se señala con -1-. Este podrá tener la forma externa y las proporciones o dimensiones que se estimen más convenientes.



40 Este envase se encuentra en la parte superior ob-
turada la boca por el tabique -2-, con un amplio orificio
circular -3-, situado en posición excéntrica, disponiendo
el envase en la parte interior, con expresión en su exterior,
de un escalón -4-, que se extiende por toda su periferia, y
que constituye una gargantilla para anclaje del resalte -6-
45 en que remata el faldón del tapón -5-.

Este tapón que queda perfectamente sujeto sobre
el envase -1-, dispone en su parte superior de un orificio
-7- de regular diámetro, también practicado en posición ex-
céntrica, y de una pluralidad de orificios de pequeño diáme-
50 tro -8-, en posición opuesta al precitado, elevándose en la
parte externa del tapón unas paredes paralelas con un tabi-
que perpendicular que une aquellas, para configurar el pico
vertedor -9-.

Resulta evidente que el tapón puede girar sobre el
55 envase, de forma que si el orificio -7-, se superpone al am-
plio orificio -3-, se verterá el producto contenido con cho-
rro único de mayor diámetro, pero si se hacen coincidir los
pequeños orificios -8- con el orificio -3-, entonces el pro-
ducto saldrá dosificado por aquellos en finos chorros. Con
60 un giro de un cuarto de vuelta desde cualquiera de aquellas
posiciones de vertido, se habrá obturado con el tapón el ori-
ficio -3-, quedando el envase totalmente cerrado.

Suficientemente descrita la estructura de este nue-
vo envase y tapón dosificador-vertedor, sólo nos resta mani-
65 festar que serán variables las circunstancias de materiales,
tamaños y formas, siempre y cuando no se altere la esenciali-
dad de su objeto que queda recogido en la siguiente



Esta Memoria consta de 5 hojas, escritas o mecanografiadas por una sola cara a doble espacio en 84 líneas.

Valencia, 30 de Abril de 1966

Por autorización del interesado.

Juan López

121475

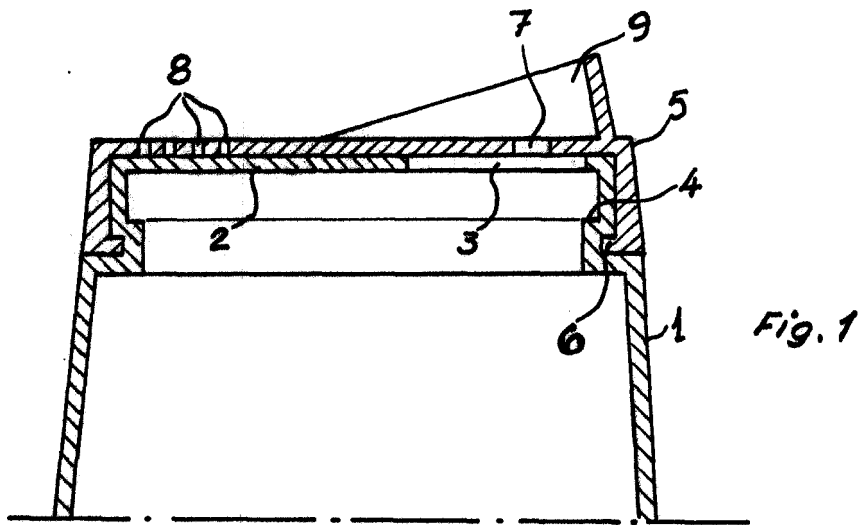
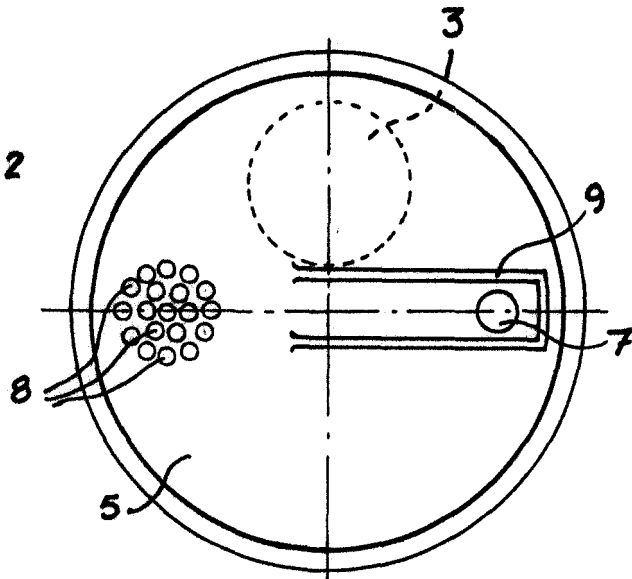

Fig. 2



Escala variable
Valencia, Abril 1966
P.A.

Juanloja