



121469

MEMORIA DESCRIPTIVA

que se acompaña a la solicitud de

UN MODELO DE UTILIDAD

a favor de Don Jesús MUÑIZ Quidiello, de nacionalidad española, residente en GIJÓN, c/ Echegaray núm. 8,

por

"DISPOSITIVO PERFECCIONADO PARA NUDO DE CORBATA".

=====

La presente descripción se refiere, como su enunciado indica a un dispositivo que forma el nudo de la corbata sin necesidad de efectuar los lazos requeridos para este fin.

5 Presenta la ventaja de ser independiente de la propia corbata, y por tanto recambiable, haciéndola más duradera al no romperse ni ensuciarse en la parte de formación del nudo, lugar por donde primeramente se deteriora, unida a la de que en caso de carecer de habilidad en la consecución  
10 de este, se salva el inconveniente con la aplicación del dispositivo, que se puede elegir en el color y tono deseado, pa-



ra que juegue según el gusto con la corbata a utilizar.

En esencia consta de un cuerpo esponjoso que proporciona el grosor y el ajuste del nudo de la corbata, forrado del tejido adecuado, que adopta una figura triangular determinando tres orejas según la posición de sus vértices, en las cuales se disponen los elementos de cierre de dichas orejas en la parte posterior del nudo, entre las cuales y el mismo nudo se sujeta por la presión de la esponja las dos ramas de la corbata por simple pasado de ellas entre las partes indicadas.

Para la mejor comprensión de lo que antecede, se hace a continuación una detallada descripción del elemento descrito, con referencia a los dibujos que se acompañan.

La figura 1ª, es una vista en planta del dispositivo.

La figura 2ª, es una vista seccionada del alzado del dispositivo.

La figura 3ª, es una vista posterior de la aplicación del modelo.

Según queda representado en los dibujos el cuerpo principal (1) de esponja sintética está forrado de tejido, por una de sus caras con la tela (2) que queda visible, y la entretela (3) de material inarrugable para darle consistencia y por la otra con el forro (4) de tejido suave por ser el que abraza la corbata, cerradas estas telas en su periferia por una costura (5) yendo el cuerpo esponjoso (1) fijado a la entretela (3) para evitar su desplazamiento en el interior del forrado, que adoptando una figura triangular forma alrededor del cuerpo esponjoso (1) tres orejas (6), cada una de las cuales lleva fijado uno de los elementos que las unen en la parte posterior del nudo, correspondiente al forro, siendo estos elementos, un corchete (7) un ojal metálico (8) y una abrazadera resistente (9) que se aloja debajo





N O T A :

121469

EL MODELO DE UTILIDAD que se solicita, deberá recaer precisamente sobre las particularidades características de las siguientes reivindicaciones.

70 1ª.- Dispositivo perfeccionado para nudo de corbata, caracterizado por comprender un cuerpo esponjoso de figura simulativa de un nudo de corbata, forrado en una de sus caras con un tejido inarrugable, al cual va sujeto, sobre el cual se coloca el tejido que ha de quedar al exterior y que juega con la propia corbata y en la otra  
75 cara por un tejido suave unido a los primeros por una costura, siendo estos tejidos de figura triangular que forman alrededor del cuerpo esponjoso tres orejas cada una de las cuales lleva unido uno de los elementos que constituyen el cierre de estas en la parte posterior, correspondiente al te-  
80 jido suave, del cuerpo esponjoso, con lo cual queda formado el nudo que es independiente de la propia corbata, siendo los elementos de cierre un corchete, un ojal metálico y una abrazadera resistente, de manera que al mantener unidas en la parte donde ha de fijarse el nudo las dos ramas de la cor-  
85 bata, estas se abrazan con las tres orejas de manera que cada una de ellas penetra por dos de las aberturas superiores formadas por los dobleces de estas, y salen juntas por la abertura inferior, con lo cual queda la corbata con el mismo aspecto de haberse realizado por las lazadas tradicionales, fi-  
90 jado el nudo a la corbata por la presión ejercida por el cuerpo esponjoso.

2ª.- "DISPOSITIVO PERFECCIONADO PARA NUDO DE CORBATA".

121469



1966

Todo según queda expuesto en la presente Memoria, que consta de cinco hojas foliadas y mecanografiadas por una sola cara, y una hoja de dibujos que con la misma se acompaña.

MADRID, 2 de Mayo de 1.966.

P. A.  
*Modesto Polo*  
P. P.  
*J. J. J.*

121469

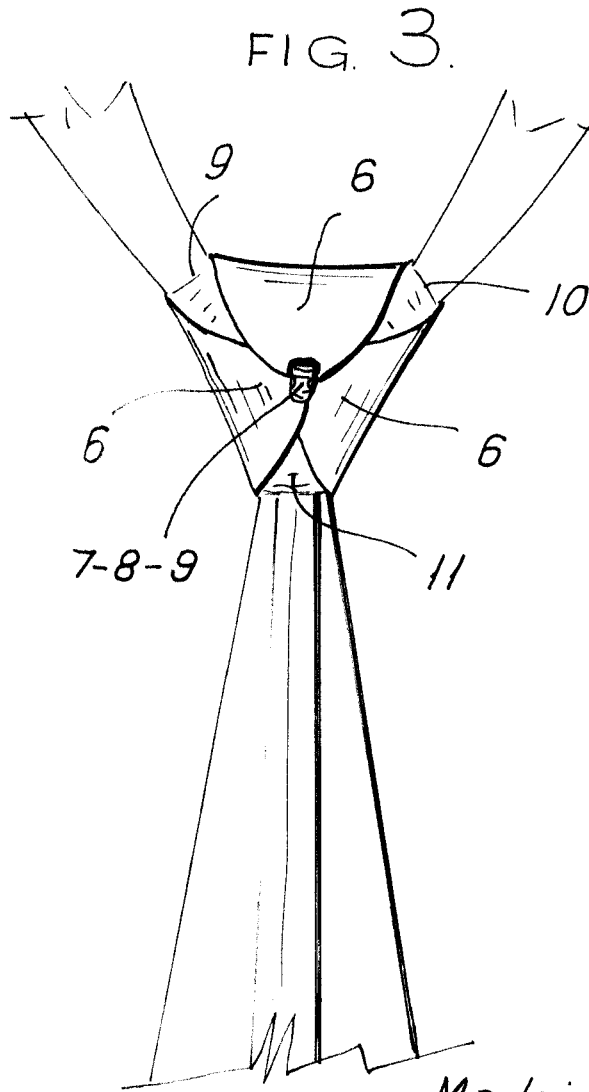
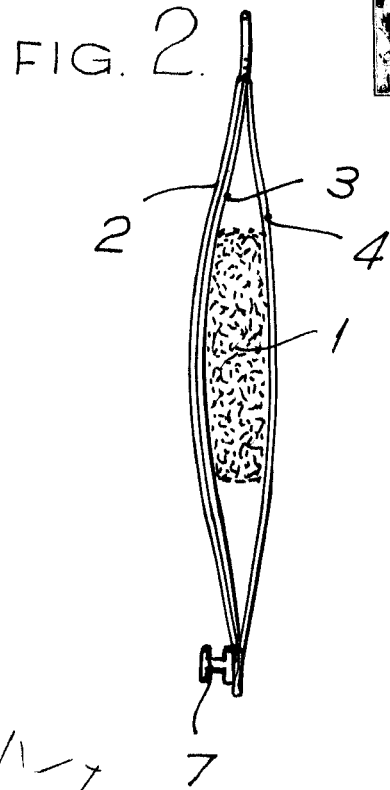
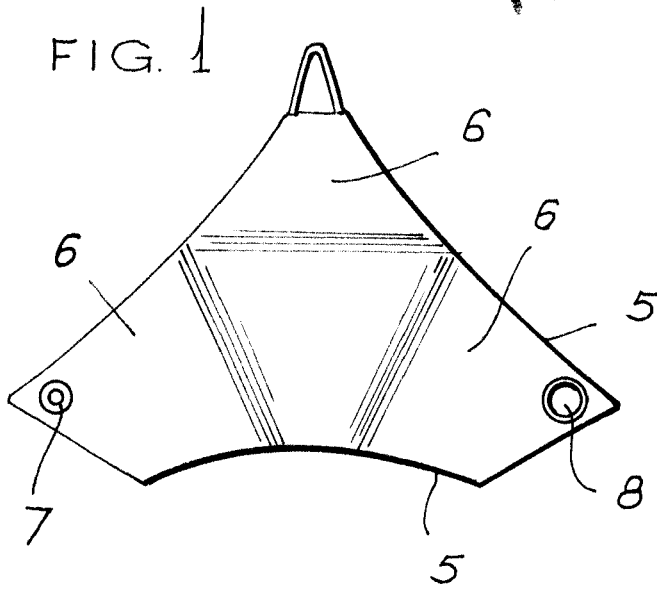

Madrid.

ESCALA VARIABLE.

*Handwritten notes:*  
 Madrid  
 2 MAY 1958  
 Muñoz Quindiello