



121452

MODELO DE UTILIDAD

por VEINTE años

a favor de D. Francisco SOTO GARCIA

de nacionalidad española

domiciliado en Madrid, c/ Tordo 18

por:

"MESA DE DIBUJO PERFECCIONADA"



Memoria descriptiva

El Modelo de Utilidad objeto de la presente memoria se refiere, como su título indica, a una mesa de dibujo que reúne unas cualidades de solidez y comodidad, así como una manejabilidad notable que junto con su gran economía y ligereza y la propiedad de ser plegable hacen de este tablero preferible a cuantos de mayor precio y complicación existen en el mercado.

Consiste esencialmente esta invención, en un tablero de forma rectangular de las dimensiones apropiadas al que van sujetas transversalmente y paralelas por su parte inferior, a una cierta distancia de los laterales dos listas de madera de forma preferentemente paralelepípedica a las cuales en su parte anterior, cerca de su extremo se le articula con facultado de giro una larga pata de materia análogo unidas rígidamente entre sí por sendos travesaños y refuerzos que den solidez a este bastidor abatible así formado. En un punto intermedio de cada una de estas patas laterales se articulan a su vez, de manera análoga, otras patas más cortas que se disponen hacia adelante conformando las patas anteriores y disponiendo en su parte superior de un cajeadó en cuyo fondo presenta, tallados en diente de sierra, unas muescas donde se sujetan unos listones de soporte pivotantes de forma análoga sobre cada pata principal en un punto situado entre la articulación de la pata delantera y la de articulación de las principales al tablero. Cada pata principal presenta en la



5.- cara superior de su extremo libre otro cajeadado análogo al anterior sobre el que apoya un segundo listón pivotante en la lista de soporte inferior fija al tablero. Jugando con estos dos pares de listones se obtienen infinidad de posturas, estando previstas todas las necesarias para cualquier clase de dibujo desde la posición vertical a la horizontal y dentro de cada una puede conseguirse una gran variedad de alturas sin perder la estabilidad de la mesa, pudiendo asimismo plegarla totalmente.

10.- Para la mejor comprensión del invento que se preconiza se acompaña una hoja de planos en la que en dos figuras se detalla suficientemente la constitución y disposición de sus elementos componentes así como su utilización.

15.- La figura primera representa una vista en perspectiva de la mesa de dibujo montada y la segunda un detalle de la disposición de las piezas de fijación variables a cada postura.

La numeración que acompaña a las figuras tiene el mismo valor para ambas siendo este el siguiente:

- 1.- Tablero.
- 2.- Soportes fijos inferiores.
- 20.- 4.- Patas traseras articuladas en (3) a (2).
- 5.- Refuerzos transversales entre (4).
- 6.- Articulación de las patas delanteras (7) sobre (4).
- 8.- Cajeadado con muescas posicionadoras en su fondo.
- 9 y 10.- Listones variables de fijación.
- 25.- 11.- Articulación de (10) a (2).



12.- Travesaño de refuerzo de patas delanteras (7).

13.- Cajón.

14.- Articulación de (9) a (4).

5.- El tablero (1) lleva fijas en su parte inferior las piezas paralelas (2), a las que se articulan en su parte anterior (3), las patas delanteras (4) sobre las que en un punto intermedio (6) se articulan asimismo las delanteras (7) de menor longitud, disponiendo en los extremos, tanto de (4) como de (7), en su cara superior, un cajeadado con sección en diente de sierra (8) para el apoyo en posiciones variables de sendos pares de listones que articulándose dos (10) en (11) sobre las piezas (2) y se apoyan en el cajeadado mencionado, (8) de los extremos de (4), así como el otro par (9) que pivotante en (14) sobre (4) los hace sobre el cajeadado correspondiente al extremo de (7) y cuya variación de posturas consigue cualquier posición deseada del tablero, así como su plegado.

10.-

15.-

20.- En la parte inferior del tablero se dispone un cajón (13) que se desliza por unas guías de forma convencional pudiendo deslizarse hacia adentro con el fin de que no estorbe a las piernas del usuario.

25.- Serán independientes del objeto de la presente invención, los materiales, forma, colores y dimensiones, tanto absolutas como relativas y en general todo cuanto no altere, cambie o modifique la esencialidad de la invención.



Descrita suficientemente la naturaleza y objeto de este Modelo de Utilidad, se hace constar que las características esenciales sobre las que han de recaer la concesión del mismo, están comprendidas en las siguientes:

5.-

REIVINDICACIONES

1ª.- Mesa de dibujo perfeccionada, caracterizada por comprender, un tablero de forma rectangular con dos piezas paralelas de soporte fijas a él por la parte inferior y a cierta distancia de los extremos y a cuyo extremo anterior se articulan dos patas unidas entre sí por travesaños que conforman las patas traseras.

10.-

2ª.- Mesa de dibujo perfeccionada caracterizada por comprender, según reivindicación anterior, por llevar articuladas a las patas anteriormente citadas y a un punto intermedio de su longitud otras de constitución análoga y de menor longitud que conforman las patas delanteras del mueble, disponiéndose en una porción de su extremidad libre, tanto de las traseras como de las delanteras un cajeadado longitudinal en cuyo fondo se han tallado una pluralidad de entallas en forma de diente de sierra.

15.-

20.-

3ª.- Mesa de dibujo perfeccionada caracterizada por comprender, según reivindicaciones anteriores, dos pares de bieletas articuladas a la parte posterior de las piezas fijas a la parte inferior del tablero y cuyo extremo libre se apoya en el cajeadado mencionado correspondiente a las pa-

25.-



tas traseras y las otras dos articuladas en un punto superior de la pata principal o trasera y cuyos extremos se apoyan en el cajado de las patas delanteras, unidas para darles rigidez por un travesaño, dependiendo la posición del tablero de las de las bieletas sobre los dentados y su completo plegado abatiendo las patas principales traseras contra el tablero.

5.-

4ª.- Mesa de dibujo perfeccionada, caracterizada por disponer de un cajón montado sobre guías convencionales.

10.-

5ª.- MESA DE DIBUJO PERFECCIONADA.

Todo ello tal y como se reivindica en la presente memoria que consta de **SEIS** hojas escritas por una de sus caras y planos que la ilustran.

Madrid, 30 de Abril de 1.966

121452



FIG 1ª

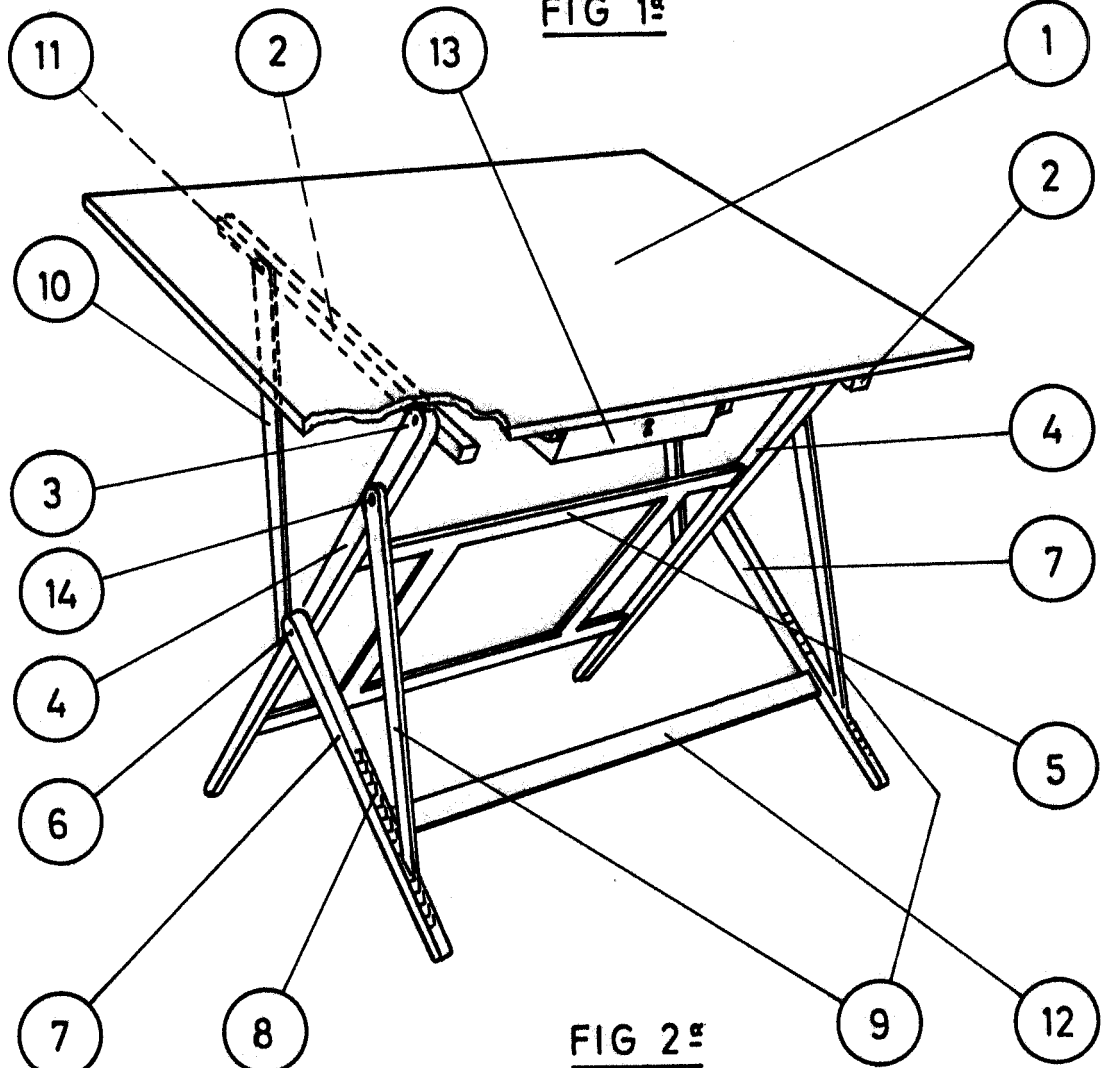
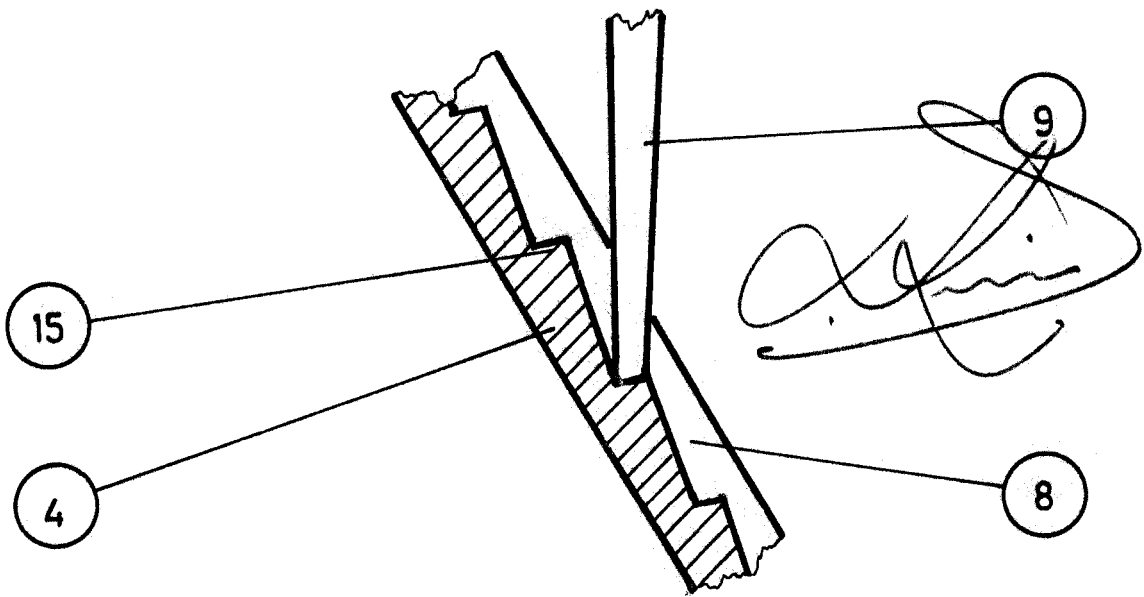

FIG 2ª



ESCALA VARIABLE