



29 ABR 1966

121443

MEMORIA DESCRIPTIVA

que se acompaña a una solicitud de medale de utilidad por veinte años, para España y sus Posesiones, per

ENVASE PARA BOTELLAS

Solicitante : D. Carlos BORRAJO GARCIA  
Nacionalidad : Española  
Residencia : TALAVERA DE LA REINA (Toledo)  
Domicilio : Calle S. Miguel nº 2.

-----

121443

MEMORIA DESCRIPTIVA

29



El presente modelo de utilidad se refiere a un envase para botellas que se compone de una armadura metálica en perfiles de "U" y chapa también metálica.

5 El envase según la invención es superponible, de suma solidez y resistencia, de fabricación fácil en serie, y ofrece infinidad de ventajas sobre los tipos conocidos, entre las que destaca su recuperabilidad y su resistencia.

10 Para mejor comprensión de esta memoria se acompaña una hoja de dibujos que muestra un ejemplo ejecutivo, pero no limitativo, del objeto de la invención, en el que debe entenderse que caben cuantas variantes constructivas sean posibles sin que se altere la esencia del invento. Respecto a la citada lámina de dibujos:

La fig. 1 muestra una vista lateral del envase.

15 La fig. 2 muestra una vista de un testero del mismo.

La fig. 3 es una perspectiva.

20 De conformidad con la invención referida a los dibujos dichos, la caja o envase consta de dos testeros y dos costados; éstos están formados por chapas metálicas (1) nervadas longitudinalmente con nervios formados por entalladuras paralelas para aumentar su rigidez; en el fondo se practican dos entalladuras salientes (2) que permiten la superposición de las cajas en pilas de manera perfecta.

25 La parte superior de costados y testeros se compone de perfiles en "U" invertida (3) con su parte abierta hacia abajo.

En el centro se prevén unos tirantes (4) del mismo perfil, para asegurar su fortaleza.

En los perfiles superiores de cada testero se coloca



30

un trozo de tubo cuadrado (5) que facilita el agarre de  
envase por sus testeros para su mejor manejo.

35

La chapa (1) de laterales y testeros no llega más que  
a media altura de los mismos, por ser ello suficiente. El  
interior del envase va compartimentado por tabiques (6) de  
material apropiado formando celdillas para las botellas y  
su base de apoyo para éstas lleva una lámina de goma, es-  
puma de plástico, corcho, e inclusive madera o similar, pa-  
ra absorber posibles golpes durante la manipulación de la  
caja cargada, a fin de evitar el deterioro de su carga.

40

Este envase es resistente, económico y duradero, fácil  
de lavar; todas sus piezas van unidas por soldadura per  
puntos y permite su fabricación en series ya que sus pie-  
zas son iguales y coincidentes.

45

Finalmente sólo resta señalar que en la presente inven-  
ción caben cuantas variantes de realización sean posibles  
sin que se altere su esencia, pudiéndose fabricar su objeto  
en toda clase de formas, tamaños y materiales apropiados, sin  
limitación.

50

NOTA - Describa suficientemente lo que antecede sólo resta  
señalar que lo que se declara propio, nuevo y útil del so-  
licitante es lo contenido en las siguientes:

#### REIVINDICACIONES

55

1 - Envase para botellas, caracterizado por constar  
de dos testeros y dos costados que a partir de su base y  
hasta aproximadamente la mitad de la altura, están consti-  
tuidos en chapa metálica con nervaduras longitudinales de



refuerse formados por entalladuras paralelas para aume  
su rigidez; llevando en el fondo dos entalladuras salien-  
tas hacia abajo que permiten la superposición de los en-  
vases apilados.

60

2 - Envase, según reivindicación 1<sup>a</sup> caracterizado porque  
la parte superior de testeros y costados está formada por  
perfiles en "U" invertida y en su centro se prevén unos ti-  
tantes de unión se igual perfil.

65

3 - Envase, según reivindicaciones 1 y 2 caracterizado  
porque en los perfiles superiores de cada testero va aco-  
plado un trozo de tubo cuadrado que sirve de asidero.

70

4 - Envase, según reivindicaciones de 1 a 3 caracteriza-  
do porque el interior del envase va compartimentado en ta-  
biques que se entrecruzan formando las celdillas en cada  
una de las cuales se aloja una botella.

75

5 - Envase, según reivindicaciones de 1 a 4 caracteriza-  
do porque la parte de apoyo de las botellas lleva una lámina  
de material elástico para absorber los posibles golpes ha-  
bidos durante su transporte.

6 - ENVASE PARA BOTELLAS.

-----

121443

-5-

29 ABR.



80

Todo según va descrito en la presente memoria que consta de cinco hojas foliadas y escritas por una cara con un total de ochenta y una líneas y dibujo anexo.

Madrid 29 abril 1966

p.a.

121443

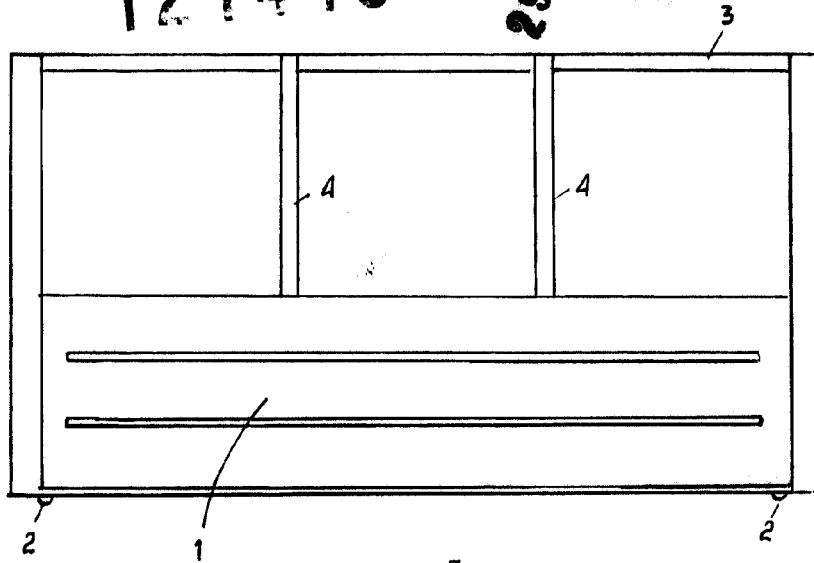

FIG 1

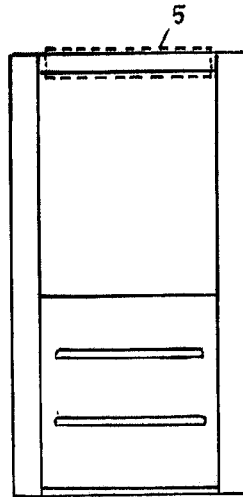
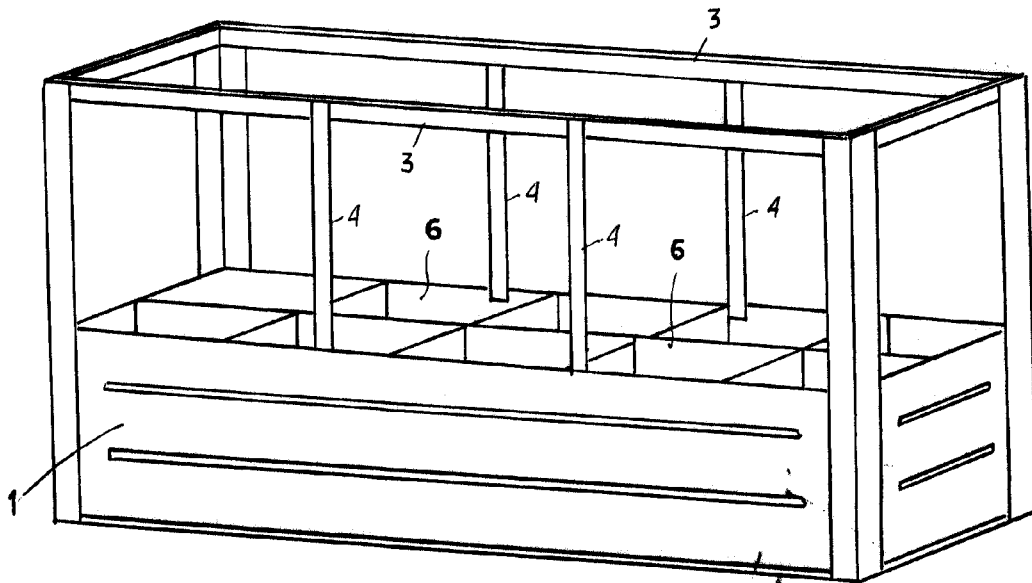

FIG 2

FIG. 3



ESCALA VARIABLE

MADRID 29 ABRIL 1966

*[Handwritten signature]*