

121433



121433

MODELO DE UTILIDAD

que por veinte años, para España y sus Posesiones, se solicita a favor de "SOCIEDAD ESPAÑOLA DEL ACUMULADOR TUDOR, S.A.", de nacionalidad española, domiciliada en Madrid, (España), Calle de Gaztambide, número 49, por: "UNA CAJA PERFECCIONADA PARA EL EMBALAJE".

Memoria descriptiva

La presente Memoria concierne, como su enunciado indica, a la descripción de una caja monopieza, de tipo plegable, utilizable para el transporte de objetos con un práctico embalaje.

5

Las cajas usadas normalmente para el embalaje



29 A

121433

tienen que cerrarse con grapas, cintas precintadoras,
 pegamentos u otros medios auxiliares, ya que para su
 armado tienen que unirse, con estos elementos auxiliares,
 los costados, o la zona que constituye el fondo de la
 caja, a los lados que forman la parte frontal y posterior
 de la misma. Al mismo tiempo para dejar cerrada la tapa
 de la caja, hay en muchas ocasiones, que utilizar cintas
 o pegamentos para unirla a los costados y al lado frontal.

Con el presente invento se soluciona toda
 esta serie de inconvenientes, ya que la caja que se
 preconiza, está de tal modo constituida, que para reali-
 zar su armado, no necesita ni grapas, cintas precintado-
 ras, pegamentos u otros medios auxiliares. Esto se debe
 a que el fondo de la caja forma un todo continuo con el
 lado posterior, el lado frontal, las pestañas que cons-
 tituyen la semicobertura superior y unos faldones que
 presentan unas aberturas, a modo de a las.

Además, como ventajas también de interés,
 la caja que se preconiza, presenta la particularidad
 de poseer superiormente, unos faldones, antes citados,

10
 15

20

25

121433

29 April 1956



provistos de perforaciones que sirven de asas, mediante las que se facilita, el traslado de la unidad, y se evita que durante el citado traslado, se mantenga la caja en otras posiciones distintas a la correcta.



30

De modo fundamental, la caja interesada, está constituida por una pieza casi rectangular, en la que una serie de cortes y líneas de quiebro, determinan, los lados, fondo, costados, pestañas de cierre y los faldones superiores que comportan las asas. Para ello, tanto el fondo como los lados frontal y posterior, están colocados colateralmente, comportando el lado frontal, en los bordes, sendas pestañas de análogo ancho, que constituyen parte de los costados.

35

40

A su vez, el lado posterior, posee en los costados unas pestañas, que en cada uno de ellos están formadas por tres sectores: el inmediatamente unido a cada uno de los costados de dicho lado, y dos más, colateralmente con respecto a aquél; de modo que el referido sector central forma parte de los costados, uno de los sectores queda sobre la cara que forma el fondo de la caja y el

45



29 ABR

121433

Otro sector, cubre interiormente la caja.

En los bordes superiores e inferior, de los lados posterior y frontal, respectivamente, nacen unas pestañas divididas, por líneas de quiebro centrales, en tres sectores, de los cuales, el inmediatamente unido al lado frontal o posterior, constituye una semicobertura superior, en tanto que los dos sectores finales, doblados sobre sí mismos, forman almas de refuerzo y comportan pares de aberturas que, a modo de asas, facilitan el cómodo traslado de la caja.

La mejor apreciación de las características básicas de la caja propuesta, se facilitará con ayuda de la descripción que seguidamente se hará de los dibujos adjuntos, en los cuales, solo a título de ejemplo, se representan una preferente forma de realización práctica.

En dichos dibujos:

La figura 1 muestra la caja en desarrollo.

La figura 2 representa la misma caja ya armada. aunque para mayor claridad, se han dibujado



121433

sacadas, las pestañas que constituyen la cubierta interior de la caja.

70 Según se aprecia en los dibujos, la caja propuesta, está formada por una pieza única, en la que la parte central y de modo sucesivo, se han dispuesto el lado posterior -6- el fondo -12- y el lado frontal -13-. El lado posterior -6- citado, en el borde superior, presenta una prolongación de igual ancho, en la que dos líneas de quiebro, limitan los sectores -14-, -15- y -4-.

75 Análogamente, el borde inferior del lado -13-, presenta otra prolongación, que materializa los sectores -5- y los -4-, -15- y -16- y -11- constituyen, respectivamente, la cobertura superior de la caja y los faldones que dan rigidez a la misma, y en los cuales
80 existen unas ventanas -18- constituidas en asideros.

85 Por otra parte, el lado posterior -6-, cuenta en sus bordes laterales con unas prolongaciones, que forman los sectores -2- y -9-, cada una de las cuales, a su vez, presentan superior e inferiormente, las pestañas -1- -8- y -3- -17-, las primeras de las

121433

29



cuales que en el dibujo se han representado sacadas para mayor claridad, sirven de cubierta interior de la caja, y las segundas quedan sobre el lado que constituirá el fondo de la caja.

90

El lado frontal -13-, presenta en sus bordes las pestañas -10- y -7-, que se superponen a las señaladas con -2- y -9-, antes comentadas y, constituyen los costados de la caja.

95

Con esta construcción, como ya se ha comentado, se obtiene la gran ventaja de no ser necesario emplear grapas, cintas adhesivas ni pegamentos, puesto que la caja se puede armar por sus propios medios.

100

Se hace constar, expresamente a los efectos oportunos, que dentro del ámbito de la realización propuesta, se podrán introducir todas las modificaciones de detalle que se estimen oportunas, sin que por ello se altere la esencialidad inventativa.

N O T A

105

El Modelo de Utilidad que por veinte años, para España y sus Posesiones, se solicita, deberá recaer sobre las siguientes :

121433



REIVINDICACIONES:

1ª.- "UNA CAJA PERFECCIONADA PARA EL EMBALAJE"

110 esencialmente caracterizada, porque su armado se realiza sin necesidad de utilizar grapas, pegamentos ni cintas precintadoras, al estar constituida por una sola pieza, en la que mediante líneas de quiebro se han formado sucesivamente, dispuestos unos faldones que presentan unas aberturas a modo de asas, la pestaña que forma la semicobertura superior el lado posterior, el fondo, el lado frontal, la pestaña que forma la semicobertura superior y unos faldones que presentan unas aberturas a modo de asas y mediante cortes y líneas de quiebro, los costados y las pestañas que quedan sobre el fondo de la caja.

2ª.- "UNA CAJA PERFECCIONADA PARA EL EMBALAJE",

120 según reivindicación anterior, en la que los bordes exteriores del lado frontal, presentan unas pestañas de igual anchura que se constituyen en parte de los costados y el lado posterior posee en sus dos costados laterales, sendas pestañas, cada una de las cuales presenta, a su vez, 125 dos prolongaciones en sus bordes superior e inferior,



121433

formándose en cada lado, tres sectores sucesivos, que constituyen respectivamente, la cubierta interior, parte de los costados, y la pestaña que refuerza el fondo de la caja.

130

3ª.- "UNA CAJA PERFECCIONADA PARA EL EMBALAJE",

según anteriores reivindicaciones, que esencialmente se caracteriza porque en los bordes superior e inferior de los lados posterior y frontal, respectivamente, existen unas prolongaciones de igual ancho, que se encuentran divididas en tres sectores por líneas de quiebro, cuyos sectores forman la cobertura superior de la unidad, y materializan faldones de refuerzo, en los que unas aberturas enfrentadas, constituyen asideros, mediante los que se facilita el traslado de la unidad, y se evita que la caja se mantenga durante los citados traslados, en otras posiciones que la correcta.

140

4ª.- "UNA CAJA PERFECCIONADA PARA EL EMBALAJE"

Todo tal y como queda representado en la presente Memoria descriptiva, que consta de NUEVE hojas



121433

foliadas y mecanografiadas por una sola cara, a la que se acompañan los dibujos que la ilustran.

Madrid,

29 ABR. 1966

CARLOS BALLESTERO
P.F.

Vertical text on the left margin, possibly a stamp or code, consisting of a series of dots and small characters.

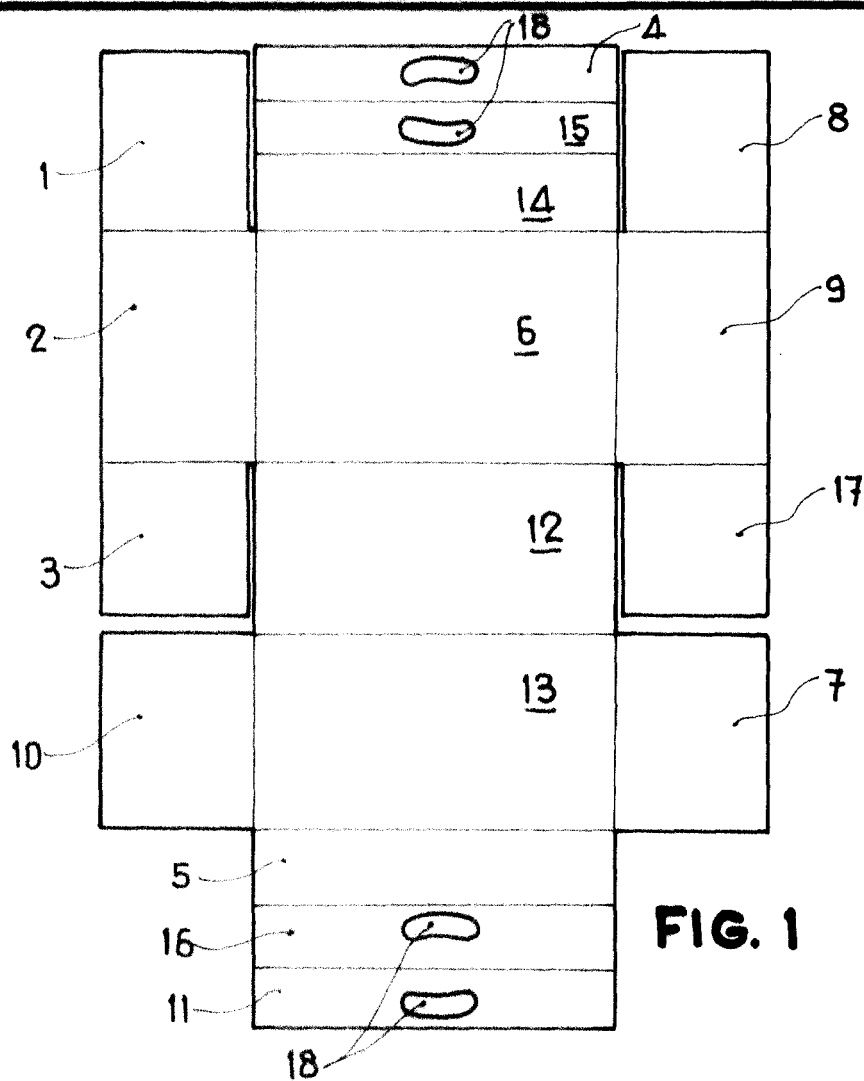

121433

FIG. 1

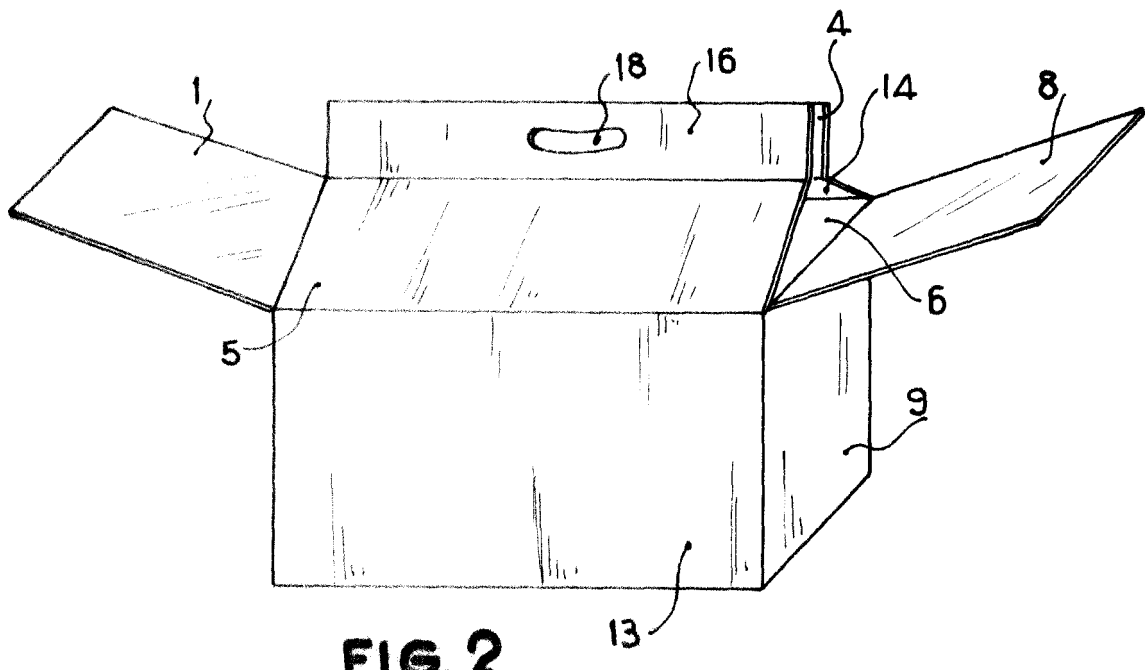

FIG. 2

Madrid,

Escala variable