

121404

28



121404

MODELO DE UTILIDAD  
POR VEINTE AÑOS  
EN ESPAÑA

Solicitado a favor de D<sup>a</sup>. Marina Gracia Gan, de nacionalidad española, domiciliada en LERIDA, calle Majín Morera, 63

P o r

" UN COMEDERO PARA CERDOS "

MEMORIA DESCRIPTIVA

El Modelo de Utilidad a que corresponde esta memoria descriptiva corresponde, como se indica en su enunciado, a un comedero para cerdos, con características especiales que aportan considerables ventajas sobre los de su clase existentes actualmente en el mercado, ventajas éstas que se irán desprendiendo a lo largo de la descripción que de tal objeto se realiza a continuación.

En las explotaciones de ganado porcino conocidas, la distribución de comida, constituida por una mezcla de pienso y agua en proporciones idóneas, se realiza generalmente por personal adecuado, que la transporta hasta los

5

10

comederos en carretones y cubos.

15

Este sistema, independientemente de la laboriosidad y trabajo que representa, obliga a la previsión en la corralina de grandes pasillos por donde puedan transitar hombres y carretones, con el consiguiente desaprovechamiento de espacio que ello supone.

20

Otra de las desventajas de los comederos actuales bien a dos vertientes o a nivel, es la de carecer de separación intermedia, lo que dificulta la normal comida de los animales situados a cada lado.

25

Todos estos inconvenientes se resuelven con el comedero que es objeto de ésta solicitud de registro, concebido y realizado con el fin de proporcionar al ganado una alimentación adecuada y perfectamente distribuida.

30

Por tal objeto se solicita el correspondiente privilegio de Modelo de Utilidad, que asegure al peticionario el derecho a su fabricación industrial exclusiva, de conformidad en un todo con el que se reconoce en el artículo 171 del vigente Estatuto de Propiedad Industrial.

35

Se ilustra la descripción con una hoja de planos en la que a título informativo se representa un ejemplo de ejecución preferido, el cual deberá ser considerado del modo más amplio y nunca en limitativo, ya que será posible introducir en el mismo todas aquellas modificaciones de detalle que no alteren sustancialmente su finalidad característica.

40

En el plano se representa una vista en sección longitudinal del comedero objeto de ésta solicitud, y se establecen las necesarias referencias numéricas que designen cada elemento o parte de las que lo componen.

De conformidad con lo representado el nuevo comedero está constituido esencialmente por sus dos vertientes

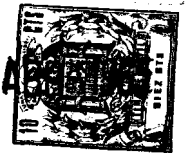

45 -1- y -2-, separadas intermedicamente por mediación de la  
chapa -3-.

50 Sobre ésta chapa apoya el canal de distribución  
de pienso a través del cual se reparte a los distintos co-  
mederos. Este canal recibe la mezcla procedente de una ba-  
tidora automática, y está provisto de orificios repartidos  
científicamente con el fin de que la mezcla pueda llegar  
hasta su final y repartir proporcionalmente igual en cada  
comedero, permitiendo una alimentación uniforme de todo el  
ganado.

55 Descrito suficientemente el objeto que constituye  
éste Modelo de Utilidad, sólo resta añadir que en su reali-  
zación podrán ser introducidas todas aquellas modificacio-  
nes de detalle que no sean influyentes en su esencialidad,  
que es la que se desprende de cuanto antecede y se reivin-  
dica a continuación. Podrán por tanto afectar a cambios de  
60 forma, materia en que se fabrique, proporciones, dimensio-  
nes, etc., y deberán quedar todas ellas comprendidas en la  
protección que se recaba.

#### N O T A

65 En resumen: el presente Modelo de Utilidad habrá  
de recaer esencialmente sobre las siguientes:

#### R E I V I N D I C A C I O N E S

70 1ª.- Un comedero para cerdos, caracterizado esen-  
cialmente por estar constituido por dos partes independien-  
tes, previstas en vertiente o a nivel, con separación inter-  
media de una chapa, sobre la que apoya el canal distribui-  
dor de pienso.

75 2ª.- Un comedero para cerdos, según la 1ª reivin-  
dicación, caracterizado porque dicho canal, que recibe el  
pienso mezclado proveniente de la batidora, está provisto de  
orificios científicamente repartidos, por donde vierte la

28 ABR



121404

mezcla al comedero.

80

3º.- UN COMEDERO PARA CERDOS, de conformidad en un todo en lo esencial y fines industriales a lo descrito en la precedente Memoria Descriptiva y gráficamente representado en los adjuntos planos para su mejor comprensión.

Está Memoria consta de CUATRO hojas escritas o mecanografiadas por una sola cara a doble espacio en 80 líneas.

Madrid, 28 de Abril de 1.966

Por autorización del interesado.

1214042

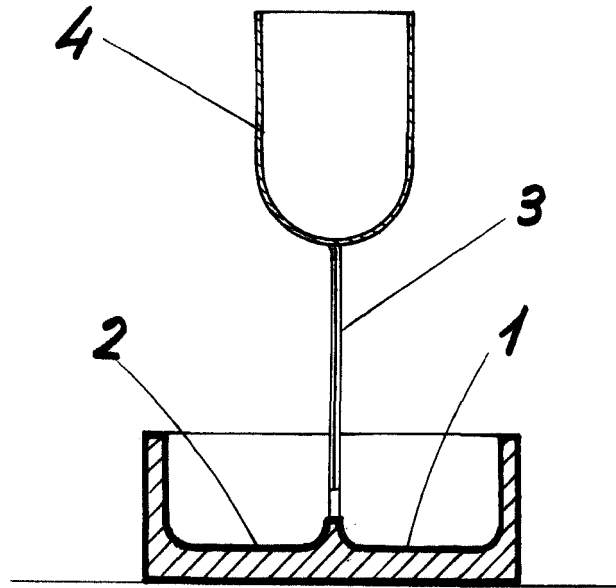

Escala variable  
Madrid: Abril de 1966

*Jose Gracia*  
11/11