



121387

M O D E L O
D E
U T I L I D A D

por "DISPOSITIVO DE FIAMBRERAS ARMABLES", a favor de
DON FRANCISCO RUIZ OSET, de nacionalidad española,
residente en BARCELONA, calle de San Dederico nº 46.

= . =

MEMORIA DESCRIPTIVA

El presente modelo de utilidad se refiere a un dispositivo de fiambreras armables.

Más concretamente, en el modelo se han previsto unos perfeccionamientos relativos a los juegos armables de recipientes destinados para el acondicionamiento y transporte de alimentos.

Los perfeccionamientos comprenden un juego de recipientes en número arbitrario, de los cuales uno de ellos constituye una base sobre la que se disponen los restantes recipientes, submúltiplos de la superficie del anterior.



de manera que se logra un apilamiento prismático recto en el que las paredes laterales de los recipientes quedan perfectamente alineados.

5. En la invención se ha previsto a su vez medios de armado y fijación estable de este apilamiento, en cooperación con cierres de tensión.

10. Estos medios de armado están integrados por dos cercos paralelos, superior e inferior, de los cuales uno de ellos abarca al recipiente base, mientras que el otro ciñe a la agrupación de recipientes superiores, comportando ambos cercos unas tiras de base transversales, de contención de fondos y tapas de los recipientes, presentando la tira superior un asidero del conjunto.

15. Como anteriormente se ha indicado, ambos cercos quedan relacionados por los cierres de tensión.

Con el fin de facilitar la explicación, se acompaña a la presente memoria descriptiva de una lámina de dibujos en la que se ha representado un caso de realización que se cita a título de ejemplo.

20. En los dibujos:

La figura 1, muestra una perspectiva parcial de un lateral del juego de recipientes, en el que se aprecia el cierre en posición inoperante.

25. La figura 2, manifiesta en vista perspectiva al conjunto del juego.

La figura 3, es una sección detallada del mecanismo de armado del conjunto.

La figura 4, es una vista en planta del cerco base del armazón.

121387



Haciendo referencia a las figuras, se aprecia en su realización un juego de recipientes constituido por un recipiente base 1, provisto de tapa 2, y una pluralidad de recipientes 3, 4 y 5, de formas y número convencionales, pero cuyas superficies de asiento son submúltiplo de la superficie del recipiente base inferior, sobre el que descansan, de tal manera que sus paredes laterales queden alineadas, obteniéndose un apilamiento vertical recto.

El recipiente base 1, queda abarcado por el cerco 6, provisto de un travesaño 7, ligeramente embutido para formar cavidad, y comprendiendo este cerco en dos de sus lados enfrentados, sendos laterales 8, articulados en 9, y con sus bordes libres a escuadra, según 10, para montar sobre las tapaderas 11 de los recipientes superiores 3, 4 y 5. En estos laterales van dispuestos los cierres tensores 12, que retienen al cerco superior 13, dotado de travesaño 14 portador del asidero 15 del conjunto.

Los recipientes presentan en sus bases embuticiones esféricas 16, que definen unos pies de apoyo.

El modelo, dentro de su esencialidad, puede ser llevado a la práctica en otras formas de realización que difieran en detalle de la indicada a título de ejemplo en la descripción y a las cuales alcanzará igualmente la protección que se recaba. Podrá, pues, construirse en cualquier forma y tamaño, con los materiales y medios más adecuados, por quedar todo ello comprendido en el espíritu de las reivindicaciones.



N O T A

121387

Hecha la descripción del presente invento, se declaran como no divulgadas ni practicadas en España las siguientes reivindicaciones:

1. Dispositivo de fiambreras armables, caracterizado esencialmente por el hecho de comprender un recipiente base integrado por caja y tapa, sobre la cual se disponen una pluralidad de recipientes cuya suma de bases es complemento de la base del antedicho, obteniéndose un apilamiento recto en el que las paredes laterales del recipiente inferior alineadas con las de los superiores, forman un bloque prismático.
- 5.
- 10.
15. 2. Dispositivo, según la reivindicación 1, en el que el recipiente inferior de base queda ubicado en el interior de un cerco rígido provisto de un travesaño embutido según una U que constituye un cajetín para el recipiente, comportando este cerco en dos de sus lados enfrentados, sendos laterales abatibles con sus bordes libres a escuadra y operativamente dispuestos para abarcar parcialmente a los recipientes superiores, y presentando a su vez estos laterales sendos cierres de tensión que vinculan solidariamente el cerco inferior descrito con otro cerco similar y paralelo que abarca el contorno de los recipientes superiores, cuyo cerco presenta en su travesaño embutido correspon-
- 20.

121387



diente, un asidero para transporte y manipulación del conjunto.

3. Dispositivo de fiambreras armables.

5. Según se describe y reivindica en la presente memoria descriptiva que consta de cinco hojas foliadas y escritas a máquina por una sola de sus caras, acompañadas de los dibujos reglamentarios.

Madrid, a 12 de Abril de 1965

p.a.

J. P. JAIME ISERN
Jaime Isern



121387

D. Francisco Ruiz Oset

3hojas

Hoja 1



Fig. 1

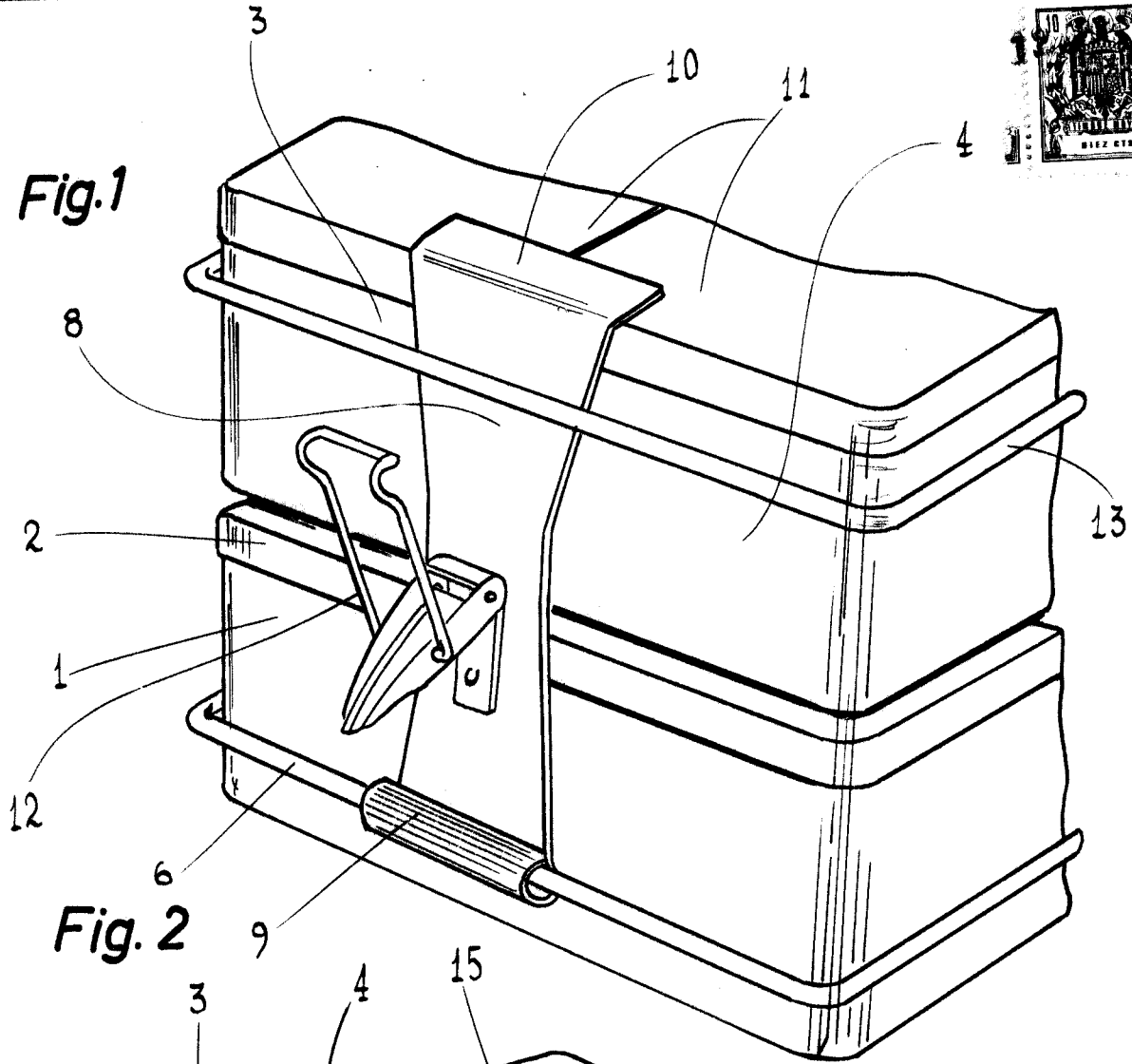
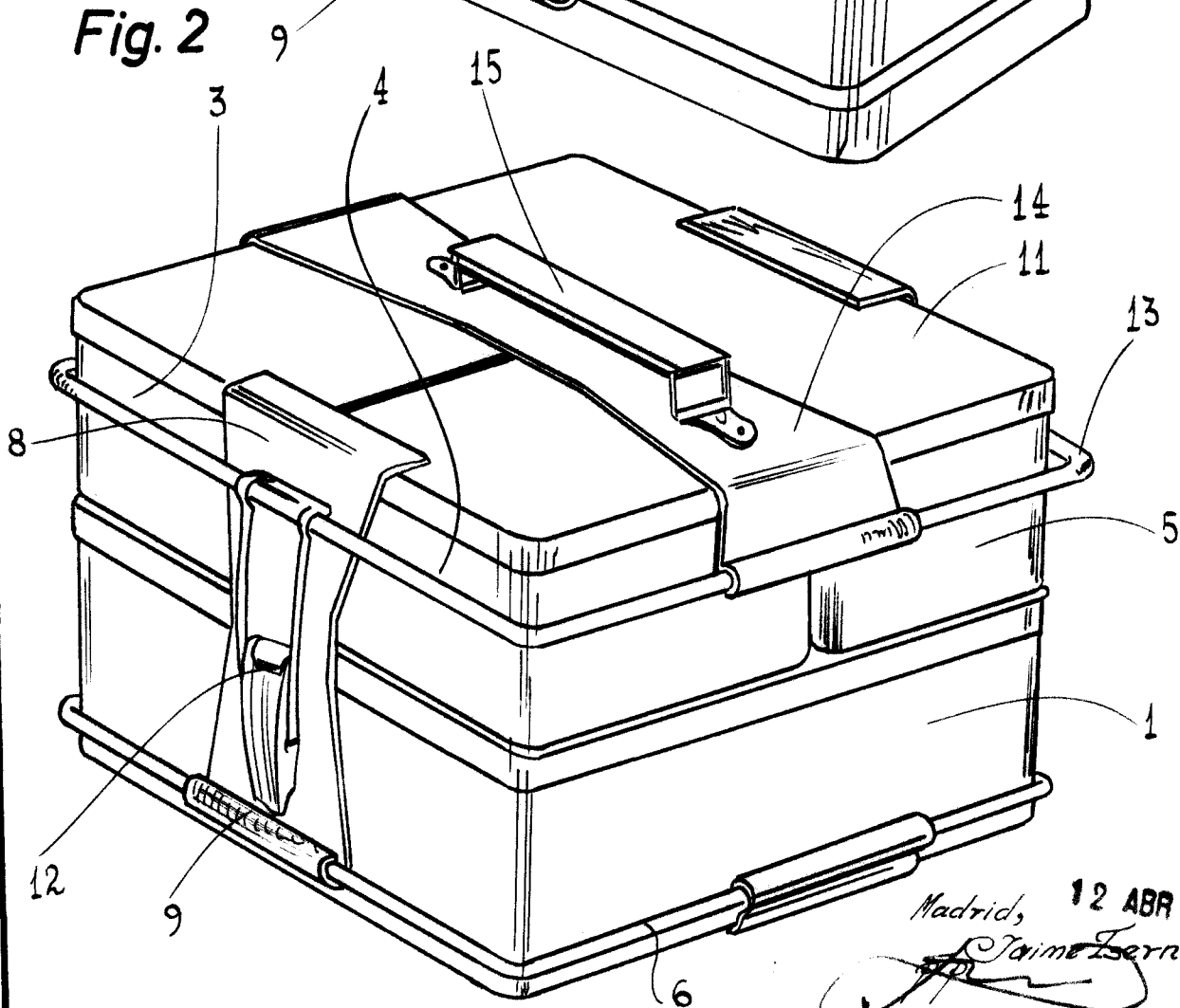

Fig. 2



Madrid, 12 ABR 1885

Faime Ferrn



121387



Fig. 3

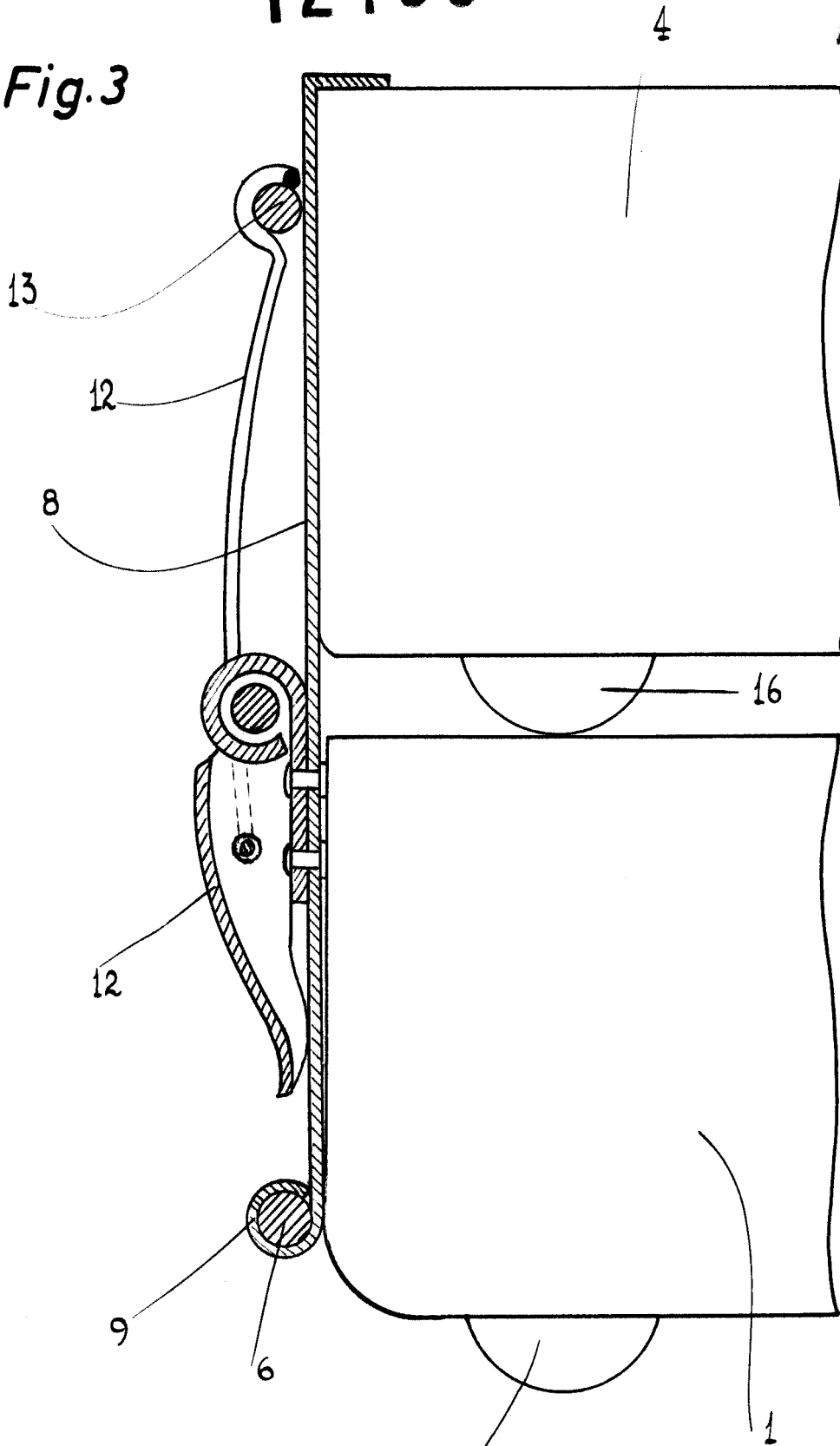

Madrid, 12 ABR 1965

Jaime Isern



121387

Fig.4

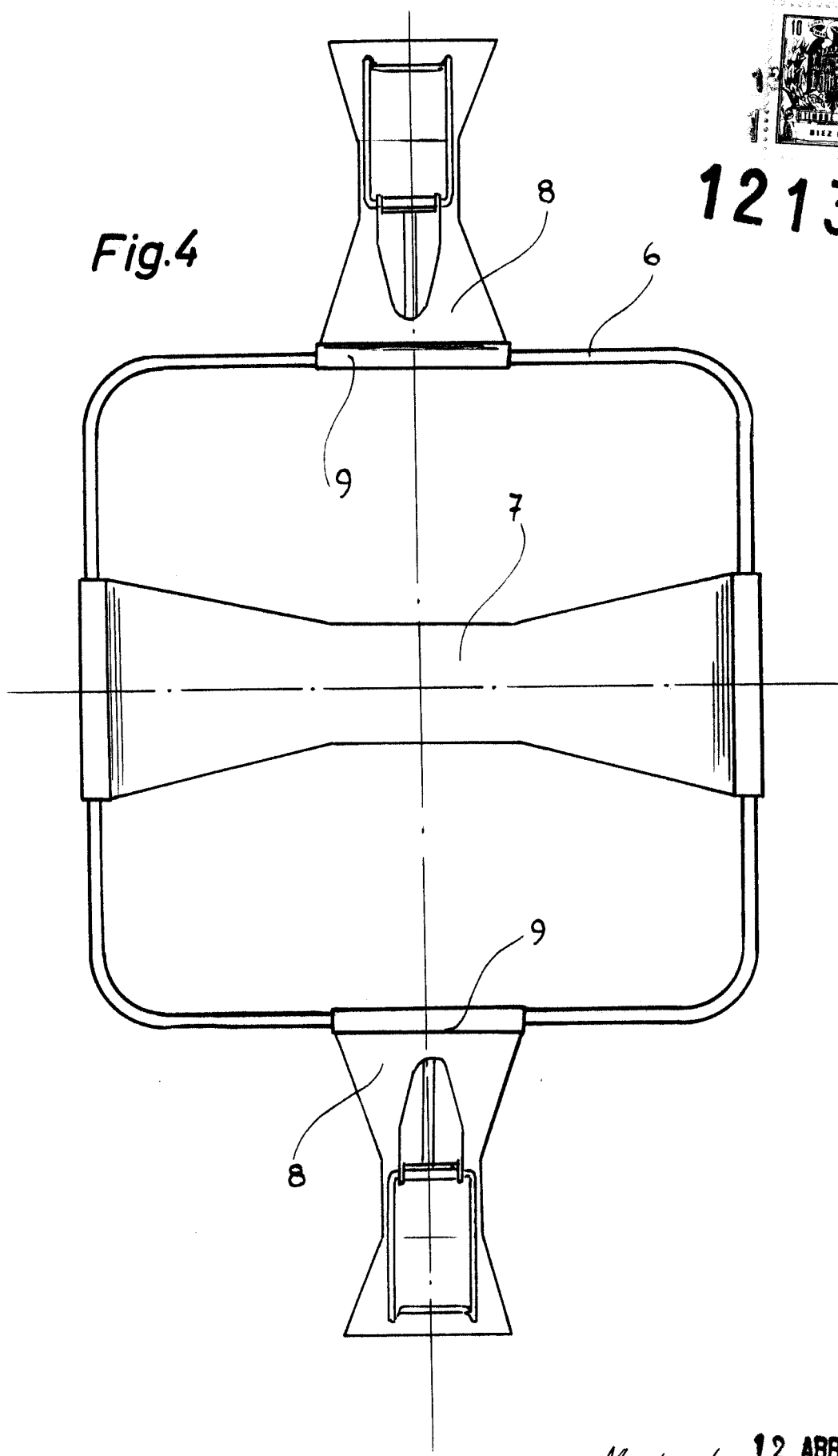

Madrid, 12 ABR 1865

Jaime Isern.