

121359

27



en muchas ocasiones acarrean polémicas y discusiones en el juego que a nada conducen y que, en cambio, estropean el buen tono de la reunión.

15 Constituye característica fundamental de la invención, el hecho de crear un objeto práctico que cumple dos finalidades distintas, pero muy ligadas entre sí, siempre que dos o más personas se reúnan con el propósito de jugar una determinada partida del juego que sea y para el cual necesitan, entre otras cosas, un sistema de llevar los tantos
20 de la partida y un cenicero para los fumadores de la reunión a la vez que es susceptible de comportar motivos propagandísticos.

Sustancialmente la invención que se propugna consiste, en un cuerpo soporte con rehundido central que origina un recipiente sensiblemente cuadrado dotado de paredes laterales redondeadas en cuyos vértices hay practicadas sendas hendiduras de perfil acanalado que sirven de apoyo a los cigarrillos si se desea, constituyendo un cenicero dotado de
25 cuatro bases o alas laterales con cantos redondeados y sobre cada una de las cuales, hay montadas dos patillas soportes
30 con taladro que atraviesa un eje que las solidariza entre sí, a la vez, que en él se encuentran caladas por su centro, con posibilidad de deslizamiento a lo largo de dicho eje, una serie de arandelas de diferentes colores.

35 Dichas arandelas, que presentan figura lenticular convexa, se reparten en los cuatro ejes, colocando cinco de ellas en el soporte de un lado, mientras que en lado opuesto quedan montadas ocho de dichas arandelas, es obvio decir que en los restantes lados, el número de las mismas se repite y reparte de idéntica manera, es decir en total el tanteador
40 dispone de 26 arandelas caladas en los cuatro ejes de la organización.



121359

De acuerdo con lo anteriormente descrito, el manejo e interpretación del tanteador consiste en que el eje con patillas soporte que posee cinco arandelas representa, una vez pasadas todas a uno de los extremos del mismo, cinco tantos que en el juego del mus, se cambian por un "amarraco" representado por el deslizamiento de una ficha, del conjunto de ocho que hay en el lado oponente, a uno de los extremos del eje que las sustenta, repitiéndose estas operaciones tantas veces como se gane y de acuerdo con las incidencias y alternancias del juego hasta la terminación del mismo.

Para la mejor comprensión de cuanto antecede, se acompaña una hoja de planos en los que se representa esquemáticamente la invención que a continuación y con referencia a los mismos dibujos, se describe detalladamente.

La figura única que se acompaña a la presente memoria, es una vista en perspectiva convencional, que ilustra perfectamente el formato y constitución del cenicero tanteador objeto de esta Patente.

De acuerdo con la figura en una representación preferente no limitativa, el modelo está esencialmente constituido por un cuerpo soporte con rehundido central (1) que origina un recipiente sensiblemente cuadrado con paredes laterales redondeados (2) en cuyos vértices hay practicadas sendas en-
diduras acanaladas (3) para apoyo de los cigarros, el recipiente central posee extensiones laterales con cantos redondeados (4), en las cuales hay montadas dos patillas soporte por cada lado (5) atravesadas por un eje (6) que las solidariza entre sí, a la vez que sustentan ensartadas por su centro, con posibilidad de deslizamiento, una serie de arandelas (7 y 8) de diferentes colores.

Las arandelas antedichas presentan figura lenticular nonvexa y se reparten calando cinco de ellas (7) en el



75

eje correspondiente a una de los lados creados por las extensiones (4) del aparato, mientras que en el lado oponente se montan ocho de dichas arandelas (8) caladas en el eje correspondiente, los dos lados restantes del cenicero tanteador quedan dispuestos de igual manera en cantidad y en posición que los lados adyacentes anteriormente señalados.

80

Descrita suficientemente la naturaleza y alcance de esta invención, se hace constar que en la misma podrán ser variables los materiales, formas, dimensiones y en general, todos aquellos detalles accesorios y secundarios que no cambien, alteren ni modifiquen la esencialidad propuesta.

85

Los términos en que queda redactada esta Memoria son ciertos y fiel reflejo del objeto descrito, debiéndose tomar con carácter amplio y nunca en forma limitativa.

N O T A :

90

EL MODELO DE UTILIDAD que se solicita, deberá recaer precisamente sobre las particularidades características de las siguientes reivindicaciones:

95

1ª.- Cenicero tanteador para mesas de juego, esencialmente caracterizado por comprender una base de soporte con rehundido central determinante de un recipiente preferentemente cuadrado dotado de paredes laterales curvadas, en cuyas esquinas hay practicadas sendas hendiduras de perfil acanalado que sirven de apoyo y alojamiento a los cigarrillos depositados en ellas, constituyendo el cenicero propiamente dicho, que queda dotado de extensiones laterales con los cantos redondeados que lo delimitan y sobre cada una

100

121359



105 de las cuales hay montadas dos patillas soportes con tala-
dro que atraviesa un eje que las solidariza entre sí, a la
vez, que en él se encuentran caladas por su centro, con po-
sibilidad de deslizamiento a lo largo de dicho eje, una plu-
ralidad de arandelas lenticulares.

110 2ª.- Cenicero tanteador para mesas de juego, según
reivindicación 1ª y caracterizado porque las arandelas que
presentan figura lenticular convexa, se reparten en los cua-
tro ejes, cinco de ellas caladas en el eje correspondiente a
uno de los lados de la extensión lateral del cenicero, mien-
tras que en el lado oponente, están montadas, en el otro eje,
ocho de dichas arandelas y en los dos lados restantes del
cenicero tanteados, quedan dispuestas otras tantas arandelas
de igual manera y en igual cantidad y posición que las repe-
tidas extensiones adyacentes anteriormente descritas.

115 3ª.- "CENICERO TANTEADOR PARA MESAS DE JUEGO".

Todo según queda expuesto en la presente Memoria,
que consta de cinco hojas foliadas y mecanografiadas por una
sola cara, y una hoja de dibujos que con la misma se acompaña.

MADRID, 27 de Abril de 1.966.

P. P. *Manuel Polo*

A large, stylized handwritten signature in black ink, written over the typed name 'Manuel Polo' and the initials 'P. P.'.

121359

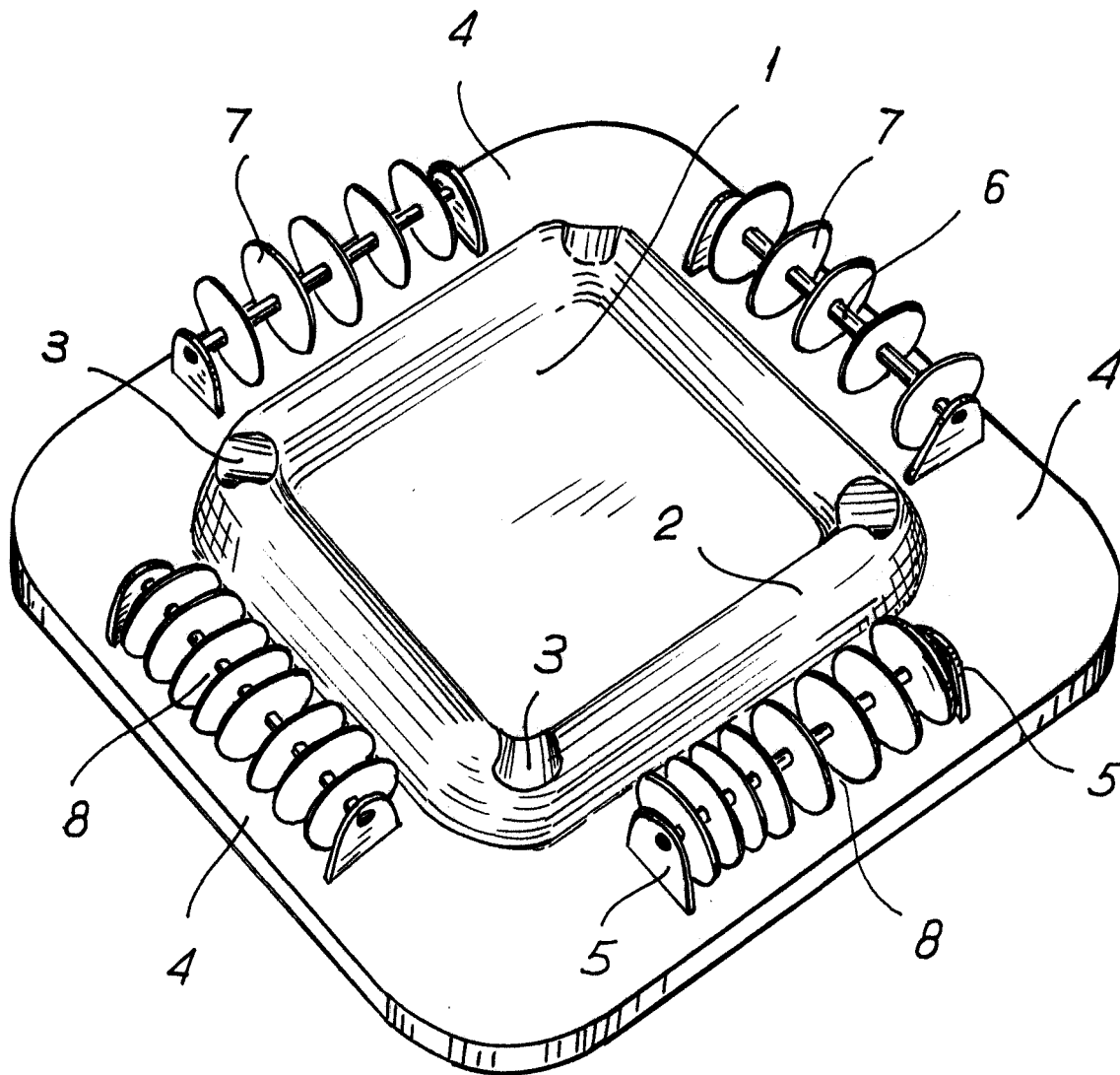

Madrid 27 ABR. 1966

Modesto P. P.

ESCALA VARIABLE.