

12

Memoria descriptiva que se acompaña á la Solicitud de Patente de Invención por VEINTE años á favor de Vereinigte Papierwerke Aktiengesellschaft, residente en Nürnberg (Alemania), por "MEJORAS EN LA FABRICACION DE PAÑOS PARA SEÑORAS Y PAÑALES PARA NIÑOS", presentada en el Ministerio de Economía Nacional.



Se han dado ya á conocer paños para señoras (llamados paños higiénicos ó de menstruación), los cuales se componen de una envoltura de gasa, en la que se encuentra un paquete de hojas de celulosa superpuestas en capas. El paquete de inserción, que determina también la forma del paño en la parte central, constituye una tira alargada y extendida con cantos rectos laterales.

El presente invento se extiende á una mejora de estos paños y consiste en que el paquete de inserción colocado por capas dentro de la envoltura de gasa, se estrangula por sus dos lados longitudinales opuestos y porque la envoltura se continua recta sobre esta estrangulación, de manera que al llevar el paño se dobla lateralmente en las estrangulaciones y puede servir de almohadilla á los cantos laterales de las inserciones.

Gracias á la nueva forma de los paños se consigue la ventaja de que no puede resbalar entre las piernas al llevarse, pues lo impide el rebajo ó estrangulación y de que además los cantos laterales de los paños por el almohadillado protector creado por la envoltura no roza en la piel ni pueden inflamarse aun cuando se lleven largo tiempo. Además el paño á causa de la forma estrangula-

20 lada del paquete se adapta al cuerpo ó á la redondez de la pierna mejor y no puede ya ocurrir el que se aplaste entre las piernas especialmente en la parte central del paño.

Por esto también se hace posible el utilizar el nuevo paño para los niños y en especial como paños ó pañales secos, los cuales se asientan perfectamente en el cuerpo del niño y no producen presión ni molestia.

En el dibujo adjunto se ilustra en un ejemplo de ejecución la nueva forma del paño ó pañal, presentando

30 La figura 1 la envolvente a extendida con el almohadillado ó paquete b introducido,

La figura 2 el paño envuelto,

La figura 3 un paquete de inserción en forma algo distinta,

La figura 4 una cubierta á modo de tubo y en el cual se inserta el paquete.

35 El paquete b de inserción hecho de hojas de celulosa colocadas por capas se estrangula ó escota por sus lados longitudinales opuestos, de manera que en el centro queda una zona estrechada d. La envolvente a, preferentemente de gasa, se dobla según las figuras 1 y 2 en la forma conocida sobre el paquete de inserción, de tal manera que queda recta sobre la estrangulación y así la pieza
40 envolvente d¹ al llevar el paño se adapte á la estrangulación y por efecto de esto constituya un almohadillado lateral blando para los cantos laterales relativamente más duros del paquete b.

El estrachamiento ó estrangulación del paquete puede producirse de cualquier forma y extenderse por ejemplo escotado como indican las figuras 1 y 2 ó hacerse también más esquinado como indica la figura 3. Si la estrangulación lateral se dispone en el centro longitudinal del paquete (figura 1) entonces en el extremo trasero y delantero se forman dos trozos igualmente grandes, pero si dicha
45 estrangulación se dispone según la figura 3 fuera del centro longitudinal, entonces se forman dos trozos b¹, b² de diversa magnitud, los cuales también pueden ser de diversa anchura, lo cual parece preferible y conveniente en especial para pañales de niños.



55 La fijación del nuevo paño ó pañal en el cuerpo puede reali-
zarse en la forma que se quiera por ejemplo fijando en un cintu-
rón los extremos laterales salientes sobre la inserción en la en-
voltura. También se puede proveer el paño de una cinta de sostén
60 e que se atravesase por dos orificios previstos en los extremos
del paquete, cogiendo por abajo uno de los lados del paño envuel-
to y fijándose por los extremos libres en el cinturón de sostén
del cuerpo (figura 2).



Naturalmente que en lugar de una envoltura en la que se in-
troduzca el paquete se puede emplear sin más una oubierta a¹, á mo-
do de tubo según la figura 4, en la cual se encaje el paquete.

:--:--:--:--:--:--:--:--: N O T A :--:--:--:--:--:--:--:--:

65 Se reivindica como nuevo y de propia invención.

1.^a.- Mejoras en la fabricación de paños para señoras y paña-
les para niños, en los que en una envoltura de tela ó á modo de
tubo se coloca un paquete de inserción hecho de hojas de celulosa
superpuestas por oapas, caracterizadas porque el paquete de inser-
70 ción (b) se estrangula en sus lados longitudinales opuestos ó se
escota.

2.^a.- Mejoras en la fabricación de paños para señoras y paña-
les para niños, según lo reivindicado en el punto 1, caracteriza-
das porque la estrangulación ó escotadura de paquete (b) se halla
75 en el centro, de manera que se forman dos partes delantera y tra-
sera de igual magnitud.

3.^a.- Mejoras en la fabricación de paños para señoras y paña-
les para niños, según lo reivindicado en el punto 1, caracteriza-
das porque la estrangulación ó escotadura del paquete (b) se des-
80 plaza de su centro longitudinal de manera que se forman dos tro-
zos de diversa magnitud (b¹, b²) que también pueden ser de diversa
anchura.

4.^a.- Mejoras en la fabricación de paños para señoras y paña-
les para niños, según lo reivindicado en los puntos 1 á 3, caracte-
85 rizadas porque la envoltura (a, a¹) se extiende recta sobre las
estrangulaciones laterales del paquete, de tal suerte que dicha

envoltura quede extendida en cierto trayecto (d¹) sobre la estrangulación del paquete y se doble y aplique á este al llevar el paño, como una almohadilla lateral adicional.

Esta patente recae sobre "Mejoras en la fabricación de paños para señoras y pañales para niños", como queda descrito en la presente memoria, caracterizado en la anterior Nota y representado en los adjuntos dibujos.

Madrid 14 de Enero de 1931.

Sancho





Fig.1.

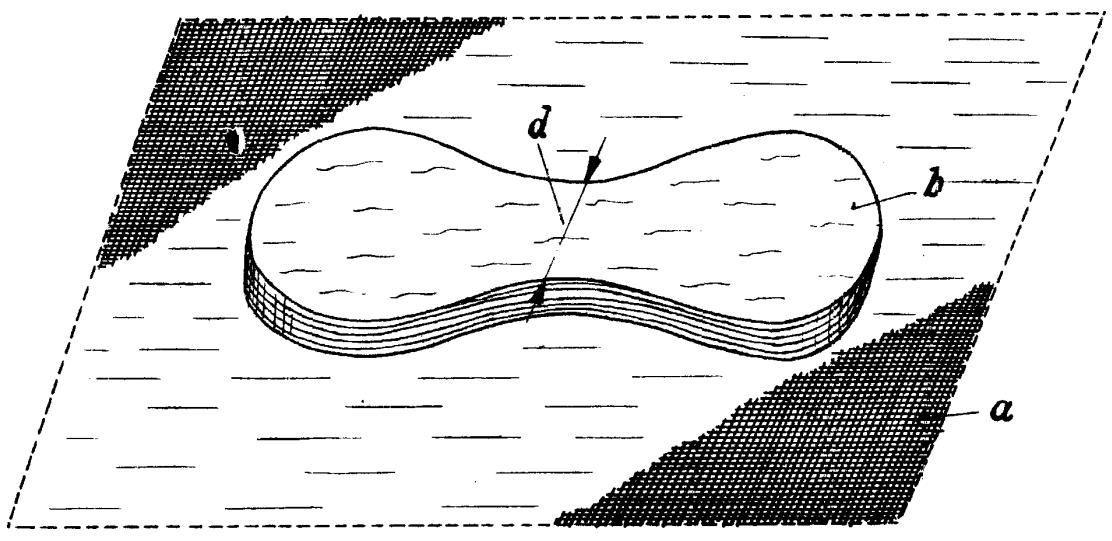

Fig.2.

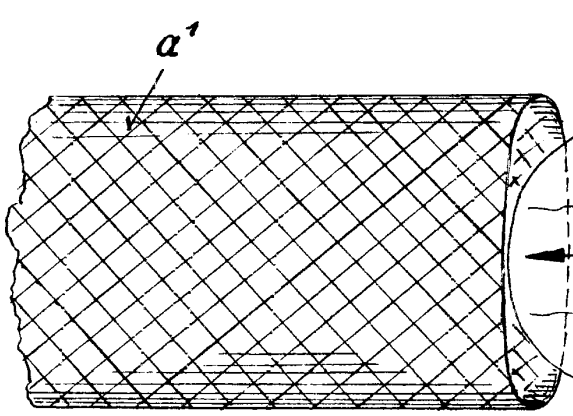
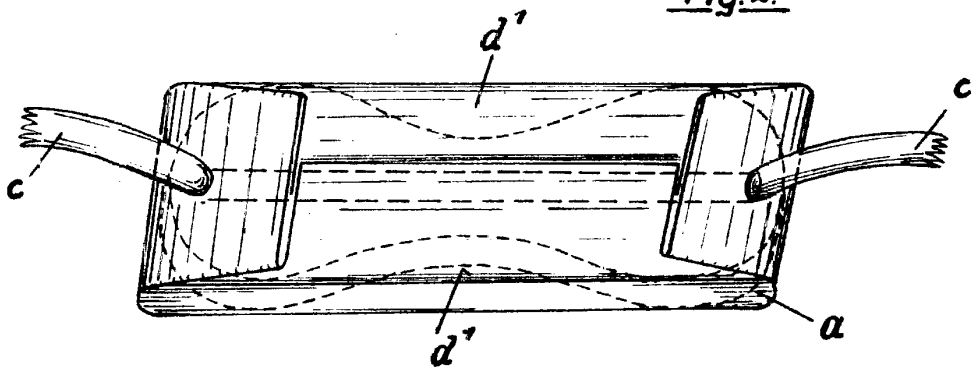

Fig.4.

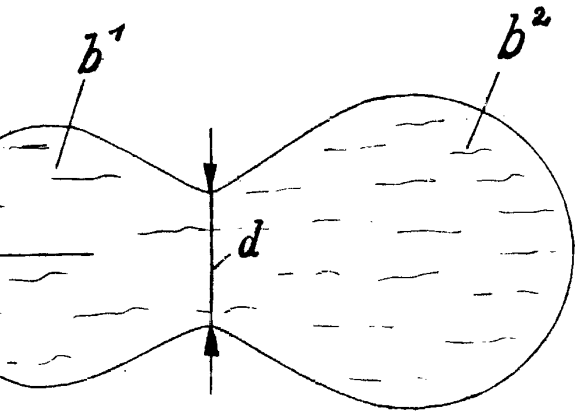

Fig.3.

Escala variable, Hoja 1 Son 1
por Vereinigte Papierwerke
Aktiengesellschaft