

121251

121251

23 ABR



MEMORIA DESCRIPTIVA

que corresponde a una solicitud de MODELO DE UTILIDAD, por veinte años, por: " DISCO PARA RUEDAS ", cuyo registro se solicita a favor de Angel Fernandez, S.A., entidad española, residente en BARCELONA, calle de Ali-Bey, núms. 95-99.-

- - - oOo - - -

El presente Modelo de Utilidad tiene por objeto reivindicar la propiedad y novedad de un nuevo disco para ruedas que se caracteriza esencialmente por su forma y por la utilidad que de la misma se deriva, según se desprende de la descripción que sigue:

5.-

Lo constituye una pieza que preferiblemente será moldeada en material de suficiente resistencia, que tiene en su centro el orificio para paso del eje y formación del buje en su cuerpo los taladros para paso de los tornillos que suje-

10.-



15.- tan los platos metálicos que conforman el cubo y al propio tiempo constituyen las pestañas de la llanta y, finalmente, en su periferia lleva una canal a cada lado y rebajados los bordes, creando así una especie de corona anular en la que se acopla con toda exactitud y seguridad la cubierta o bandaje elástico de rodadura.

20.- Para completar la descripción haremos referencia en lo que sigue al dibujo adjunto, dado a título de ejemplo ilustrativo, en el cual:

25.- La figura 1ª muestra el ejemplo de una rueda diametralmente seccionada en la que el disco principal está constituido según este Modelo de Utilidad, y

La figura 2ª es un detalle a mayor escala del acoplamiento de la cubierta o bandaje sobre la periferia del disco.

30.- El disco objeto de esta solicitud se ha señalado con la referencia-1-, siendo -2- y-3- las canales de su periferia y -4- la corona de menor espesor que se origina en su borde.

35.- La rueda según este ejemplo se completa con los platos metálicos -5- y-6- que al mismo tiempo que conforman el cubo de la misma originan con sus bordes curvados hacia fuera las pestañas-7- y -8- que en cooperación con la corona -4- forma la llanta de la rueda, en la que se acopla el neumático o bandaje-9- por medio de los talones-10- y-11-, los cuales se ajustan exactamente en las canales -2- y -3-, en tanto que la corona -4- se adelanta

40.-

12-12511

23 ABR



en el interior del neumático (vease la figura 2ª)  
para hacer de apoyo de la cámara hinchable o de  
la masa maciza, según sea el tipo de rueda ele-  
gido.

45.-

El acoplamiento de los talones-10- y  
-11- en las canales -2- y -3- mantiene el neu-  
mático o bandaje en su posición correcta, evitan-  
do deformaciones o la salida indeseada del mismo.

50.-

Es evidente que este nuevo disco resuel-  
ve un importante problema en la fabricación de  
ruedas ligeras dotadas de cubierta o bandaje, per-  
mitiendo su adopción de una manera sencilla, se-  
gura y, sobre todo, muy económica.

55.-

Cuantas modificaciones puedan ser intro-  
ducidas en el objeto descrito y no afecten a su  
esencialidad característica se entenderán inclui-  
das en esta solicitud sean cualesquiera las cir-  
cunstancias que concurren.

60.-

N o t a

Descrito suficientemente el objeto de  
este Modelo de Utilidad se declaran de novedad  
en España las siguientes:

R e i v i n d i c a c i o n e s

65.-

1ª.- Disco para ruedas, que se caracte-  
riza por estar constituido por una pieza de mate-  
rial moldeable en cuyo centro tiene el orificio  
para paso del eje y formación del buje y en su  
periferia tiene dos canales, una a cada lado,

70.-

de sección adecuada a la forma y tamaño de los

121251

23 ABR



75.-

talones de la cubierta o bandaje que han de quedar alojados en ella, originando además dichas canales una especie de corona o saliente anular que hace la separación entre dichos talones y se adentra en la cubierta para constituir el apoyo de la cámara hinchable o de la masa de materia elástica, manteniéndose en posición los talones de la cubierta por las pestañas o bordes de los platos laterales que completan la rueda.

2ª.- DISCO PARA RUEDAS.

Todo conforme se describe i reivindica en la presente Memoria Descriptiva que consta de cuatro hojas y se ilustra con los dibujos que a la misma se acompañan.

Madrid, a veintitres de abril de mil novecientos sesenta y seis.

ANGEL FERNANDEZ, S.A.

p. s.

FIG. 1ª

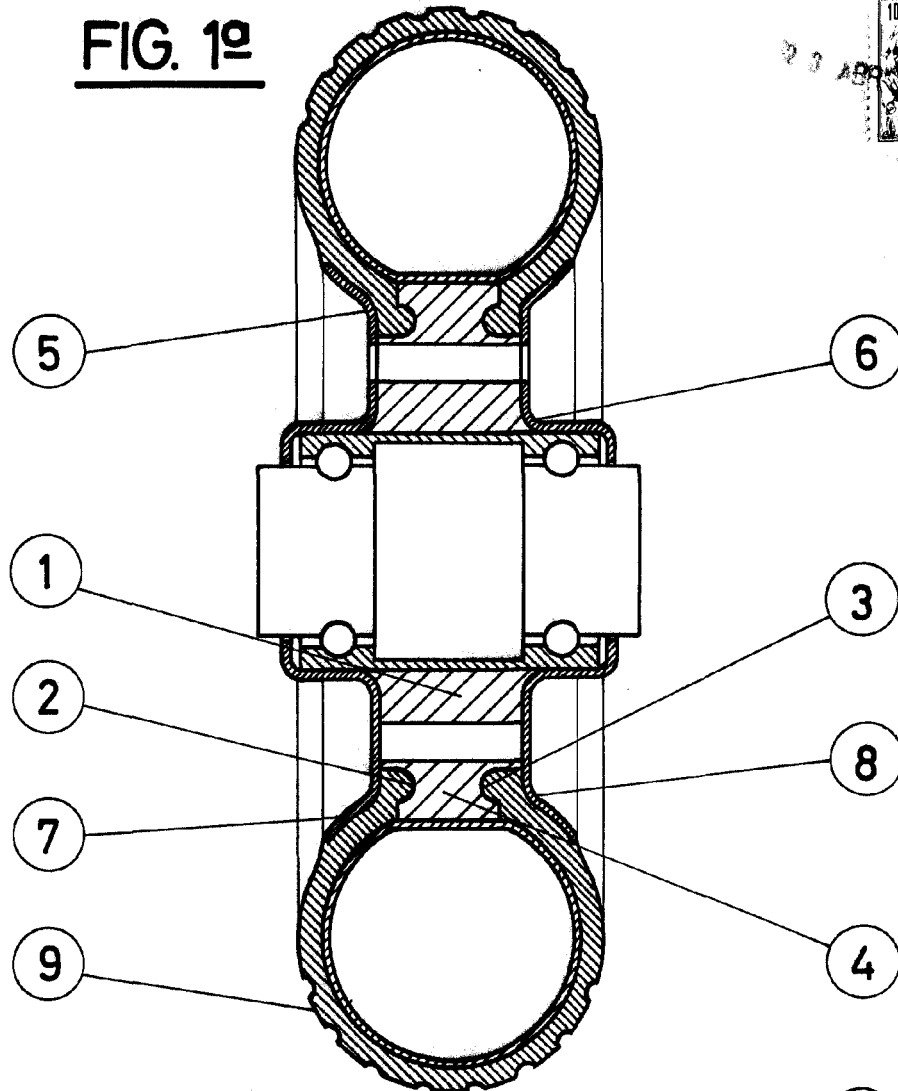
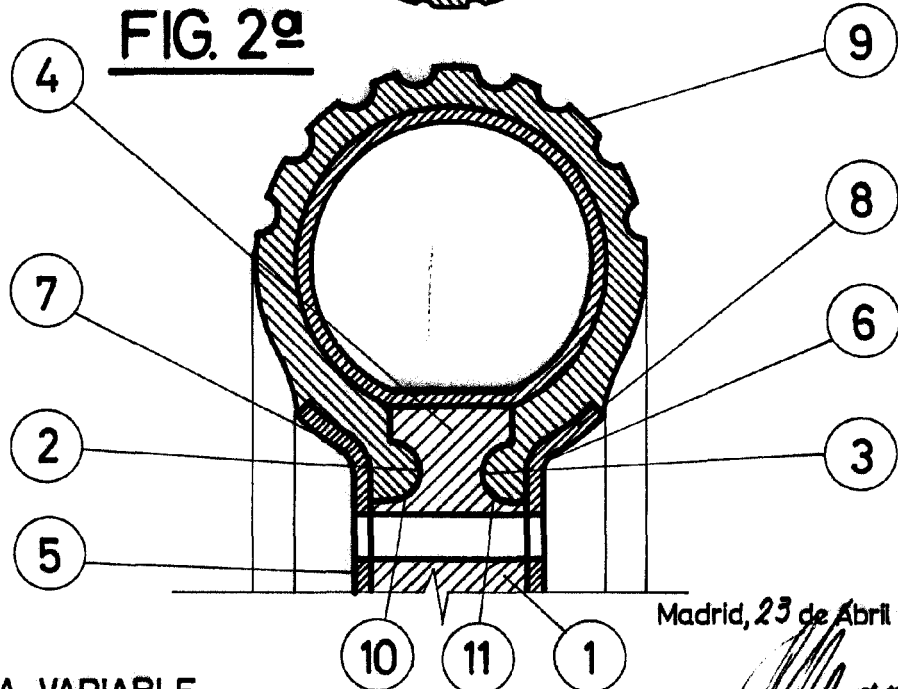

FIG. 2ª



Madrid, 23 de Abril de 1966

ESCALA VARIABLE

J.