

121215

6



M O D E L O  
D E  
U T I L I D A D

a favor de DESMONT, S.L., entidad española, domiciliada en Barcelona, calle Juan Güell, 121, por "SUPLEMENTO DE RESPALDO PARA ASIENTOS DE VEHÍCULOS".

- . -

MEMORIA DESCRIPTIVA

La presente invención se refiere a un suplemento aplicable al respaldo de los asientos en vehículos.

La funda en cuestión consta de un marco rígido que sigue el contorno del respaldo y se prolonga superiormente formando un gancho de suspensión sobre el borde del respaldo, a cuyo marco van unidas una pluralidad de bandas transversales elásticas, y la cara anterior del mismo está cubierta por una lámina de rejilla clara y flexible, de bordes doblados alrededor del marco y unidos por pespunteado que atraviesa, también un burlete que cubre el

5.

10.

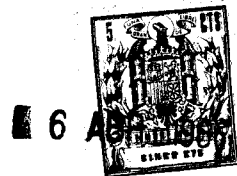

borde doblado de la rejilla.

Para la mejor comprensión de cuanto queda descrito en la presente memoria, se acompaña un dibujo en el que, tan sólo a título de ejemplo, se representa un caso práctico de realización del objeto de la invención.

5.

En dicho dibujo, la figura 1 es una vista en perspectiva del despiece de la funda; la figura 2 es un detalle en perspectiva de la funda montada, apareciendo seccionada parte de la rejilla y del burlete; y la figura 3 es una sección transversal.

10.

La funda descrita consta en el aludido dibujo de un marco rígido -1- que sigue el contorno del respaldo. Superiormente presenta una prolongación curvada -2- a modo de gancho, para la suspensión de la funda en el canto superior del respaldo. En el marco -1- van unidas transversalmente una pluralidad de bandas elásticas -3-, con sus extremos rodeando al marco y unidos por corchetes -4-. Sobre la cara anterior del marco va dispuesta

15.

una lámina de rejilla flexible -5-, clara y formada, por ejemplo mediante urdimbre y trama de tiras de papel retorcidas a modo de filamentos gruesos estando los bordes de la lámina doblados sobre el marco y cubiertos por un burlete -6-, quedando el conjunto cosido por pespunte

20.

7-. El dispositivo descrito es sumamente ligero y proporciona comodidad al usuario del asiento, gracias a la elasticidad de las bandas flexibles -3-. En cuanto a la lámina de rejilla -5-, debido a su gran porosidad, permite una aireación completa de la espalda, por lo cual

25.

121215

6 ABR



resulta apta para usarla en tiempo caluroso.

Serán independientes del objeto de la invención los materiales empleados en la construcción de los distintos elementos que la integran, formas y dimensiones de los mismos y cuantos detalles accesorios puedan presentarse siempre y cuando no afecten a su esencialidad.

- . -

#### N O T A

Se reivindica como objeto del presente modelo de utilidad:

10. 1. Suplemento de respaldo para asientos de vehículos, que está constituido esencialmente por un marco rígido que sigue el contorno del respaldo del asiento, dotado superiormente de una prlongación a modo de gancho para suspenderlo del borde del respaldo, en cuyo marco están unidas transversalmente una pluralidad de bandas elásticas, y sobre la cara anterior del mismo está dispuesta una lámina de rejilla flexible y clara, de bordes doblados alrededor del marco y cubiertos por un burlete, quedando unido el conjunto por un pespunteado.
15. 2. Suplemento de respaldo para asientos de vehículos.
- 20.

Todo ello según queda descrito y reivindicado

121<sup>4</sup>215

6 ABR



en la presente memoria descriptiva que consta de cuatro  
hojas foliadas escritas a máquina por una sola cara.

Barcelona, 6 de abril de 1966

DESMONT, S.L.

p a.

Fig. 1

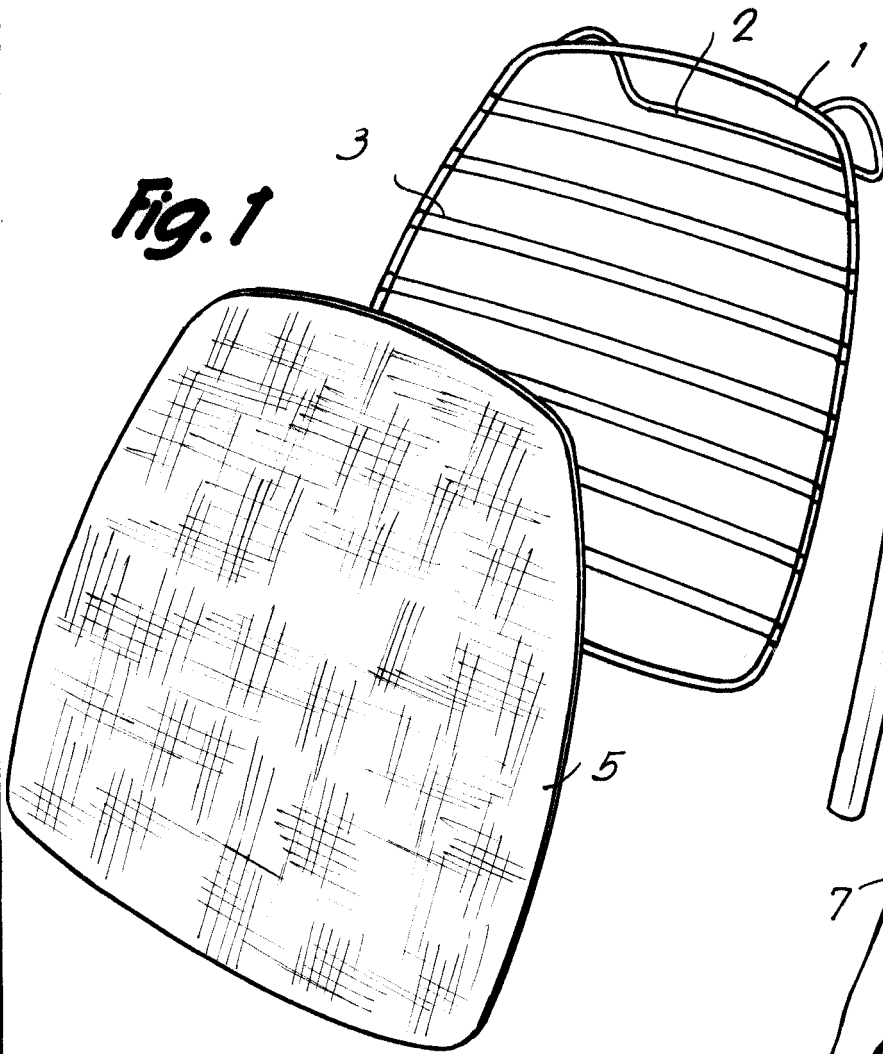

Fig. 2

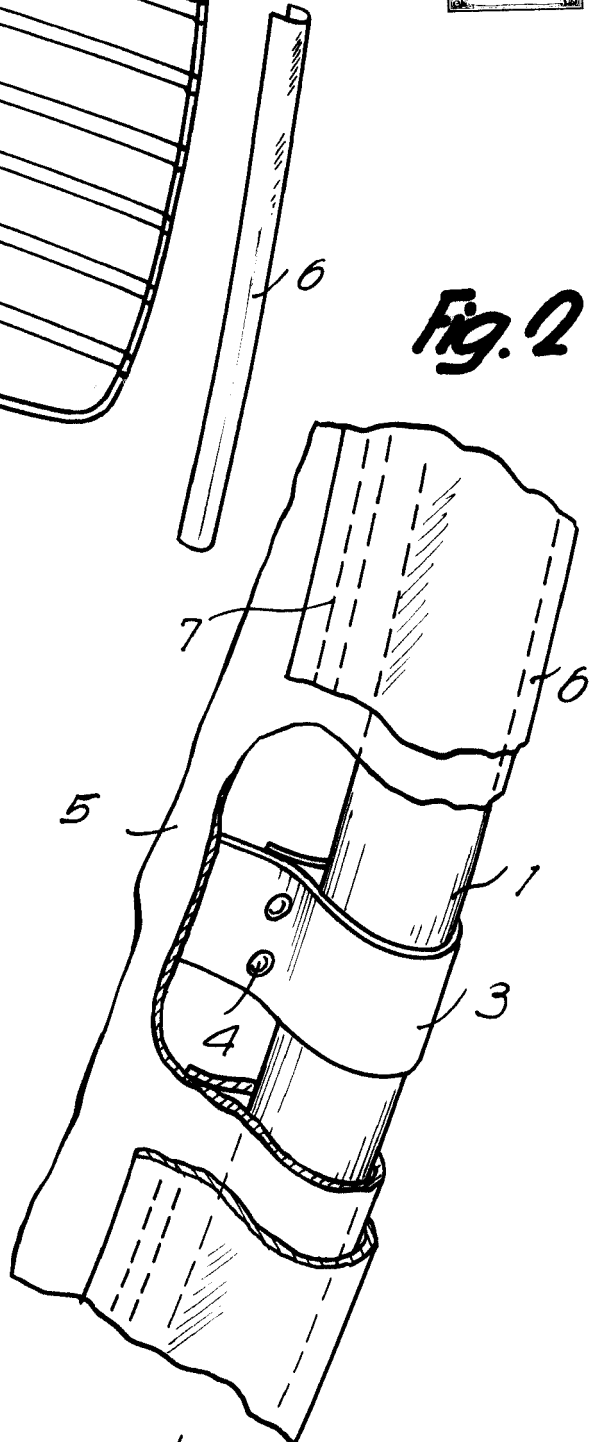
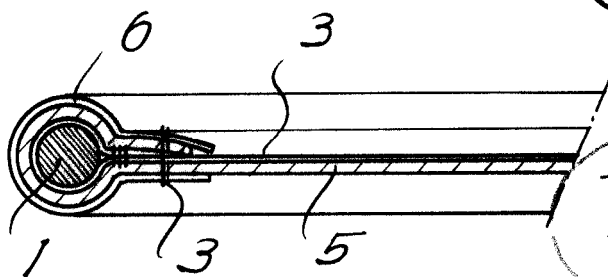

Fig. 3



Barcelona,  
Desmont, S. L.  
p.a.



13538