



MODELO
DE
UTILIDAD

121194

por "PORTAEQUIPAJES PERFECCIONADO", a favor de la firma española EL AUTOMOVIL AMERICANO S.L., domiciliada en LEON, Avenida del Padre Isla nº 29.

= . =

MEMORIA DESCRIPTIVA

El presente Modelo de Utilidad se refiere a un portaequipajes perfeccionado, preferentemente destinado a furgonetas.

- En este tipo de vehiculos para uso mixto de pasajeros y carga muchas veces se tropieza con el inconveniente de tener que transportar bultos de varias formas de las que, por ejemplo, cilindricas son de muy complicada estibación y casi siempre quedan mal sujetas al tener que mezclarse con otros de formas paralelepípedicas y normales, como las maletas.
- 5.

- Intentar paliar este inconveniente es el fin de la presente invención que conjuga una parte normal y plana con otra adecuada
- 10.

22 ABR



121194

al fin que se cita anteriormente.

Para comprender más fácilmente el objeto de la presente invención se va a describir la misma sobre el dibujo adjunto que a título no limitativo ilustra una realización del referido portaequipajes.

5.

En la figura se representa por 1 el marco lateral superior en U invertida estructurado con tubo metálico, por 2 el marco lateral inferior en L, también en tubo metálico, de manera que el marco 1 abarque al marco 2 que se apoya por su brazo largo en una de las bajantes de la U superior. Estas dos piezas debidamente entretoesadas se vinculan con una serie de travesaños rectos que constituyen la parrilla inferior del portaequipajes y cerradas por travesaños unidos a la base de la U, representados por 3 y 4 que constituyen los laterales superiores de la caja de carga.

10.

15.

En el espacio libre que deja la mayor longitud del marco superior en U, 1, con respecto a la L inferior 2, se cierra por medio de traviesas 7 paralelas a la batalla del vehículo portador y por travesaños, paralelos a la vía, que estructuran un emparrillado secundario en el cual es sencillo estibar los paquetes cilindricos, sin mezclarlos con los estibados en el emparrillado normal, que queda, en este caso, en plano superior.

20.

25.

Dentro de la esencialidad de la invención caben variantes de detalle, asimismo protegidas y así podrá ser cualquiera el tamaño de las piezas laterales en U y en L, cualquiera el tamaño relativo entre sí, cualquiera la forma de los travesaños, varia la forma de sujeción al techo del vehículo, así como varios los materiales usados en los diferentes elementos constitutivos.

121194

22 A



N O T A

Descritos el objeto y utilidad de la invención lo que se declara como no divulgado ni practicado en España comprende las reivindicaciones siguientes:

5. 1.- Portaequipajes perfeccionado, preferentemente destinado a furgonatas, c a r a c t e r i z a d o porque está estructurado a base de dos piezas laterales, una superior en U que abarca a otra en L, inferior, cuyo brazo largo queda vinculado en una de las bajantes de la U superior de forma que una vez entretoesadas por los correspondientes travesaños rectos que constituyen una
10. parrilla normal para estibación de los bultos usuales, mientras que en la zona que queda libre por la mayor longitud de la U superior con respecto a la L inferior, se forma una parrilla secundaria de travesaños rectos que queda en plano inferior en relación a la precitada normal con el objeto de poder estibar bultos
15. cilindricos o de menor tamaño que los usuales.

2.- Portaequipajes perfeccionado.

Según se describe y reivindica en la presente memoria que consta de tres hojas foliadas y mecanografiadas por una sola cara y de una lámina de dibujos.

Madrid, a 22 ABR. 1966

EL AUTOMOVIL AMERICANO S.L.

p. a.

JAIME ISERN

Joan



121194

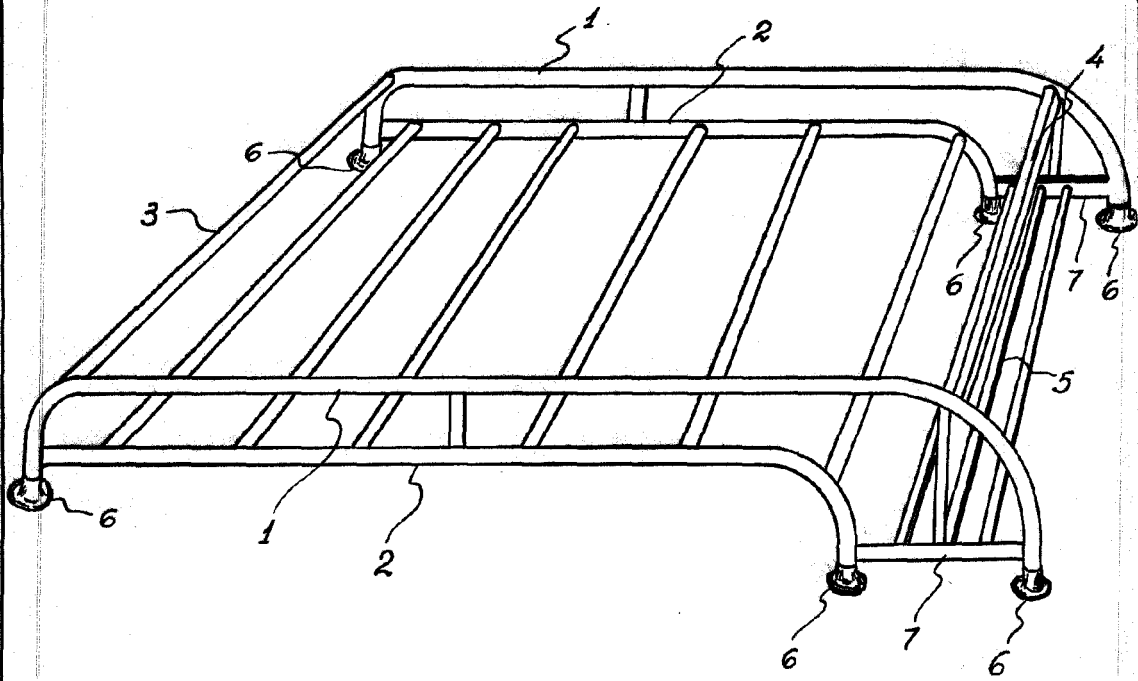

Madrid 22 Abril 1966

JAIMÉ ISERN

P. *[Signature]*

Escala Variable

M