

121141

CERTIFICADO DE ADICION que se solicita es España á nombre de la casa Aktiengesellschaft Brown, Boveri & Co., domiciliada en Baden (Suiza) por "MEJORAS INTRODUCIDAS EN EL OBJETO DE LA PATENTE PRINCIPAL nº 118932 POR "COMPRESOR SIN PAENSA-ESTOPAS, ESPECIALMENTE PARA MAQUINAS FRIGORIFICAS" ".

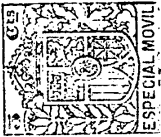

-----  
Inventor: Sr. D. Ludwig R o e b e l , residente en  
Otto Beckstrasse, de M a n n h e i m .  
-----

En la patente principal se ha previsto que el liquido refrigerado se tome de un depósito en rotación, que rodea las esferas del evaporador, por medio de un tubo y se conduce á los puntos de consumo.

5 El crióforo, una vez que ha cumplido su finalidad, fluye de nuevo por otro tubo para volver al depósito 14. Es corriente, por lo general, verificar la circulación del sole hacia los puntos de consumo y de vuelta á la máquina frigorífica por medio de bombas especiales.

10 Estas bombas aumentan el esfuerzo de trabajo que ha de prestarse, debiendo estar constantemente vigiladas en lo referente á su funcionamiento impecable, encareciendo, por tanto, considerablemente la instalación.

El objeto del invento es ahorrarse esta

15 bomba auxiliar consumidora de fuerza y realizar automáticamente la circulación del crióforo, y esto hacerlo de modo que la rotación ya existente del crióforo sea utilizada para ésto.

El dibujo servirá para explicar más detalla-

20 damente el invento. En las figuras 1, 2 y 3 se hallan representadas únicamente las piezas de la máquina frigorífica que aquí interesan. la y lb representan la construcción soportadora de la máquina frigorífica-evaporador-compresor múltiple, que gira con el eje principal 2. lb tiene aquí la forma de depósito para la admisión del crióforo, por consiguiente, gira también con el eje 2, visto desde arriba, por ejemplo, en el sentido de las manillas del reloj, como lo indica la flecha 6 en la fig. 2. En la rotación se regula el nivel del crióforo aproximadamente 30 como está indicado por la línea auxiliar en la fig. 1.

El tubo 3 tiene la forma indicada en las figuras 1 y 2 para continuar la conducción del crióforo; con su orificio aguzado 4 está directamente contrapuesto á la dirección de giro del recipiente y del líquido contenido en 35 el. La energía cinética del liquido en movimiento se transforma, como es sabido, en el tubo de retención 3 en energía de presión, cuyo resultado es continuar la conducción del liquido; este vuelve de nuevo por el tubo 5.

En el presente invento se emplea el principio de 40 un mecanismo de circulación de esta clase en una máquina frigorífica con cilindros rotativos del compresor. El agua necesaria para la refrigeración de los cilindros es, en este caso, el mismo crióforo, que según el principio de arriba entra en circulación. En la fig. 3 se halla 45 representada en esquema esta disposición. 2 representa de nuevo el eje principal. lb el depósito que gira con el eje principal, 3 es el tubo ascendente que con su orificio adelgazado está en sentido opuesto á la dirección de movimiento del líquido, 7 es un refrigerador, 50 8 el cilindro del compresor que ha de refrigerarse y 5 la tubería de retroceso del crióforo que sirve de medio refrigerante. La refrigeración de los cilindros del



compreso puede hacerse, por ejemplo, disponiendo canales por los que fluye el crióforo o regando el cilindro con agua de refrigeración, como se indica esquemáticamente en la figura 3.

### REIVINDICACION

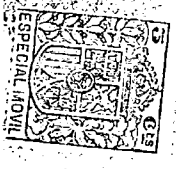

1/ Disposición de circulación para el crióforo en máquinas frigoríficas con compresor sin caja de estopas, según la patente principal en el que se verifica una rotación alrededor de dos ejes paralelos, caracterizado porque á una pieza (1b) de la construcción portadora en rotación se le ha dado la forma de depósito, en el que el crióforo entra juntamente en rotación con igualdad, y porque en el crióforo se sumerge un tubo de detención, en el que la energía cinética del crióforo se transforma en energía de presión para la circulación automática del crióforo hacia los puntos de refrigeración y vuelta.

2/ Dispositivo de circulación según 1, caracterizado porque unas tuberías van desde el depósito del crióforo hasta los cilindros del compresor, de modo que el crióforo de la máquina frigorífica puede servir como medio refrigerante para el cilindro del compresor.

Nota: El presente Certificado de Adición debe recaer sobre: "MEJORAS INTRODUCIDAS EN EL OBJETO DE LA PATENTE PRINCIPAL nº 118932 POR : "COMPRESOR SIN PLENSA-ESTOPAS, ESPECIALMENTE PARA MAQUINAS FRIGORIFICAS" ", tal como aparecen descritas en la presente memoria y dibujos adjuntos.

Con arreglo á lo preceptuado en la vigente Ley de la Propiedad Industrial y Comercial se solicita el derecho de prioridad de la patente alemana nº 17a A. 46.30 del 24 de Marzo de 1930.

- 4 - 121141

Consta esta memoria de cuatro hojas foliadas  
y escritas por una sola cara.

Madrid, a 29-12-20

Aktiengesellschaft  
Brown, Boveri & Co.

*Juan José Romero*  
*at Madrid*



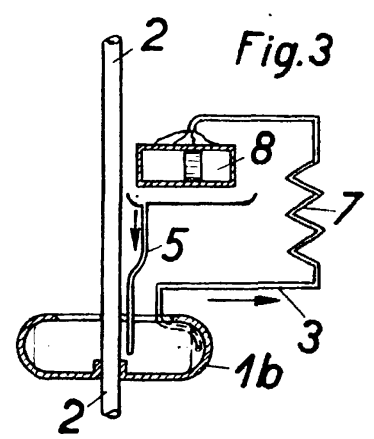
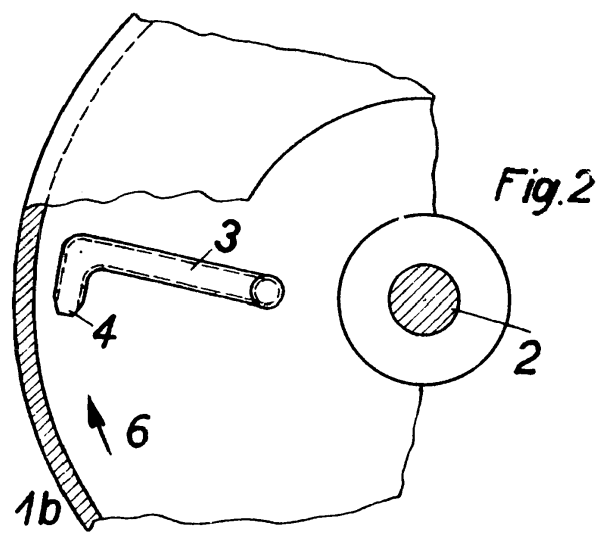
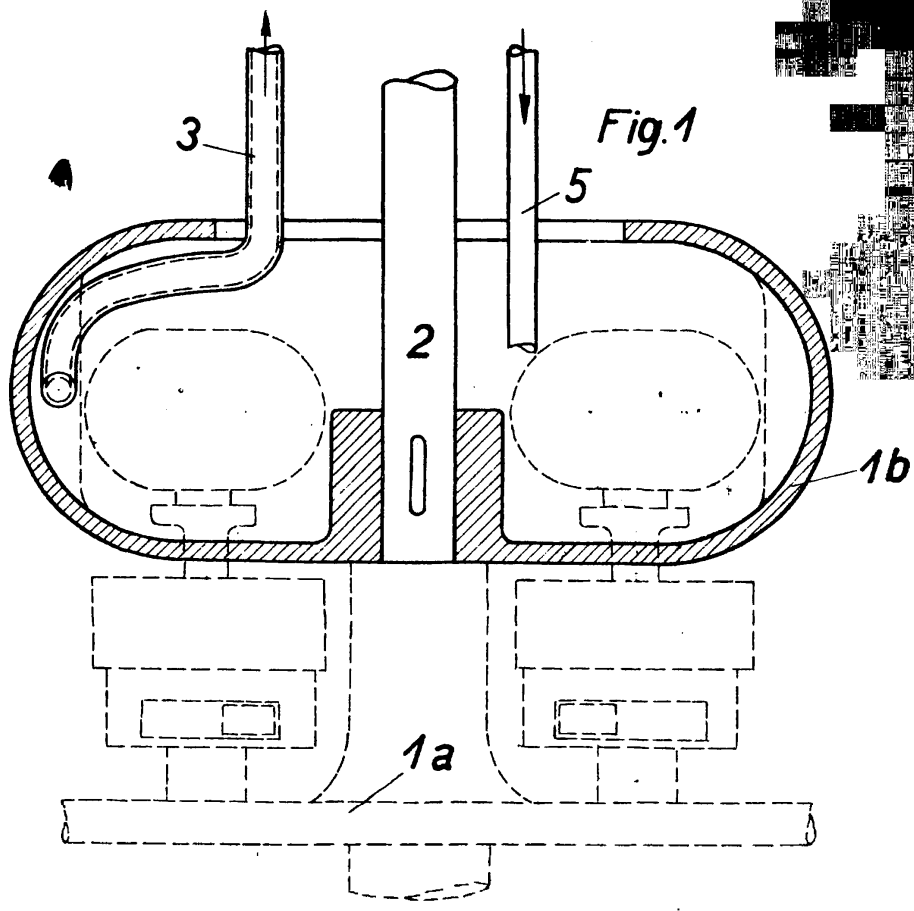

*W. H. ...*  
*H. ...*