



121116

M O D E L O  
D E  
U T I L I D A D

a favor de Doña Montserrat VILARDELL BERENGUER, de nacionalidad española, residente en Barcelona, Paseo San Juan Bosco, 51, por "SOPORTE PARA SILLAS DE NIÑOS".

- . -

MEMORIA DESCRIPTIVA

Esta invención concierne a un soporte para sillas de niños, concebido a base de relevantes particularidades, en el sentido de que puede ser montado y desmontado fácilmente en la correspondiente silla, siendo muy ligero y portátil a lo que coopera su condición de plegable, cuyas ventajas se reflejan en dicha silla, con notable superioridad respecto a las realizaciones usuales.

5. Se caracteriza el soporte en cuestión por el hecho de estar compuesto por una base que consta de dos  
10. barras articuladas a tijera y mantenibles en posición abierta

121116



5. mediante, a lo menos, un travesaño amovible, los extremos de cuyas barras están acodadas hacia arriba de manera que sus inflexiones forman patas de apoyo, y llevan unidos dispositivos elásticos de los que penden los tramos medios de dos elementos en U articulados abatibles a los laterales de la silla correspondiente, cuyos elementos en U pueden ser empleados como pies, prescindiendo para ello de la base en tijera.

10. Los dibujos adjuntos muestran, a título de ejemplo, no limitativo del alcance de la presente invención una forma preferida de llevarla a la práctica, en representación esquemática.

15. En los expresados dibujos, la figura 1 permite apreciar el soporte conectado a la silla infantil, y la figura 2 lo ilustra desacoplado de ella.

20. Esta realización comprende una base, apta para ser dispuesta en el suelo, sobre una mesa, o en cualquier otro lugar a propósito en que se desee situar al niño; cuya base consiste en dos elementos, preferiblemente tubulares -1- articulados a tijera en torno a un eje -2- y cuyos extremos ostentan sendas porciones dirigidas hacia arriba -3- que terminan en codos -4-. Esta base puede plegarse fácilmente, así como ser mantenida en posición abierta, lo que se efectúa con auxilio de un travesaño -5- que encaja amoviblemente por sus extremidades en alojamientos -6- previstos en los elementos -1-.

25. El soporte que se describe comporta, además dos elementos en U -7-, articulados en puntos -8- a los late-

121116



5. rales de la silla -9- en combinación con medios apropiados para mantener dichos elementos en posición inclinada hacia abajo y divergentes y de forma que tales elementos -8- pueden hacerse oscilar hacia arriba cuanto interese, para abatirlos a los laterales de la silla en una posición de plegado de los elementos en cuestión.

10. La base plegable a tijera antes citada es conectable a los sustentáculos -7- acoplando los codos -4- a los tramos medios de dichos sustentáculos, con interposición de unos muelles helicoidales -10- que se unen amoviblemente con medios adecuados a los mencionados codos y con medios convenientes -11- previstos a los elementos -1-, cuyos muelles proporcionan una eficiente suspensión, permitiendo al niño todos sus movimientos en la silla sin que experimente molestias.

15. La silla -9- puede presentar como se comprende la constitución más conveniente con arreglo a la edad del niño. Según ello, en el ejemplo ilustrado la silla es del tipo horizontal, semejante a un capazo-cuna, si bien podría presentar la contextura exacta de tales capazos, la de una silla de respaldo vertical fijo, de respaldo inclinable, etc.

20. En el caso del ejemplo, la silla en cuestión consiste, fundamentalmente, en un marco -12-, conformado de manera que limita el asiento y el respaldo, constituidos por una lámina flexible adecuadamente configurada y suspendida del aludido marco y provista de un acolchado -13-, quedando completada con dos correas o asideros flexibles convenientes -14- dispuestos a ambos costados de la misma

25.

121116



que pueden ser reunidos en una sólo mano para llevarla cómodamente suspendido, o bien asidos con facilidad entre dos personas, para trasladar la silla.

5. El soporte objeto de este modelo de utilidad, es empleable en la forma descrita, o sea formando un todo con los sustentáculos -7- y la base en tijera, o bien prescindiendo de esta última y colocando los sustentáculos apoyados en el lugar que convenga, en funciones de pies, siempre con excelentes resultados prácticos, claramente apreciables por cuanto queda expuesto, con extraordinaria ventaja con relación con los elementos actuales, a pesar de todo lo cual la contextura del referido soporte no presenta complicaciones, sino al contrario, ya que ha sido concebido a base de la mayor sencillez, por lo que su fabricación es económica.
- 10.
- 15.

- Por lo demás debe hacerse contar que serán independientes del objeto de la invención los detalles y características accesorias empleadas en su puesta en práctica y, en general, cuanto no altere la esencialidad de las siguientes reivindicaciones.
- 20.

- . -

#### N O T A

Se reivindica como objeto del presente modelo de utilidad:

1. Soporte para sillas de niños, caracterizado por el hecho de comprender dos barras articuladas a tijera

121116



y mantenibles en posición abierta mediante, a lo menos, un travesaño amovible, los extremos de cuyas barras están acodadas hacia arriba, de manera que sus inflexiones forman patas de apoyo, y llevan unidos unos dispositivos elásticos de los que penden los tramos medios de dos elementos en U articulados abatibles a los laterales de la silla correspondiente, cuyos elementos en U pueden ser empleados como pies, prescindiendo para ello de la base en tijera.

5.

10.

2. Soporte para sillas de niños.

La presente memoria consta de cinco hojas foliadas escritas a máquina por una sola cara.

Barcelona, 12 de abril de 1.966

Montserrat VILARDELL BERENGUER

p.a.

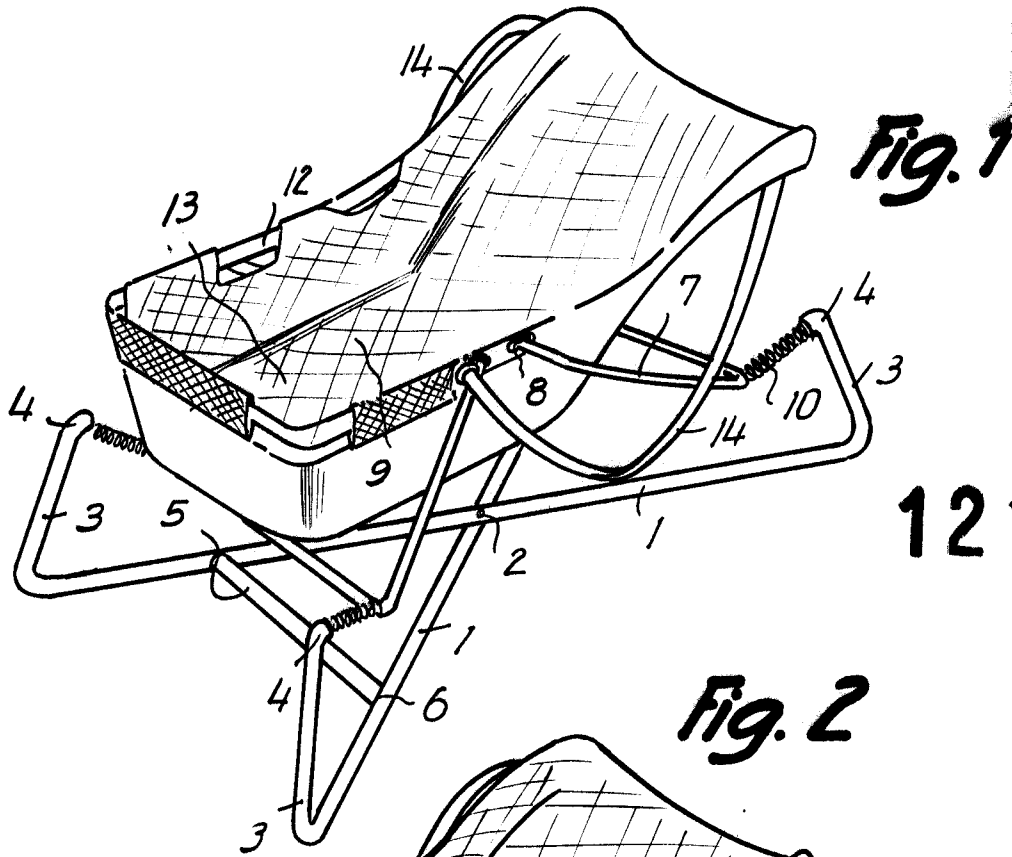

**Fig. 1**

**121116**

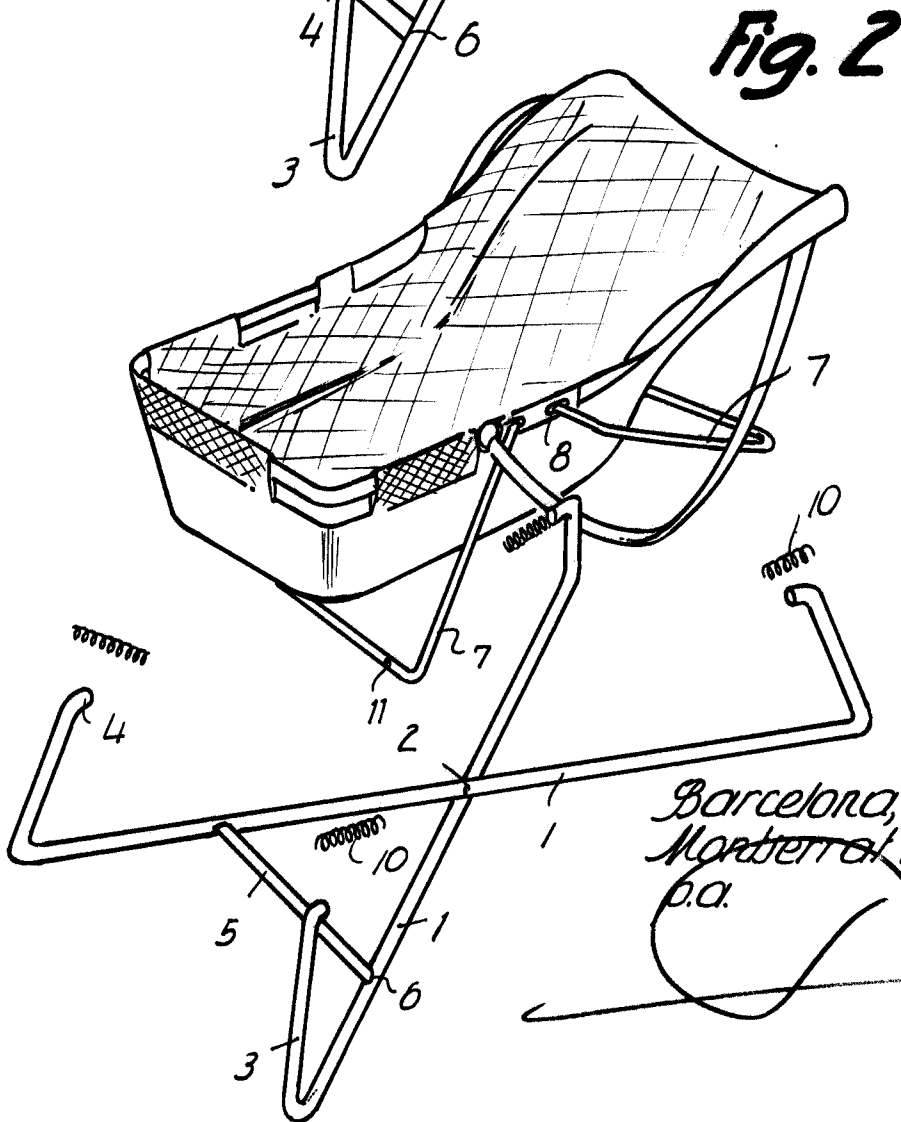

**Fig. 2**

Barcelona, 1 ABR 1966  
Montserrat Vilardell Berenguer  
p.d.

13524