



121112

MODELO DE UTILIDAD

por 20 años

por "UN ENVASE, PERFECCIONADO", a favor de HIJOS DE H.A. BENDER, S.A., de nacionalidad española, domiciliada en Barcelona, Vía Augusta, 89-91.

=====

MEMORIA DESCRIPTIVA

Este Modelo de utilidad, viene a referirse a un nuevo tipo de envase, cuyas características originales en cuanto a facilitar la extracción de su contenido se refiere, vienen a aportar considerables mejoras de orden funcional y práctico

5. principalmente, sobre las diversas realizaciones de envases ejecutados hasta el momento.

En efecto, es sabido que son muchos los artículos que por su configuración alargada, como pueden ser cigarrros puros, lápices, etc., resultandifíciles de extraer del envase o alojamiento donde se encuentran, ya que el envase de tipo común, que por lo general los contiene, consiste en una caja principal, en cuyo interior va situada una bandeja, la cual debe desplazarse hacia el exterior con el fin de facilitar la extracción referida.

15. Esto, evidentemente, encarece considerablemente la fabricación de dichos envases, ya que se exige una cantidad de troquelados, o demás manipulaciones en la caja o envase, que redundan



APR. 1966

- 2 -

121112

en un mayor tiempo de fabricación, así como en un coste superior cara a su expendición. Además, no resulta en exceso cómoda la labor de extracción del contenido de dichos envases, lo que representa un serio inconveniente.

5. Por el presente Modelo de utilidad, se da a conocer un nuevo tipo de envase, perfeccionado, de aplicación preferente a cigarros puros y similares, en el que mediante una sola caja, sin necesidad de bandeja auxiliar, se permite una extracción fácil del contenido, sin más que haber practicado en la caja referida unos determinados cortes y pliegues adecuados.

Para su mejor comprensión, nos vamos a referir a continuación a un dibujo que se adjunta a la presente memoria y que, a título de ejemplo explicativo, no limitativo, representa un envase, perfeccionado, realizado de acuerdo con el presente Modelo.

15. En dicho dibujo, la figura 1 se corresponde con una vista en perspectiva del envase en cuestión, tal y como se configura para ser expandido, con el simple hecho de su tapa abierta.

- La figura 2 se corresponde con la propia vista en perspectiva del mismo envase, mostrando tal y como ha de accionarse para facilitar la extracción de su contenido.

- Según tales figuras, el envase, perfeccionado, objeto del presente Modelo está constituido en esencia por una caja -1- de configuración rectorrectangular, dotada de una abertura superior -2-, que se cierra por medio de una tapa -3- con su solapa correspondiente -4-, todo ello de tipo usual.

- La característica esencial del actual Modelo, radica en que en cualquier zona de la superficie del propio envase vayan situados en sus cuatro aristas verticales correspondientes cortes -5- de igual longitud, al propio tiempo que se sitúan entre los extremos de los mismos, así como en la zona media que



R. 1966

121112

determinan ambos en las propias caras del envase -1-, unos pliegues iniciados -6-.

Con tal disposición, cuando se hace desplazar el envase hacia abajo una vez abierta la tapa -3-, las cuatro caras 5. del mismo envase tienden, debido a los cortes -5- a plegarse por las zonas medias -7- existentes en ellas, con lo que el contenido -8- sale al exterior, facilitando así su posible extracción.

Todo cuanto no afecte, altere, cambie o modifique 10. la esencia del envase descrito, será variable a los efectos del actual Modelo.

N O T A.

Se reivindica como objeto de este registro por Modelo de utilidad:

15. 1.- Un envase, perfeccionado, caracterizado esencialmente porque en su superficie van situados, en sus cuatro aristas correspondientes, sendos cortes de igual longitud, existiendo entre los extremos de los mismos unos pliegues iniciados, que permiten que otros pliegues paralelos a los anteriores y 20. situados en la zona media determinada por la propia longitud de los referidos cortes, se desplacen hacia fuera colaborando en facilitar el desplazamiento de la zona superior de la caja, hacia abajo, y dejando el contenido en posición de fácil extracción.

25. Sean cuales fueren las circunstancias que concurren en la esencialidad del Modelo de utilidad definido en la anterior reivindicación, cuyo objeto es:

2.- "UN ENVASE, PERFECCIONADO".

Consta la presente memoria de cuatro hojas foliadas, 30. mecanografiadas por una sola cara y de los dibujos unidos a la



1966

- 4 -

121112

misma.

Barcelona, 31 MAR. 1966

P.A. de HIJOS DE H.A. BENDER, S.A.,

121112

31 MAR.

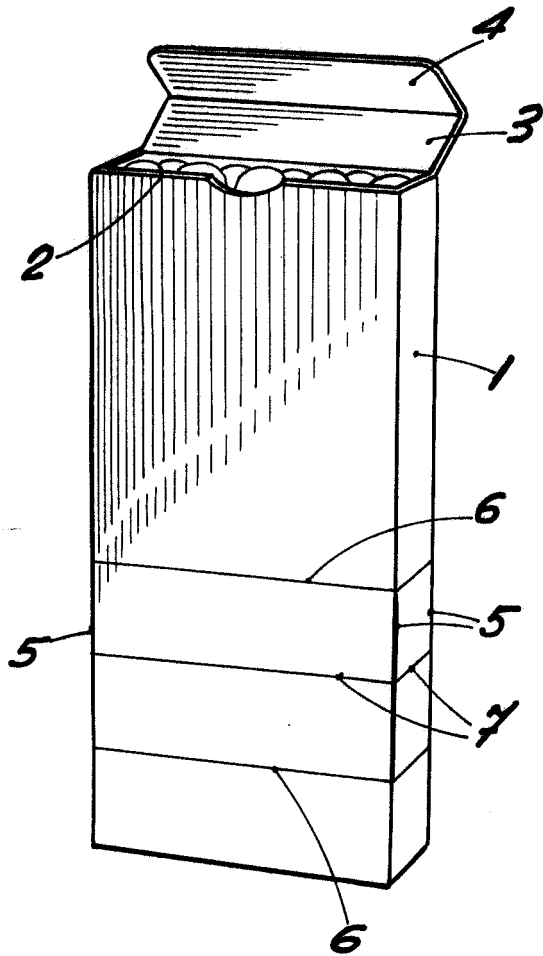

Fig. 1

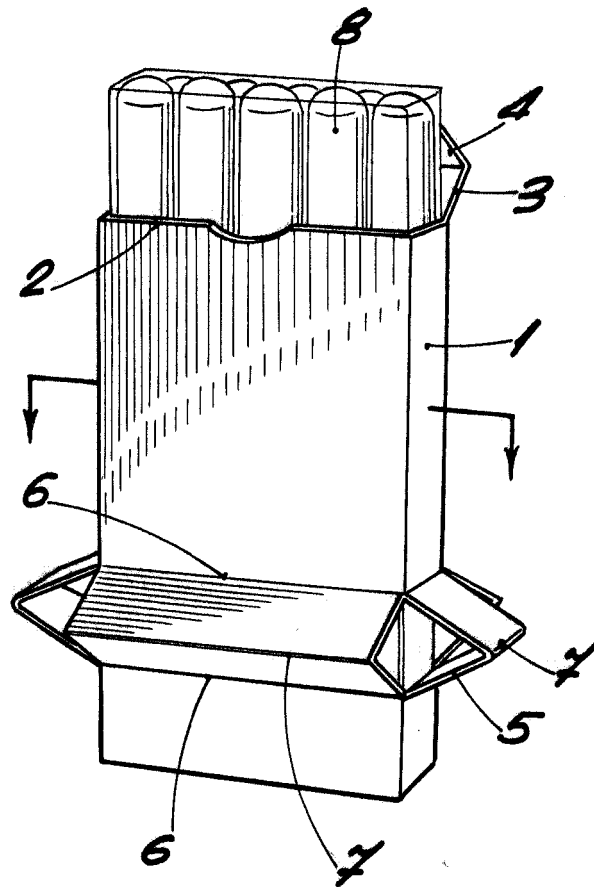

Fig. 2

BARCELONA 31 MAR. 1966
P. A.

ESCALA VARIABLE