



120980

M O D E L O
D E
U T I L I D A D

a favor de Don Juan COSTAS RABASEDA, de nacionalidad española, residente en Barcelona, calle Diputación, 158, por "VAINA PARA CARTUCHOS DE CAZA".

- . -

MEMORIA DESCRIPTIVA

La presente invención se refiere a una vaina para cartuchos de caza, de estructura extremadamente simplificada, circunstancia que permite su sencilla y económica fabricación.

5. La vaina aludida, se caracteriza por el hecho de estar formada por un cuerpo tubular abierto por ambos extremos, estando el de acoplamiento con el culote provisto de una valona interna que forma refuerzo de modo que la zona correspondiente de la vaina se empotra
10. en la canal anular que el culote presenta en correspon-

120980



dencia de su pestaña de extracción.

Los dibujos adjuntos muestran tan sólo a título de ejemplo, no limitativo del alcance de la presente invención, un caso práctico de realización de una vaina según las características descritas.

5.

En dichos dibujos: La figura 1 muestra una sección longitudinal de la vaina acoplada en su correspondiente culote; la figura 2 es una sección longitudinal parcial, a mayor escala; y la figura 3 es una vista en planta.

10.

Según la representación de los dibujos, la vaina objeto de la presente invención está constituida por el cuerpo tubular -1-, en cuyo interior se dispone la correspondiente carga el cual se encuentra abierto por su dos extremos, acoplándose en el inferior el culote -2- que centralmente está dotado del embutido -3- dotado, a su vez de la prolongación cónica -4- orientada hacia el exterior, de modo que forma un yanque para la percusión del fulminante que se aloja, mediante la cápsula correspondiente en esta cavidad.

15.

20.

En este mismo extremo el cuerpo tubular -1- tiene formada la valona interna -5-, que se constituye en un elemento de refuerzo, y externamente formaliza la pestaña -6- saliente hacia el exterior, la cual es susceptible de acoplarse en la canal anular -7- formada en el fondo del culote -2-, por el remachado de la pestaña de extracción -8- al que se engatilla para quedar mantenido en posición el cuerpo tubular -1-.

25.

120980 29



5. Serán independientes del objeto de la presente invención los materiales empleados en los distintos elementos constitutivos de la vaina, así como las formas y dimensiones tanto absolutas como relativas, de los mismos y, en consecuencia, todo cuanto no afecte a su esencialidad.

- . -

N O T A

Se reivindica como objeto del presente modelo de utilidad:-

10. 1. Vaina para cartuchos de caza, caracterizada por el hecho de estar formada por un cuerpo tubular abierto por ambos extremos, estando el extremo de acoplamiento con el culote provisto de una valona interna que forma refuerzo de modo que la zona correspondiente de la vaina se empotra en la canal anular que el culote presenta en correspondencia de su pestaña de extracción.

15. 2. Vaina para cartuchos de caza.

La presente memoria consta de tres hojas foliadas escritas a máquina por una sola cara.

Barcelona, 29 de marzo de 1966

Juan COSTAS RABASESA

p.a.

13664

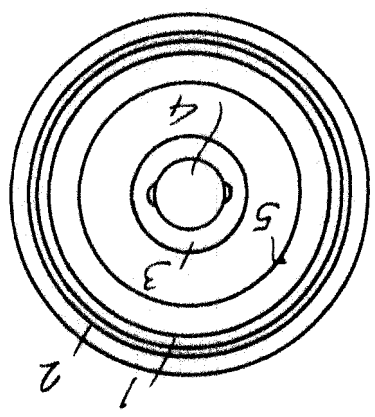

Fig. 3

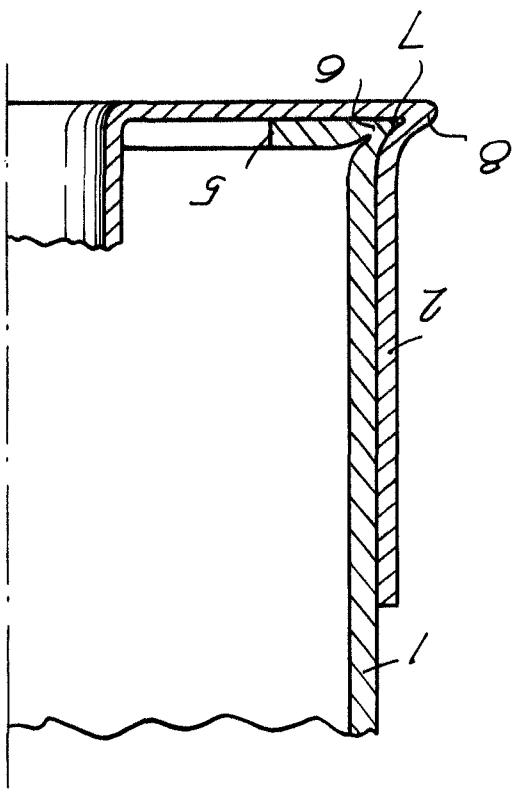

Fig. 2

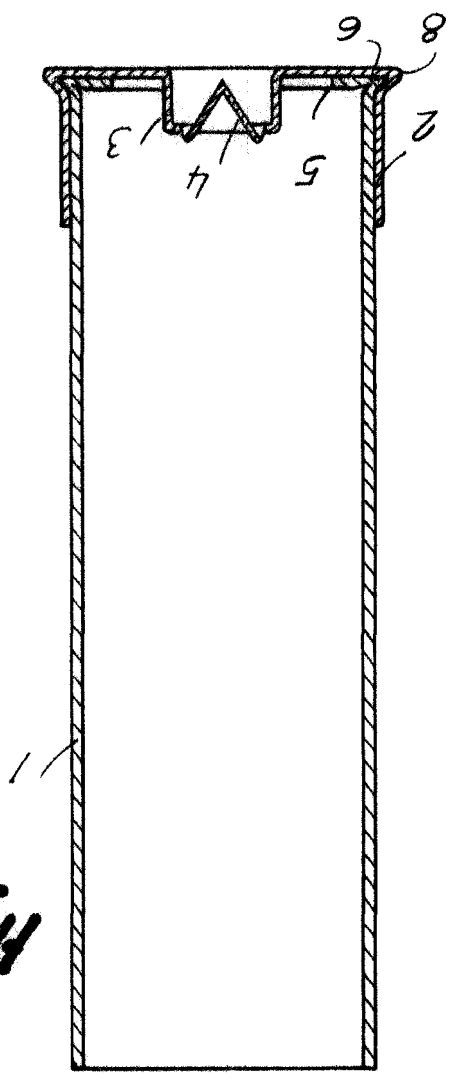

Fig. 1

Boquete, 29 Marzo 1966
 Juan Costas Rabaseda
 P.R.



120980