

24 MAR



120910

M O D E L O  
D E  
U T I L I D A D

a favor de INDUSTRIAL MATARO GERONA, S.A., entidad española, domiciliada en Mataró (Barcelona), calle Jorge Juan, 5, por "DISPOSITIVO DE CIERRE PARA BOLSAS FLEXIBLES EN PRENDAS TEXTILES TERMINADAS; LISTAS PARA USO INMEDIATO".

- . -

MEMORIA DESCRIPTIVA

La presente invención se refiere a un dispositivo mediante el cual se resuelven todos los problemas de seguridad y practicidad del cierre de las bolsas de plástico, incorporando además posibilidades publicitarias, siendo, no obstante, de fabricación sencilla y económica.

5.

El dispositivo aludido se caracteriza por el hecho de estar constituido por un cajetín abierto por uno de sus lados en cuyo interior es susceptible de alojarse la boca de la bolsa a cerrar, quedando ambos elementos

10.

120910

24 MAR



unidos entre sí mediante la disposición de unas láminas autoadhesivas fijadas a los respectivos laterales de los mismos, siendo susceptibles tales láminas de incorporar indicaciones propagandísticas o análogas.

5. Los dibujos adjuntos muestran tan sólo a título de ejemplo, no limitativo del alcance de la presente invención, un caso práctico de realización de un dispositivo según las características descritas.

10. En dichos dibujos: La figura 1 muestra una vista en perspectiva de un despiece de los elementos constitutivos del dispositivo de cierre; la figura 2 es una vista en alzado de una bolsa cerrada con el mismo; y la figura 3 muestra una sección longitudinal del cierre aplicado.

15. Según la representación de los dibujos, el objeto de la presente invención está constituido por el cajetín -1- alargado en cuyos laterales se hallan graficadas indicaciones referenciadas al artículo contenido en la bolsa -2-, mientras que su cara inferior se halla abierta para recibir en su interior a dicha bolsa -2- por su boca -3-, que queda alojada en el, yuxtaponiendo sus laterales con los internos del cajetín -1-.

20. Cuando el cajetín -1- y la bolsa -2- se hallan relacionados según la posición descrita anteriormente se disponen las láminas -4- autoadhesivas afertando a un mismo tiempo a los respectivos laterales externos del cajetín -1- y la bolsa -2-, quedando ambos elementos fijados entre sí con la máxima rapidez y seguridad.

25.

120910

24 MAR



Dichas láminas -4- presentan la particularidad de que por su cara externa son susceptibles de incorporar slogans publicitarios u otras inscripciones análogas relacionadas con el producto contenido en la bolsa -2-, como son precios, medidas, números, etc.

5.

Tanto el cajetín -1- como las láminas -4- antes de aplicarse pueden ser elementos independientes dispuestos al alcance de la mano para proceder al cierre de la correspondiente bolsa, por lo que la operación de aplicación se puede realizar del mismo modo que otros sistemas empleados hasta la fecha para el cierre de bolsas de plástico.

10.

Serán independientes del objeto de la presente invención, los materiales empleados en los distintos elementos constitutivos del dispositivo de cierre, así como las formas y dimensiones, tanto absolutas como relativas de los mismos y, en consecuencia, todo cuanto no afecte a su esencialidad.

15.

- . -

#### N O T A

Se reivindica como objeto del presente modelo de utilidad:

20.

1. Dispositivo de cierre para bolsas flexibles, caracterizado por el hecho de estar constituido por un cajetín abierto por uno de sus lados en cuyo interior es

120910

24 MAR



5. susceptible de alojarse la boca de la bolsa a cerrar, quedando yuxtapuestos los laterales de ambos elementos de modo que sobre ellos se puede fijar láminas autoadhesivas que las afectan a la vez para unir las entre sí, siendo las caras externas de tales láminas aptas para recibir inscripciones publicitarias.

2. Dispositivo de cierre para bolsas flexibles.

La presente memoria consta de cuatro hojas foliadas escritas a máquina por una sola cara.

Barcelona, 24 de marzo de 1.966

INDUSTRIAL MATARO GIRONA, S.A.

p.a.

13555

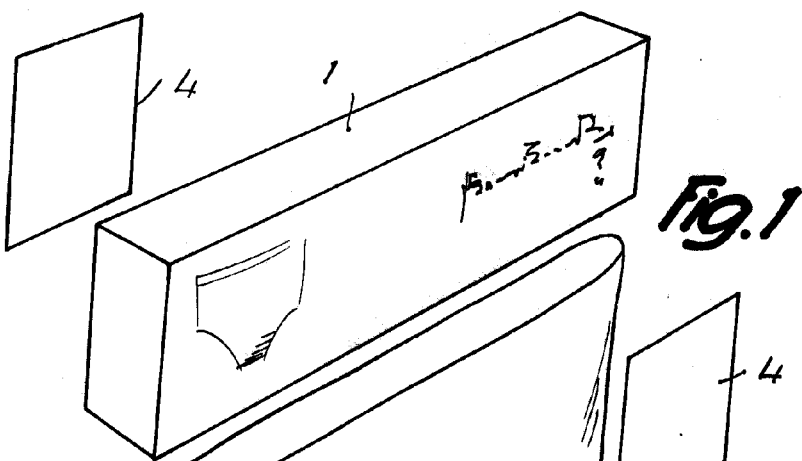

Fig. 1

120910

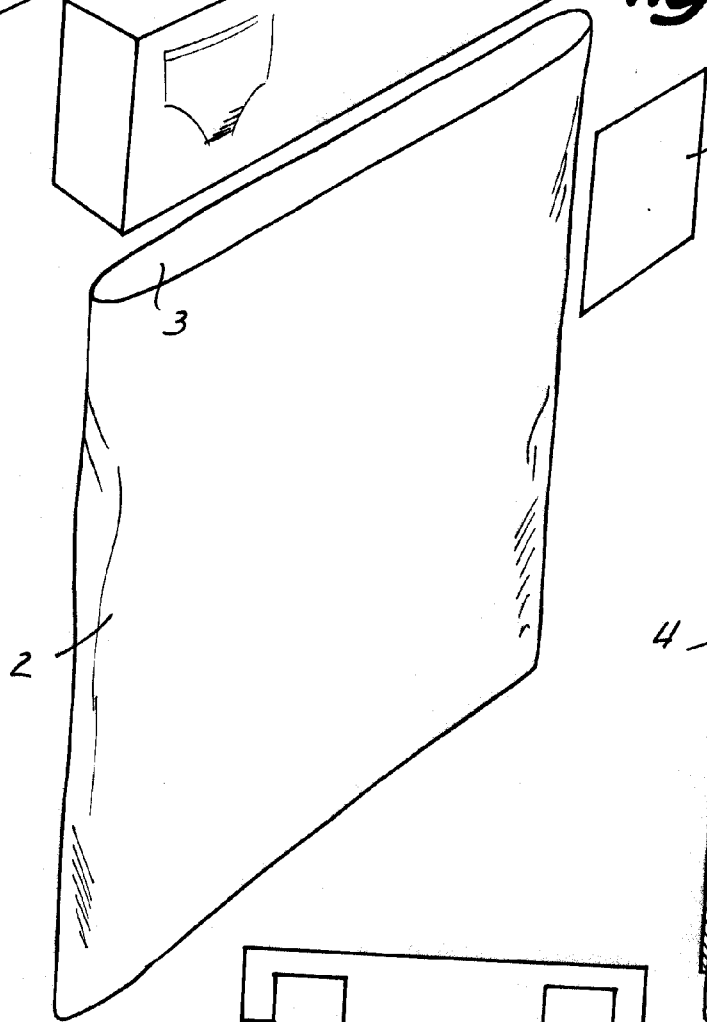

Fig. 2

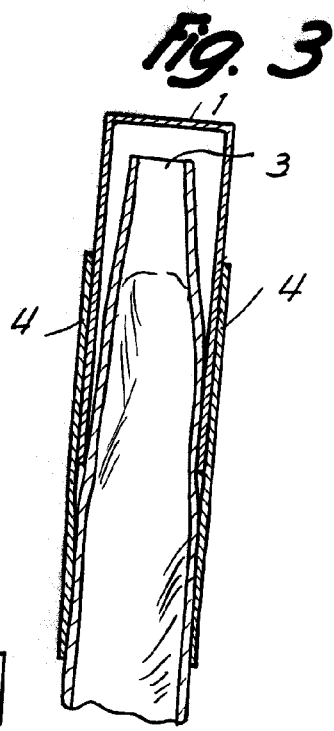
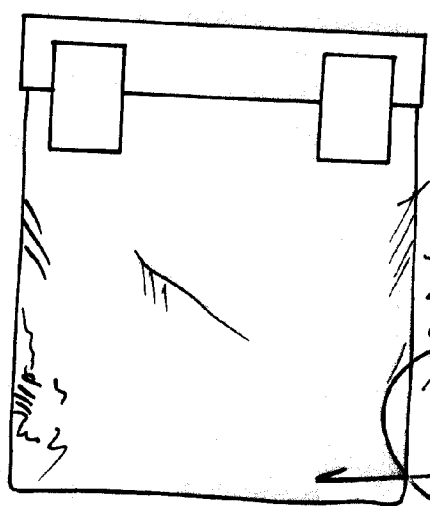

Fig. 3



Barcelona,  
Industrial Mataró  
Gerona, S. A.

p.o. 24 MAR 1965

*[Handwritten signature]*