



120866

M O D E L O
D E
U T I L I D A D

por "UN ENVASE PERFECCIONADO PARA BOTELLAS", a favor de la razón social española GRAFICAS FRANCINO-TREPAT, S.A., domiciliada en TARRASA (Barcelona), Puerta Nueva, nº 3 al 15.

- . -

MEMORIA DESCRIPTIVA

El presente modelo de utilidad se refiere a un envase perfeccionado para botellas.

Más concretamente, en la invención se ha ideado un envase integrado a partir de una lámina de cartón o material similar, de forma rectangular alargada, la cual presenta una serie de líneas de hendidido transversales y paralelas entre sí, que definen sendos espacios extremos que se unen por engomado de sus caras enfrentadas, formando un asa para el transporte, mientras que la otras líneas de hendidido forman un cuerpo tubular de sección rectangular, provisto en sus bases

5.

10.



superior e inferior de pasos circulares para entrada y alojamiento de las botellas, que colaboran al armado estable del envase.

5. Con el fin de facilitar la explicación, se acompaña a la presente memoria descriptiva de una lámina de dibujos en la que se ha representado un caso de realización que se cita a título de ejemplo.

En los dibujos:

10. la figura 1, representa una vista en planta desarrollada del envase, seccionado a partir de su eje de simetría transversal.

la figura 2, es una perspectiva del conjunto armado.

15. Haciendo referencia a las figuras, se aprecia en su realización un envase constituido por una lámina troquelada 1, que presenta líneas de hendido transversales 2, que definen una base central 3, marginada por laterales a escuadra 4, y sendas bases superiores 5, concurrentes hacia la unión formada por los espacios extremos 6, solidarizados por sus caras internas mediante pegamento adecuado.

20. En los bordes de la base 3 se han obtenido unos troquelados en forma de segmentos circulares 7, mientras que en las bases 5, se han obtenido troquelados circulares 8, con muescas radiales 9, para facilitar la entrada y encaje de las botellas 10.

25. Los espacios 6, que forman una pestaña común, comprenden un troquelado 11 para asido del conjunto.

= 3 =



120866

El modelo, dentro de su esencialidad, puede ser llevado a la práctica en otras formas de realización que difieran en detalle de la indicada a título de ejemplo en la descripción y a las cuales alcanzará igualmente la protección que se recaba.

5. Podrá, pues, construirse en cualquier forma y tamaño, con los materiales más adecuados, por quedar todo ello comprendido en el espíritu de las reivindicaciones.

= . =

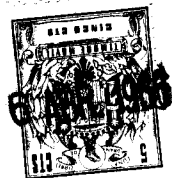

N O T A

120866

Descrito el objeto y utilidad de la presente invención, lo que se declara como no divulgado ni practicado en España, comprende las siguientes reivindicaciones:

5. 1. Un envase perfeccionado para botellas, caracterizado esencialmente por el hecho de estar constituido a partir de una lámina troquelada de forma rectangular, unida por sus bordes extremos, formando un cuerpo tubular de sección rectangular, estando dotada la base de dicho cuerpo, de línea de hendidado longitudinal para permitir el plegado del conjunto.
10. 2. Un envase, según la anterior reivindicación, en el que, las aristas de la base del cuerpo tubular antedicho, presentan troquelados en forma de segmentos circulares, enfrentados a sendos troquelados circulares de la base superior, provistos de escotaduras radiales para permitir la entrada y encaje de los envases.
15. 3. Un envase perfeccionado para botellas.

Según se describe y reivindica en la presente

= 5 =

120866



que consta de 5 hojas, foliadas y escritas a máquina por una sola de sus caras, acompañadas de los dibujos reglamentarios.

Madrid, a 6 ABR. 1966

5.

p.a.

JAIMÉ ISERN
Jaimé Isern

120866

Fig. 1

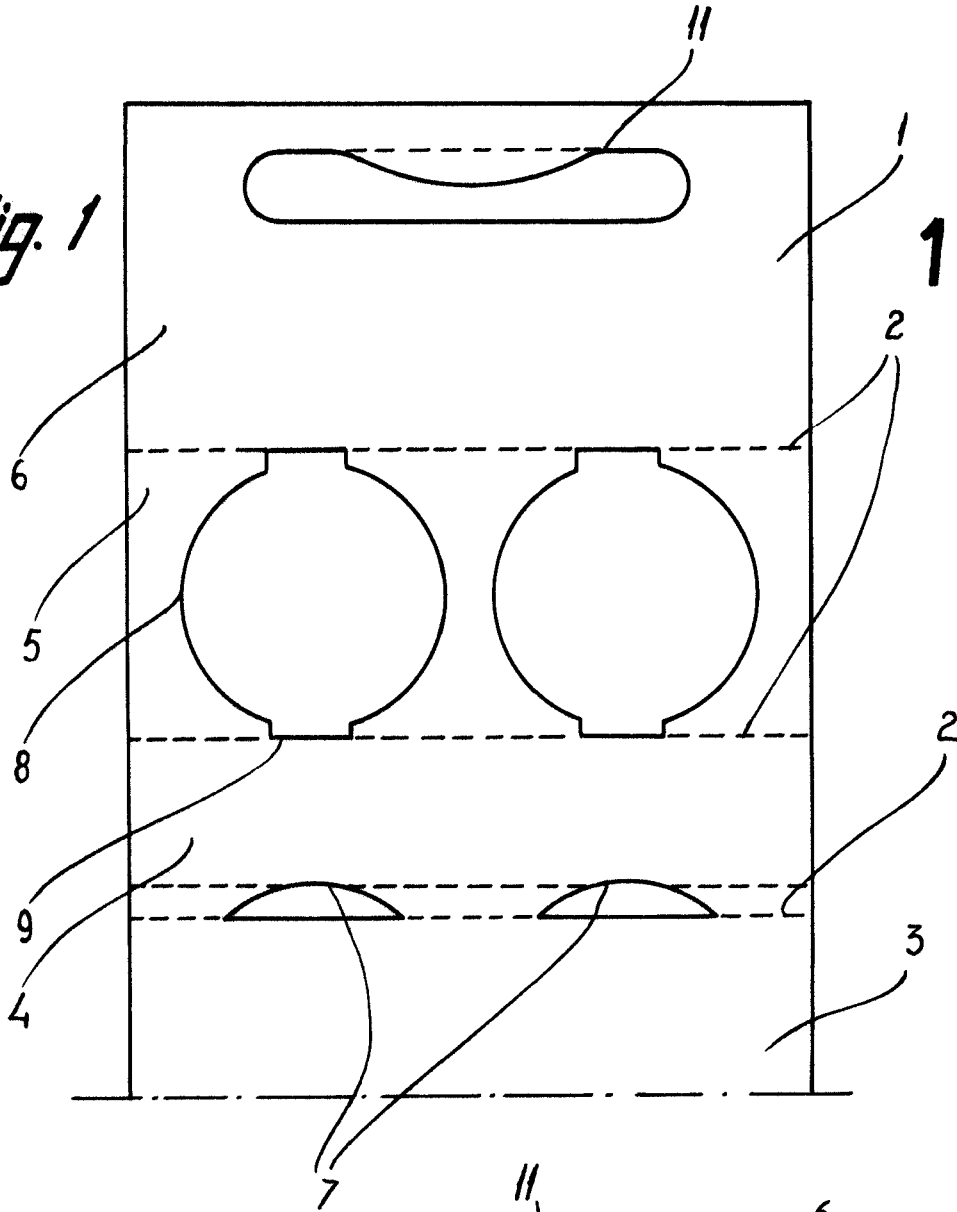
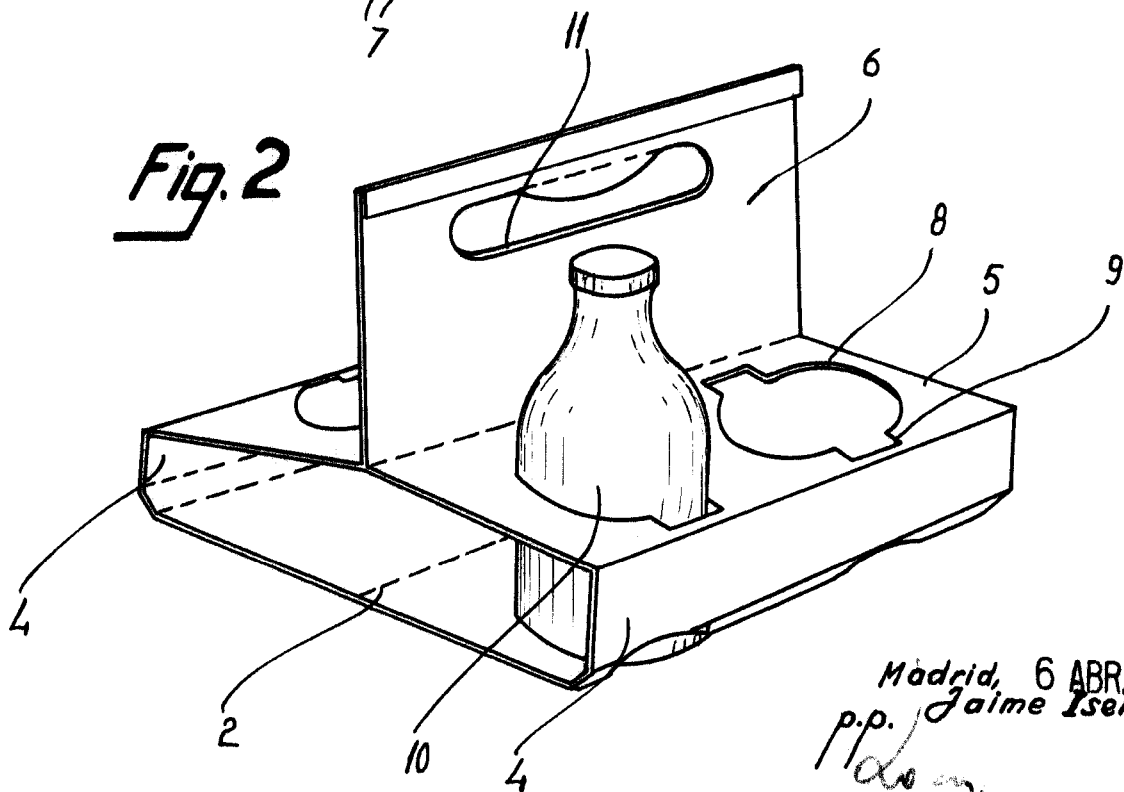

Fig. 2



Madrid, 6 ABR. 1966
p.p. Jaime Isern
Madon