

20845



120845

MEMORIA DESCRIPTIVA

correspondiente a la solicitud de concesión de un...

MODELO DE UTILIDAD

SOLICITANTE: D. ARGIMIRO PEREZ VIDAL, de nacionalidad española.

RESIDENCIA: BICORP (Valencia), José Antonio, 12.

ENUNCIADO: " CAJA PERFECCIONADA PARA COLMENAS "

Prioridad: Patente n.º del

gl/lá.

-1- .

120845



1 La invención a que se refiere la presente Memoria
constituye una novedad industrial con características y ven-
tajas que la hacen merecedora del privilegio de explotación
5 exclusiva que por ella se solicita, de acuerdo con las pres-
cripciones del Estatuto vigente sobre Propiedad Industrial,
de fecha 26 de Julio de 1.929, texto refundido, publicado -
el 30 de Abril de 1.930.

 Como es sabido las cajas para colmenas se elaboran
a partir de un compartimiento de madera o similar que por -
10 lo común comprende una tapa articulada provista de respira-
deros. Sin embargo, la influencia de los elementos atmosféricos
sobre dichas cajas tiende a deformar su estructura --
hasta el punto de permitir ocasionalmente el escape de las-
abejas durante los traslados a que son sometidas.

15 El compartimiento de la caja en el que las abejas
realizan su trabajo, tiene prevista una disposición de mar-
cos porta-panales que se apoyan a través de su travesaño su-
perior sobre los bordes superiores de dicho compartimiento-
o cuerpo propiamente dicho de la caja. Es natural, empero,-
20 que dada la naturaleza de la madera dicho montaje tienda a-
desgastar el borde del compartimiento por fricción, sobre -
todo si se considera que los marcos portadores del panel pue-
den ser manipulados con cierta frecuencia.

 El objeto de la presente solicitud de modelo, se-
25 refiere a una caja para colmenas que resuelve los problemas
inherentes a sus similares conocidos mediante una organiza-
ción sencilla y económica tendente a evitar deformaciones -
superficiales de la caja bajo el aislamiento total de esta-
última de la influencia de los agentes atmosféricos combina-
30 da con la disposición de elementos de refuerzo en las zonas

120845



1 de caja que están sometidas con mayor frecuencia a los des-
gastes.

5 En tal sentido la caja para colmenas en cuestión -
viene caracteriza porque el cuerpo de la caja presenta in-
corporado a su borde superior un marco perimetral, ventajosa-
mente compuesto por un perfil angular sobre el cual queda a-
poyado el borde de la tapa articulada a dicho cuerpo de ca-
ja.

10 En una ulterior característica, este último está -
recubierto además en al menos dos sectores opuestos de dicho
borde superior con una disposición de perfiles protectores -
sobre los cuales se sitúa apoyado el travesaño superior de --
los marcos portadores de los panales.

15 Para ayudar a la comprensión de la idea expuesta,-
se ha confeccionado a título explicativo y sin caracter res-
trictivo alguno, una lámina de dibujos. Ilustra la presente-
Memoria como un ejemplo de realización del objeto que nos o-
cupa.

20 La figura única representada corresponde a una sec-
ción vertical de la caja para colmenas que se propone. Como-
puede observarse se constituye mediante un compartimiento --
formado por un cuerpo de caja -1- que se combina con una ta-
pa articulada de referencia -2-, estando esta últimas provis-
ta en puntos de su superficie de respiraderos -3- resguarda-
dos por rejillas -4-.

25 Una de las novedades importantes de esta caja es -
triba en que el cuerpo -1- que comprende presenta incorpora-
do a su borde superior un marco perimetral -5- ventajosamen-
te compuesto por un perfil angular, sobre el cual queda apo-
yado el borde de la tapa -2- articulada a dicho cuerpo de ca-
30

120845



1 ja. El apoyo del borde de la tapa sobre dicho perfil engen-
dra una junta estanca, pero particularmente impide la defor-
mación de la caja, haciendo sobresalir perimetralmente a és-
ta respecto del cuerpo -1-, para evitar en lo posible que el
5 agua de lluvia tome contacto con sus paredes.

Y también constituye una novedad que el cuerpo -1-
de la caja esté recubierto además en al menos dos sectores o
puestos de dicho borde con una disposición de perfiles pro-
tectores -6- los cuales están destinados a actuar como ele-
10 mentos de apoyo para el travesaño superior de los marcos por-
tadores de los panales (no representados). La citada disposi-
ción de perfiles protectores -6- elimina toda posibilidad de
desgaste del borde superior del cuerpo -1- bajo la fricción-
de los travesaños superiores de los antedichos marcos, de --
15 suerte que dado el hecho de que tanto el cuerpo -1- de la ca-
ja como la tapa -2- que comprende quedan revestidos por su -
superficies -7- y -8- de tapa, la estructura general de la col-
mena queda protegida en su totalidad de la influencia de a-
gentes exteriores que pudieran producir su deterioro.

20 En el campo industrial, la realización de la caja-
para colmenas descrita ofrece una serie de ventajas decisi-
vas. En efecto, la provisión en el borde perimetral superior
de su cuerpo constitutivo de un marco que actúa como apoyo -
para la tapa articulada de la caja, en combinación con una -
25 disposición interna de perfiles protectores de dicho borde,-
obedece a un proceso elemental de fabricación que no aumenta
los costos habituales de producción permitiendo expender es-
tos elementos a precios asequibles en el mercado, en orden a
la sencilla mecanización que requiere su estructura.

30 Habida cuenta ahora de que la incorporación de di-

120845



1 chos elementos mejora las propiedades mecánicas de la caja, -
sobre todo bajo la incorporación de las láminas de chapa -
que revisten por completo al compartimiento, lo que en defi-
nitiva prolonga notablemente la vida de las cajas de este -
5 género, es evidente que el Modelo solicitado adquiere una -
utilidad práctica singular por el beneficio o efecto nuevo -
que aporta a la función a que se destina.

10 Hecha la descripción precedente, es necesario aña
dir que los detalles de realización de la idea expuesta pue
den variar sin que por ello cambie la esencia de la inven -
ción que es la que se desprende de los párrafos que antece-
den y lo que se reivindica en la siguiente

N O T A

15 En resumen: El Modelo de Utilidad que se solicita
ha de recaer sobre las reivindicaciones siguientes:

20 1ª.- CAJA PERFECCIONADA PARA COLMENAS, caracteri-
zada esencialmente porque el cuerpo de la caja presenta in-
corporado a su borde superior un marco perimetral, ventajo-
samente compuesto por un perfil angular sobre el cual queda
apoyado el borde de la tapa articulada a dicho cuerpo de ca-
ja, y porque este último está recubierto además en al menos
dos sectores opuestos de dicho borde superior con una dispo-
sición de perfiles protectores sobre los cuales se sitúa a-
poyado el travesaño superior de los marcos portadores de --
25 los panales.

2ª.- Se reivindica por último, como objeto sobre-
el que ha de recaer el Modelo de Utilidad que se solicita, -
" CAJA PERFECCIONADA PARA COLMENAS ".

30 Todo tal y como queda descrito y reivindicado en-
la presente Memoria que consta de seis hojas escritas a má-

120845



1 quina por una sola cara y dibujos que se acompañan.

Madrid, 5 de Abril de 1966

BERNARDO UNGRIA

P.P. 

5

10

15

20

25

30

120845

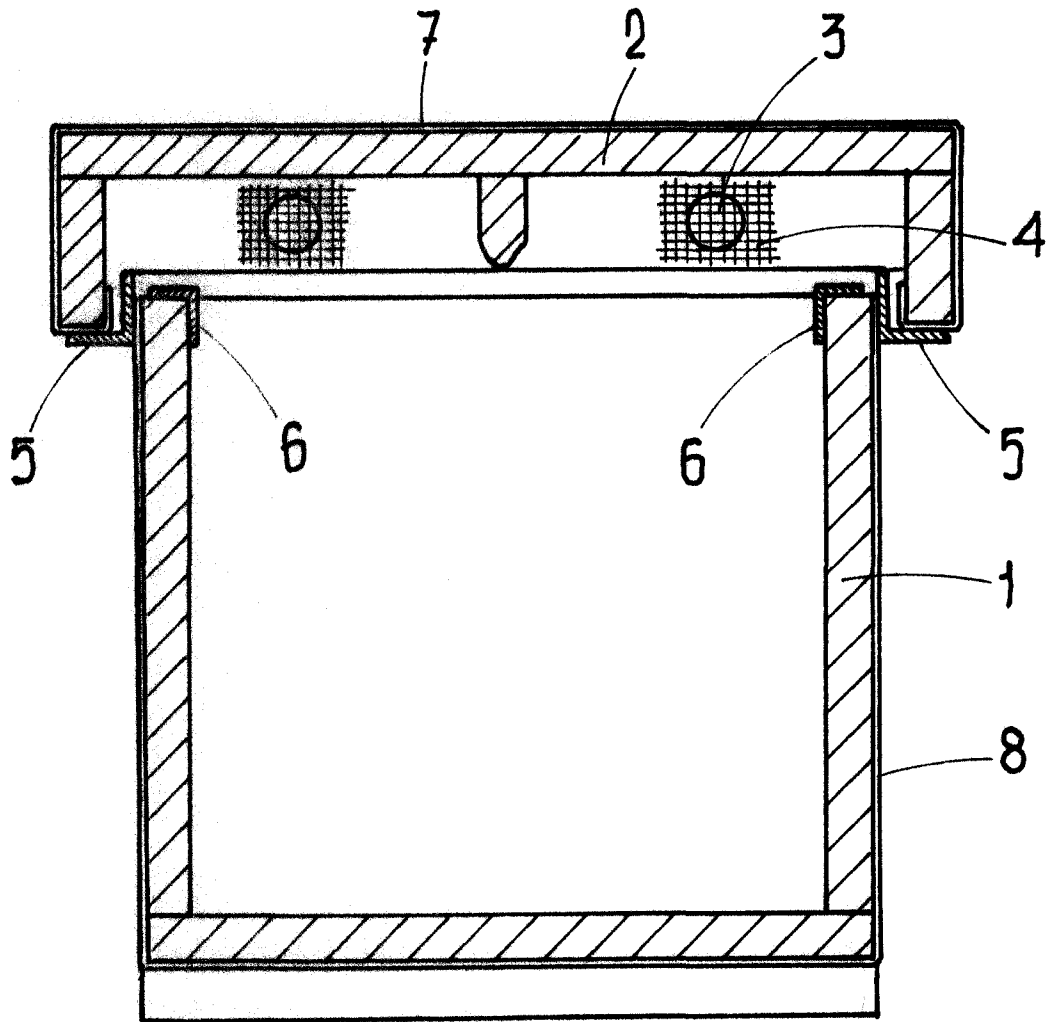

ESCALA VARIABLE

Madrid, 5 de Abril de 1966

BERNARDO UNGRIA

P.P.