



120836

MEMORIA DESCRIPTIVA

del Modelo de Utilidad, por 20 años, solicitado a favor de DESCAMPS L' AINÉ, Sociedad Anónima Española, residente en Barcelona, calle de Independencia nº 380, por " UNA CAJA PERFECIONADA ".

El presente Modelo de Utilidad, se refiere a una caja perfeccionada, que tiene la ventaja de disponer de paredes de fondos dobles, con lo que se garantiza el aislamiento y a la vez la resistencia de la caja.

5 La caja está constituida por un elemento laminar troquelado que presenta un elemento rectangular central, cuyos lados presentan las aristas de doblez de las caras correspondientes a las superficies laterales, cuyo borde extremo continúa según una pestaña determinada por dos líneas de doblez paralelas que queda
10 formando el borde de plano horizontal de la caja. El borde continúa según unas caras que en el montaje se disponen verticales, constituyendo unas paredes interiores que presentan una pestaña extrema que se dobla aplicándose superpuesta al fondo horizontal con la que queda constituida una pared doble.

15 Previamente al montaje en el hueco de esta doble pared de las superficies laterales, se le dispone un alma rígida formada por una tira de altura correspondiente con la de la caja y que presenta los dobleces correspondientes con las medidas de las



longitudes de los lados de la caja.

20 Los bordes laterales de las dos caras verticales exteriores paralelas, presentan unos salientes con doblez de rebatimiento en el borde. Estos salientes se introducen en los huecos de los extremos de la doble pared de los lados adyacentes reforzando las aristas de la caja.

25 Asimismo en los bordes laterales de la cara vertical interna de las caras verticales internas, hay unos cortes verticales que determinan la formación de unas pestañas estrechas que se disponen horizontales introduciéndolas en el hueco de la doble pared y debajo de los bordes planos superiores.

30 En una de las superficies verticales de un lado se solidariza una tira que presenta en el borde superior libre la arista de enlace a la tapa de cierre. En el fondo plano horizontal de la caja se dispone una lámina con bordes perimetrales doblados perpendiculares hacia abajo, que se apoyan en el fondo de la caja, creando un doble fondo de plano paralelo el fondo y una cámara aislante
35 entre el fondo de aplicación del contenido de la caja y el fondo exterior.

En la hoja gráfica adjunta y a título de ejemplo, se representa un caso de realización práctica de la caja perfeccionada objeto
40 del presente Modelo de Utilidad.

La fig. 1, muestra el desarrollo de la pieza fundamental de la caja, viéndose en la fig. 2, el desarrollo de la tapa. La fig. 3, es el desarrollo del doble fondo interior y la fig. 4, muestra el desarrollo de las tiras perimetrales de refuerzo de las superficies laterales. La fig. 5 es una vista en planta de la caja
45 abierta. La fig. 6, indica el montaje de la tapa, viéndose en las figs. 7, 8 y 9, los cortes según AB. CD. y EF.

Siguiendo los dibujos, se advierte la pieza principal troquelada de fondo rectangular -1-, que presenta en sus lados menores las



50 líneas de dobléz -2- correspondientes a las aristas de las caras
verticales -3- de los testeros que continúan según la franja -4-,
que se dispone en horizontal en la posición definitiva que queda
entre las líneas de dobléz -5- y -6-. A partir de esta línea y en
la misma pieza troquelada, se forma la cara rectangular -7- que co -
55 rresponde al forro vertical interior que presenta en su extremo
la arista -8- de dobléz de la pestaña -9-, que se aplica horizontal
y solidaria en el fondo de la caja. La franja -9- presenta los bor -
des inclinados -10- para su ajuste con las Ppetañas similares de las
aristas.

60 Los lados -11- mayores del fondo continúan a semejanza de los
testeros más cortos mediante la superficie lateral -12-, que pre -
senta a continuación las aristas de dobléz -13- y -14-, que deter -
minan el borde horizontal -15- de las caras verticales -16- de la
doble pared interna, que presenta la pestaña -17- que se dispone
65 horizontal sobre el fondo.

Entre las caras verticales interiores de las superficies que
constituyen la doble pared, se coloca la tira rectangular de al -
tura correspondiente con la de la caja, cuyo desarrollo presenta
las caras rectangulares -18- correspondientes a los testeros meno -
70 res, y las caras rectangulares mayores -19- corréspondientes a uno
de los lados mayores de la caja, mientras que el otro lado mayor
se cubre con las dos mitades -20-. En los laterales de las super -
fícies verticales laterales de los lados mayores, sobresalen unas
pestañas trapeciales -21- que se disponen perpendiculares a la cara
75 -13- introduciéndose en el hueco que queda entre las superficies
interiores y exteriores de los lados menores, con lo que se garan -
tiza el refuerzo de las aristas de la caja.

En el borde de iniciación de las caras verticales internas, se
establece una escotadura determinante de unas pestañas -22- que se
80 disponen horizontales. La tapa -23- presenta una tira -24- pegada
a la superficie exterior de la cara -13-. La arista -25- es la de



doble fondo de quita y pon presenta una lámina rectangular -26- que en sus bordes presenta unas pestañas -27- que se rebaten perpendicularmente para crear una cámara aislante en el fondo.

85 Se fabricará la caja perfeccionada, con los materiales apropiados a sus elementos componentes, pudiendo variar su forma, acabado y dimensiones, y cuantos detalles no alteren, cambien o modifiquen su esencialidad.

===== N O T A =====

90 Se reivindica:

1ª.- Una caja perfeccionada, constituida por un elemento laminar troquelado que presenta un elemento rectangular central cuyos lados presentan las aristas de dobléz de las caras correspondientes a las superficies laterales, cuyo borde extremo continúa según una
95 pestaña determinada por dos líneas de dobléz paralelas que queda formando el borde de plano horizontal de la caja. El borde continúa según unas caras que en el montaje se disponen verticales, constituyendo unas paredes interiores que presentan una pestaña extrema que se dobla aplicándose superpuesta al fondo horizontal
100 con lo que queda constituida una pared doble.

2ª.- Una caja perfeccionada, según reivindicación 1ª., caracterizada porqué previamente al montaje en el hueco de esta doble pared de las superficies laterales, se le dispone un alma rígida formada por una atira de altura correspondiente con la de la caja y que presen
105 ta los dobleces correspondientes con las medidas de las longitudes de los lados de la caja.

3ª.- Una caja perfeccionada, según reivindicaciones anteriores, caracterizada porqué los bordes laterales de las dos caras verticales exteriores paralelas presentan unos salientes con dobléz de
110 rebatimiento en el borde. Estos salientes se introducen en los huecos de los extremos de la doble pared de los lados adyacentes, reforzando las aristas de la caja.



48.- Una caja perfeccionada, según reivindicaciones anteriores, caracterizada porqué en los bordes laterales de la cara vertical interna de las caras verticales internas, hay unos cortes verticales que determinan la formación de unas pestañas estrechas que se disponen horizontales introduciéndolas en el hueco de la doble pared y debajo de los bordes planos superiores.

58.- Una caja perfeccionada, según reivindicaciones anteriores, caracterizada porqué en una de las superficies verticales de un lado se solidariza una tira que presenta en el borde superior libre la arista de enlace a la tapa de cierre.

68.- Una caja perfeccionada, según reivindicaciones anteriores, caracterizada porqué en el fondo plano horizontal de la caja se dispone una lámina con bordes perimetrales doblados perpendicularmente hacia abajo que se apoyan en el fondo de la caja, creando un doble fondo de plano paralelo al fondo y una cámara aislante entre el fondo de aplicación del contenido de la caja y el fondo exterior.

78.- Una caja perfeccionada.

Consta la presente memoria descriptiva de cinco hojas foliadas, escritas de una sola cara.

Barcelona, 24 de Febrero de 1.966.

P. A.

M. LLORT

D. P.

120836

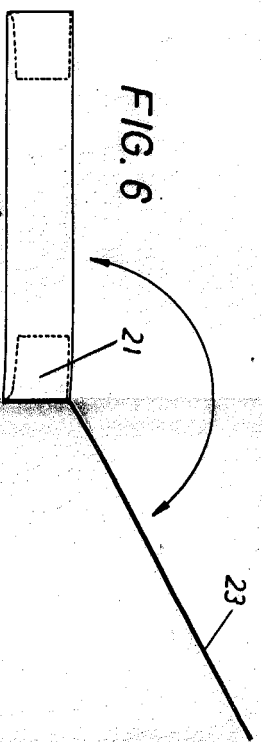
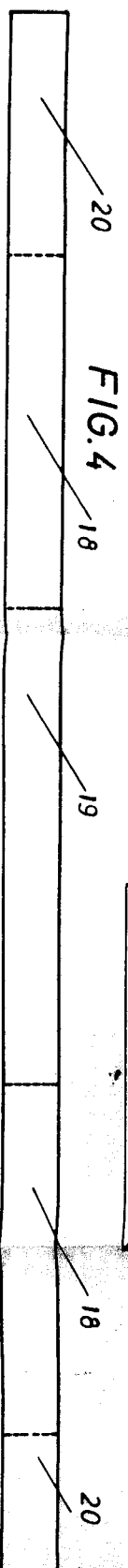
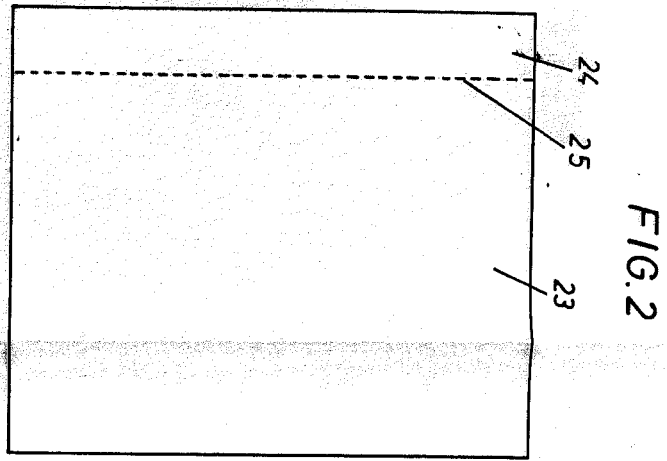
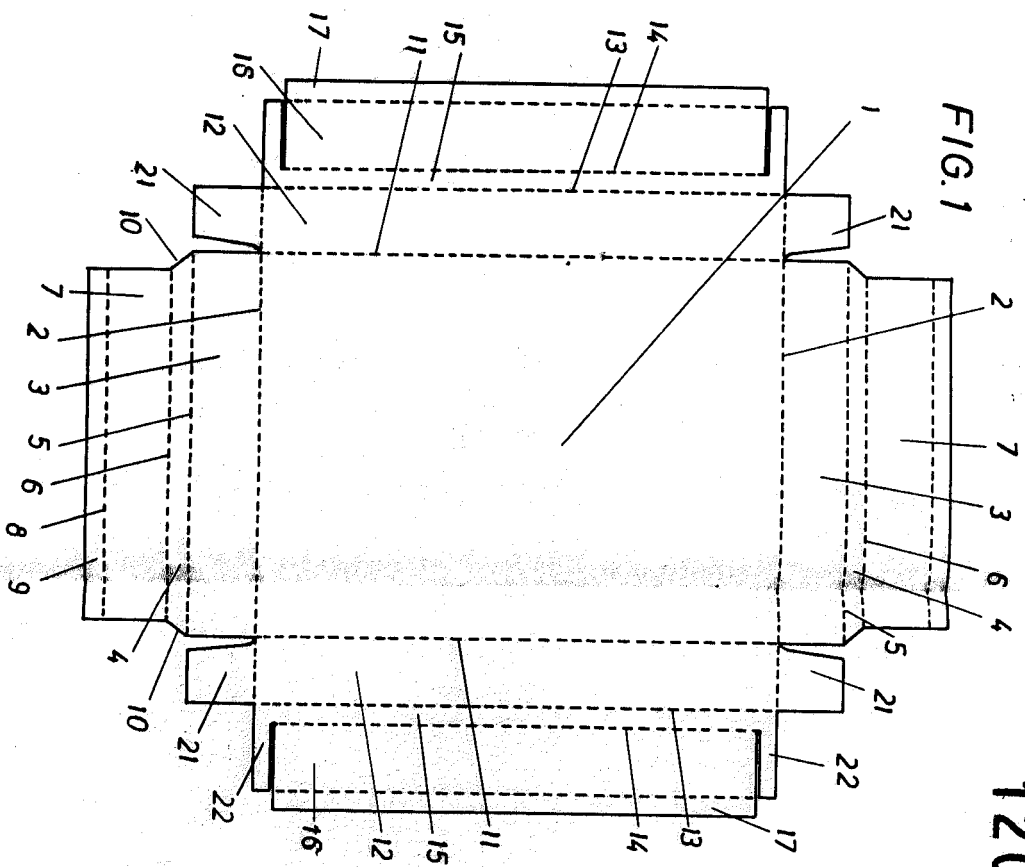

ESCALA VARIABLE.

2/2

FIG. 2

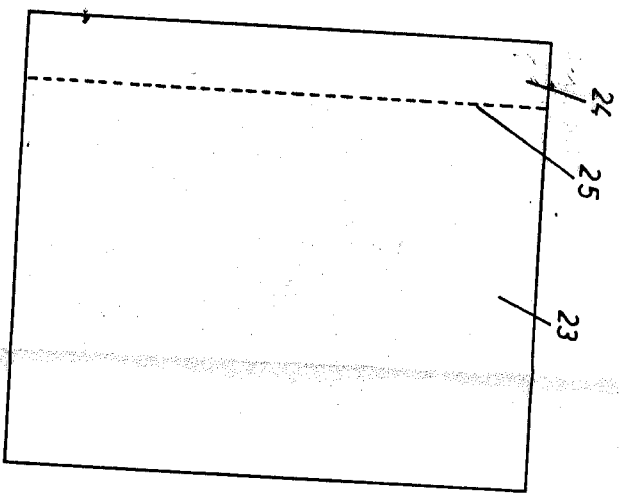

FIG. 3

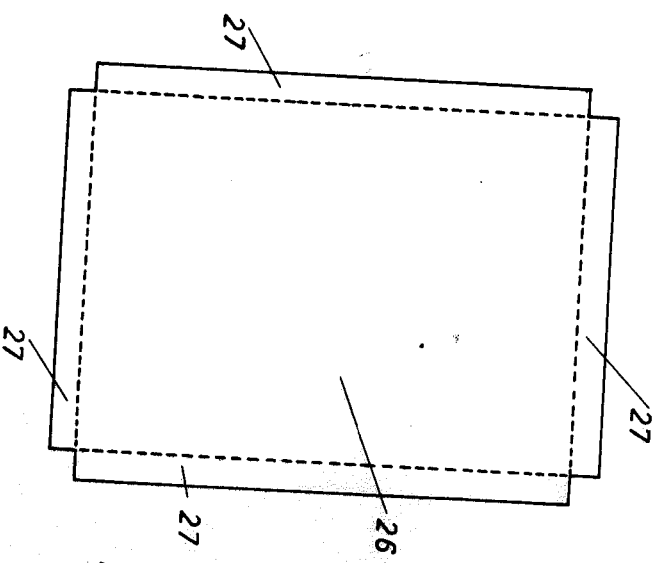

FIG. 5

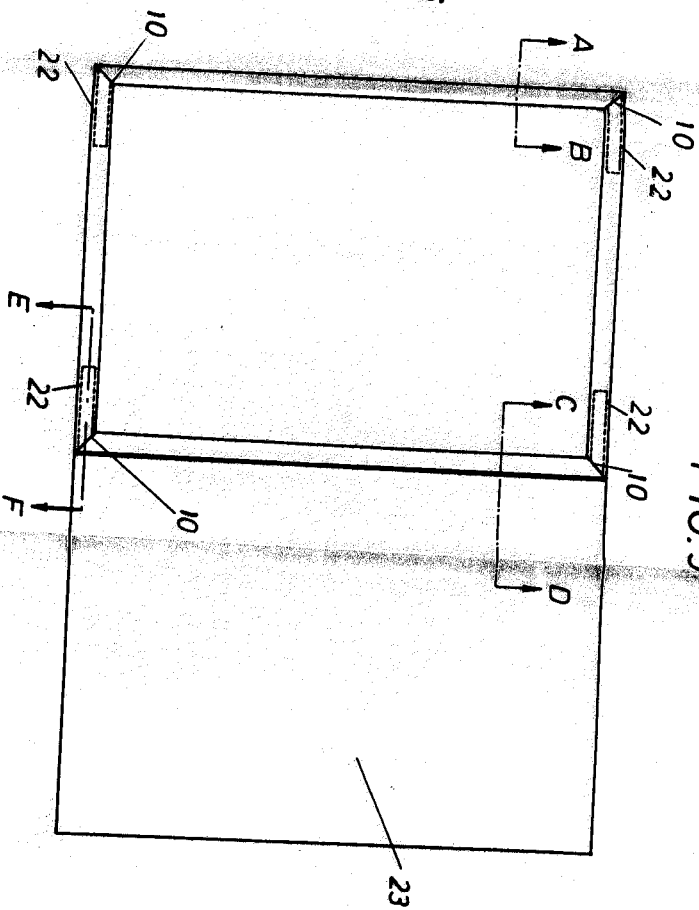

FIG. 6

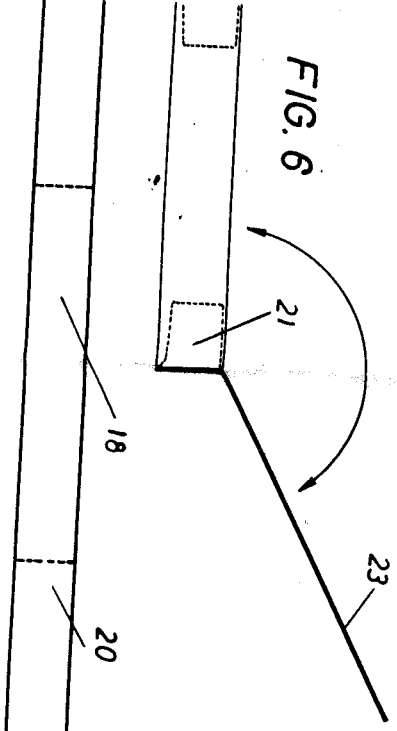

FIG. 7

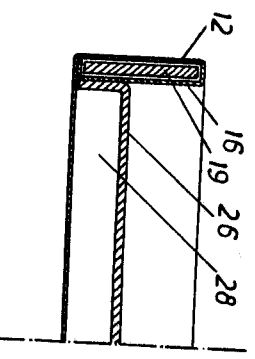

FIG. 8

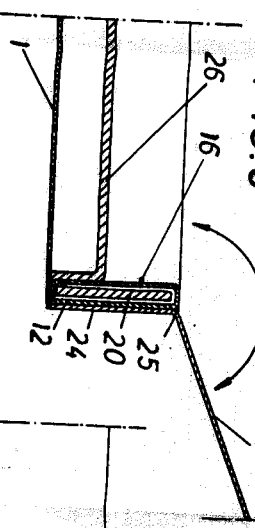
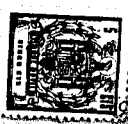
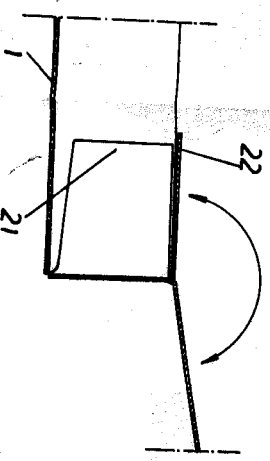

FIG. 9



BARCELONA DE ESPAÑA DE 19...
 M. FLORI
 DE 19...