



120776

120776

# MEMORIA DESCRIPTIVA

correspondiente a la solicitud de concesión de un...

## MODELO DE UTILIDAD

SOLICITANTE: D. FEDERICO LOPEZ PAMPLO, de naciona  
lidad española.

RESIDENCIA: VALENCIA, Beato Nicolás Factor, 26.

ENUNCIADO: "DISPOSITIVO DE JUGUETE, PARA USO -  
PLAYERO"

Prioridad: Patente ..... n.º ..... del .....



120776

1 La invención a que se refiere la presente Memoria  
constituye una novedad industrial con características y ven-  
tajas que la hacen merecedora del privilegio de explotación  
exclusiva que por ella se solicita, de acuerdo con las pres-  
5 cripciones del Estatuto vigente sobre Propiedad Industrial,  
de fecha 26 de Julio de 1.929, texto refundido, publicado -  
el 30 de Abril de 1.930.

Como es sabido, el mundo infantil encuentra impor-  
tantes alicientes en la playa, entre los que destaca la bús-  
10 queda y recolección de conchas o caparazones de moluscos en  
general. Sin embargo, este entretenimiento resulta improbo-  
a menudo, ante la carencia de elementos idóneos para remo-  
ver la arena, lo cual plantea en definitiva importantes pro-  
blemas para la comodidad personal.

15 El objeto de la presente solicitud se refiere a -  
un dispositivo de juguete para uso playero. Más concretamen-  
te el invento proporciona un dispositivo mediante el que re-  
sulta posible recoger conchas y caparazones, estando llama-  
do a permitir desarrollar esta labor bajo una operación ver-  
20 daderamente fácil y cómoda.

En tal sentido dicho dispositivo de juguete viene  
caracterizado por estar constituido a base de una horquilla  
provista de una red tubular colectora, la cual presenta in-  
corporado en combinación al extremo de sus ramas un rasti-  
25 llo transversal desmontable que se ancla a estas últimas -  
con auxilio de órganos de apriete, comprendiendo además un-  
mástil independiente el cual se dispone conectado a la pro-  
pia horquilla a través de medios determinantes de una unión  
desacoplable, con la particularidad de que el antedicho ras-  
30 trillo cuenta subsidiariamente con un elemento protector se

120776



1 parable en el cual se sitúan alojadas al menos las puntas -  
de las puas que comprende.

Para ayudar a la comprensión de la idea expuesta,  
se ha confeccionado a título explicativo y sin caracter res  
5 trictivo alguno, una lámina de dibujos. Ilustra la presente  
Memoria como un ejemplo de realización del objeto que nos -  
ocupa.

La figura 1ª, corresponde a una vista en perspec  
tiva de los elementos que integran el dispositivo de juegue  
10 te para uso playero, en posición de montaje. Las referencias  
numéricas que se citan corresponden a la siguiente nomencla  
tura:

- 1- horquilla,
- 2- red tubular incorporada a la horquilla -1-,
- 15 -3- rastrillo,
- 4- palomillas de anclaje del rastrillo -3- sobre  
la horquilla -1-,
- 5- orificios de montaje del rastrillo sobre la -  
horquilla -1-,
- 20 -6- bucle de anclaje de la horquilla,
- 7- mástil receptor de la horquilla -1-,
- 8- espárragos de anclaje del bucle -6- de la hor  
quilla sobre el mástil -7-,
- 9- palomillas de apriete del bucle -6- de la hor  
25 quilla sobre el mástil -7-, y

-10- protector del rastrillo en el que se disponen  
inscritas las puntas de las puas que este último comprende.

Por último la figura 2ª, corresponde a una vista-  
en perspectiva del dispositivo para uso playero definitiva-  
mente montado. En efecto, según podemos comprobar la horqui  
30



# 120776

1 lla -1- provista de la red tubular -2- presenta incorporado a los extremos de sus ramas el rastrillo de referencia -3-, el cual queda fijado en su posición de acoplamiento a través de las palomillas de referencia -4-.

5           Entretanto, el bucle -6- que comprende la horquilla -1- queda acoplado sobre los espárragos -8- establecidos en el mástil -7- de modo que dicha horquilla se ancla a este último a través de las palomillas de aprieto -9-, de donde se infiere que todos los elementos componentes del --  
10 dispositivo de juguete pueden desacoplarse entre sí en un momento determinado para facilitar su transporte.

De acuerdo con su organización el funcionamiento del dispositivo para uso playero es como sigue: asido por el mastil -7- que comprende el rastrillo se incrusta en la arena, extrayendo de esta última conchas y caparazones que, solos o en combinación con la arena misma, son proyectados hacia la red colectora -2- quedando recogidos en esta última. Es natural que si entrase arena a la red mezclada con dichas conchas, aquella saldría al exterior a través de las  
15 mallas.

20           En el campo industrial, la realización del dispositivo de juguete descrito ofrece una serie de ventajas decisivas. En efecto, su constitución a base de una horquilla portadora de una red, la cual se vincula a un mástil con facultad de desacoplamiento, obedece a un proceso elemental de fabricación que no supone costos excesivos de producción permitiendo expender estos elementos a precios asequibles en el mercado en orden a la sencilla mecanización que requieren sus piezas componentes.

25           Teniendo en cuenta ahora que con la adición del -  
30



120776

1 rastrillo el dispositivo en cuestión queda facultado para -  
producir la recogida de conchas y elementos similares bajo -  
una operación fácil y cómoda para el usuario, es evidente -  
5 que el Modelo que se solicita adquiere una utilidad prácti-  
ca singular por el beneficio o efecto nuevo que aporta a la  
función a que se destina.

10 Hecha la descripción precedente, es necesario aña  
dir que los detalles de realización de la idea expuesta pue  
den variar sin que por ello cambie la esencia de la inven -  
ción que es la que se desprende de los párrafos que antece -  
den y lo que se reivindica en la siguiente

N O T A

En resumen: El Modelo de Utilidad que se solicita  
ha de recaer sobre las reivindicaciones siguientes:

15 1ª.- DISPOSITIVO DE JUGUETE, PARA USO PLAYERO, ca  
racterizado esencialmente por estar constituido a base de -  
una horquilla provista de una red tubular colectora, la cual  
presenta incorporado en combinación al extremo de sus ramas  
un rastrillo transversal desmontable que se ancla a estas ú  
20 ltimas con auxilio de órganos de apriete, comprendiendo ade-  
más un mastil independiente el cual se dispone conectado a  
la propia horquilla a través de medios determinantes de una  
unión desacoplable, con la particularidad de que el antedi-  
cho rastrillo cuenta subsidiariamente con un elemento pro -  
25 tector separable en el cual se sitúan alojadas al menos las  
puntas de las puas que comprende.

2ª.- Se reivindica por último, como objeto sobre-  
el que ha de recaer el Modelo de Utilidad que se solicita,-  
" DISPOSITIVO DE JUGUETE, PARA USO PLAYERO ".

30 Todo tal y como queda descrito y reivindicado en-



120776

1 la presente Memoria que consta de seis hojas escritas a máquina por una sola cara y dibujos que se acompañan.

Madrid, 1 de Abril de 1.966

BERNARDO UNGRIA

5 P.P. 

10

15

20

25

30

120776

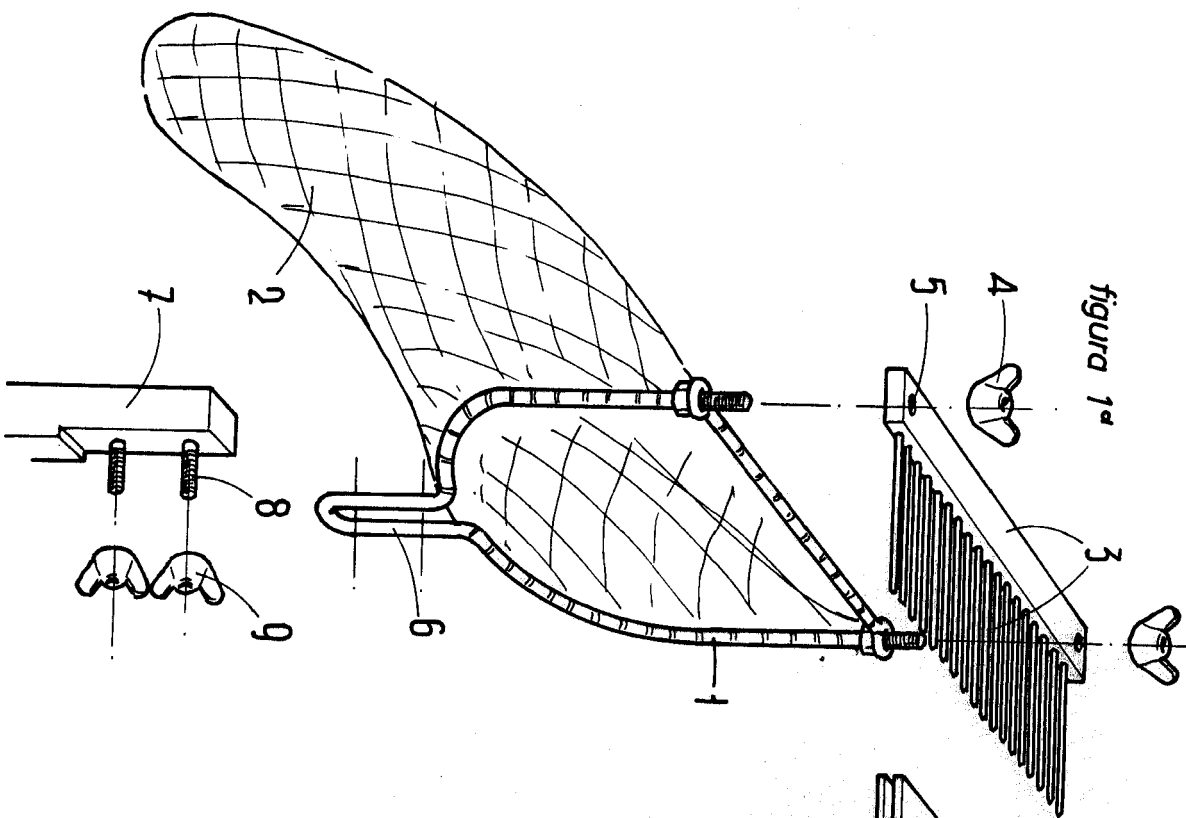

figura 1ª

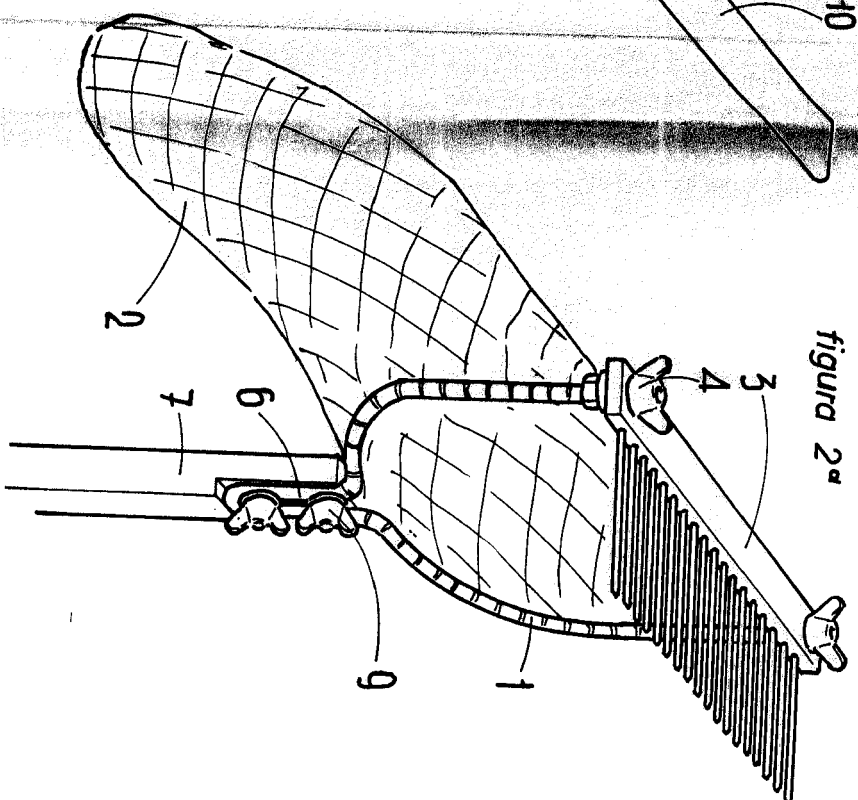

figura 2ª

ESCALA VARIABLE  
Modelo, 1 de Abril de 1966  
BERNARDO UNGRIA  
P.P.