

120606



120606

MODELO DE UTILIDAD

por VEINTE años

a favor de la entidad INDUSTRIAS PLASTICAS MADEL S.A.

de nacionalidad española

domiciliada en Madrid, c/ Tomás Bretón 51

por:

»PIEZA CARRIL DE JUGUETE»

Memoria descriptiva

El presente Modelo de Utilidad se refiere a una pieza carril de juguete que responde a un principio de trabajo y constitución completamente distinto de todos los sistemas conocidos hasta el presente, mejorando a los aludidos sistemas antiguos, tanto en su funcionamiento como duración y economía de fabricación.

Esencialmente consiste en una pieza comportadora de un doble carril de deslizamiento, que se configura en un bucle en sentido descendente formando un ocho, y con prolongaciones paralelas soportado por una serie de pies derechos, así como unas piezas contenedoras intermedias, con una cja dispuesta lateralmente en su extremo inferior, con diversos alojamientos para los vehículos y piezas.

Para la mejor comprensión de la presente invención se acompaña una hoja de planos en la que la figura 1 corresponde a una vista en planta del carril, y la figura 2 representa una vista en perspectiva del mismo.

En dichas figuras, la distinta numeración goza el mismo valor y en ellas tenemos:

- 1.- Rampa.
- 2.- Carriles.
- 3.- Línea divisoria.
- 4.- Línea recuadrada.
- 5.- Acoplamiento.
- 6.- Pies de apoyo.



120606

7.- Apoyo intermedio.

8.- Pié central.

9.- Piés de apoyo.

10.- Caja soporte.

5.- 11.- Alojamientos.

Para el funcionamiento de la invención a que nos referimos tenemos una rampa descendente (1), conformada en un bucle en ocho, con prolongaciones paralelas y en distintos planos que comprende dos carriles (2) para vinculación de los vehículos a la citada rampa (1), separados entre sí por una línea divisoria (3), continúa en las zonas curvas y discontinúa en los tramos rectos, y rematada en su extremo superior, por un recuadro (4) presentando el inferior, un rebaje para acoplamiento con los restante tramos, (5), y estando soportada la mencionada rampa (1), por una serie de piés de apoyo (6), directamente sobre la superficie contenedora, un apoyo intermedio (7) constituido por una pieza seccionada en doble "T" y perforada para su aligeramiento de peso, otro central (8) que arrancando de la caja soporte (10), y sujeto por una abrazadera, soporta a la rampa en su punto medio recto, y otros tres (9) vinculados entre sus apoyos respectivamente.

En el extremo inferior de la rampa (1), se halla dispuesta una caja soporte (10), configurada irregularmente, con una serie de alojamientos (11) para contener a los vehículos, así como piezas de repuestos de los mismos.

Las ventajas de la nueva pieza carril de juguete son eviden-

120606



tes, puesto que su fabricación será económica, su montaje rápido y sin posibles errores y finalmente su utilización agradable, estética y cómoda.

5.- Serán independientes del objeto de la presente invención, los materiales forma, colores y dimensiones, tanto absolutas como relativas y en general todo cuanto no altere, cambie o modifique la esencialidad de la invención

10.- Descrita suficientemente la naturaleza y objeto de este Modelo de Utilidad, se hace constar que las características esenciales sobre las que han de recaer la concesión del mismo, están comprendidas en las siguientes:

R E I V I N D I C A C I O N E S

§-----

15.- 1ª.- Pieza carril de juguete, caracterizada por comprender su configuración, una rampa descendente, en forma de ocho, con sus extremos alineados paralelamente, comprendiendo el inferior, un rebaje conveniente para su entrocamiento con los sucesivos carriles, y cruzándose en distintos planos perpendicularmente, con dos carriles sobre su superficie, para vinculación de los vehículos que se deslizarán sobre él, separados por una línea divisoria continua en sus zonas curvas y discontinua en las 20.- rectas, con un recuadro en su extremo superior.

25.- 2ª.- Pieza carril de juguete, caracterizada por comprender según la anterior reivindicación, el apoyo de la rampa respectivamente, por una serie de pies de apoyo, unos directamente sobre superficie contenedora de la pieza, otros vinculados en dos su-

120606

- 5 -



perficies, y otros que soportan tres planos distintos de la rapa, mediante abrazaderas convenientes y alojamientos inferiores, dispuestos, en una caja soporte que se halla situada en el extremo inferior del carril, y que presenta una serie de alojamientos especialmente configurados para la contención de vehículos, así como piezas de repuestos de los mismos.

3ª.- PIEZA CARRIL DE JUGUETE.

Todo ello tal y como se reivindica en la presente memoria que consta de CINCO hojas escritas por una sola de sus caras y planos que la ilustran.

Madrid, 28 de Marzo de 1.966

A large, stylized handwritten signature in black ink, written over the date. The signature is highly cursive and loops around the text.

FIG. 1

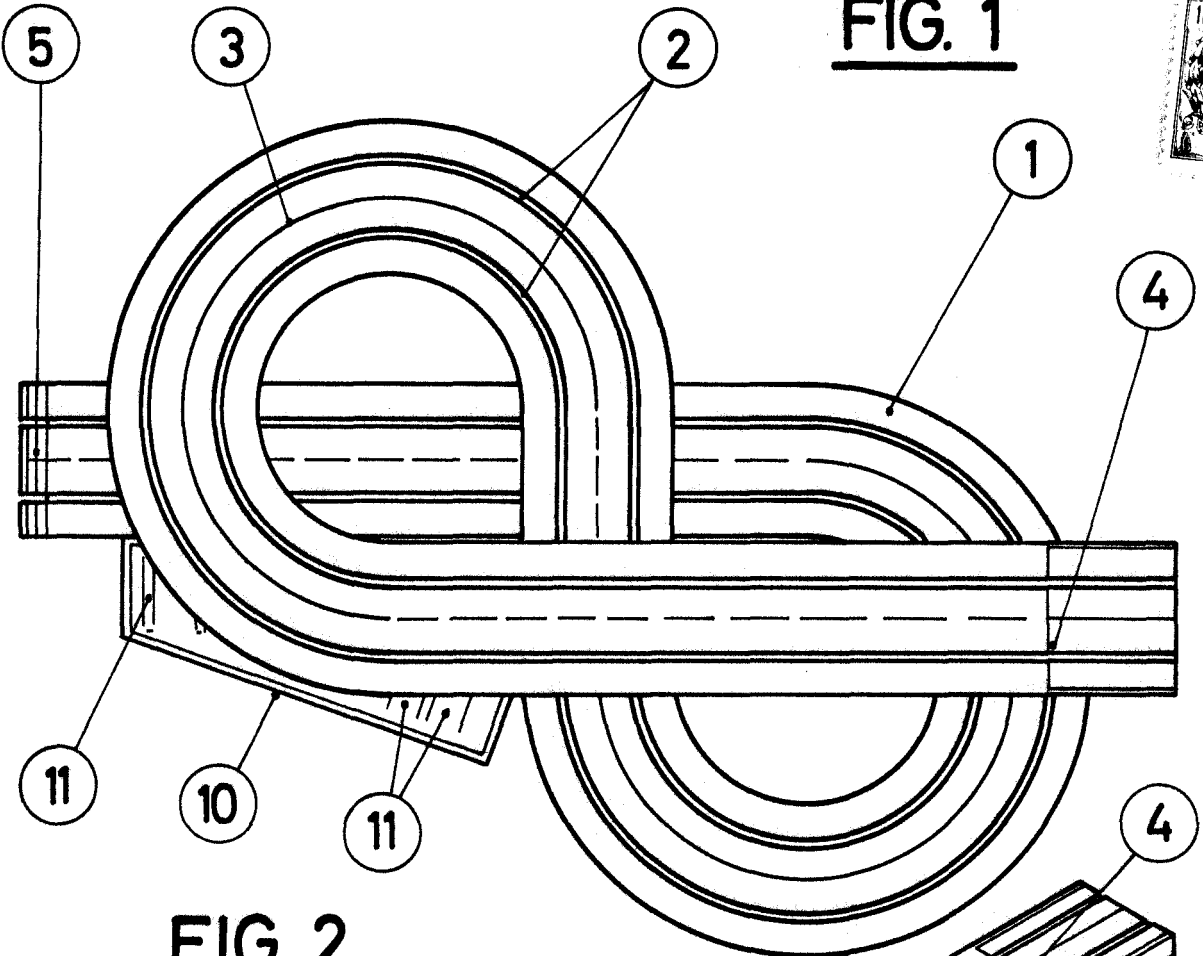
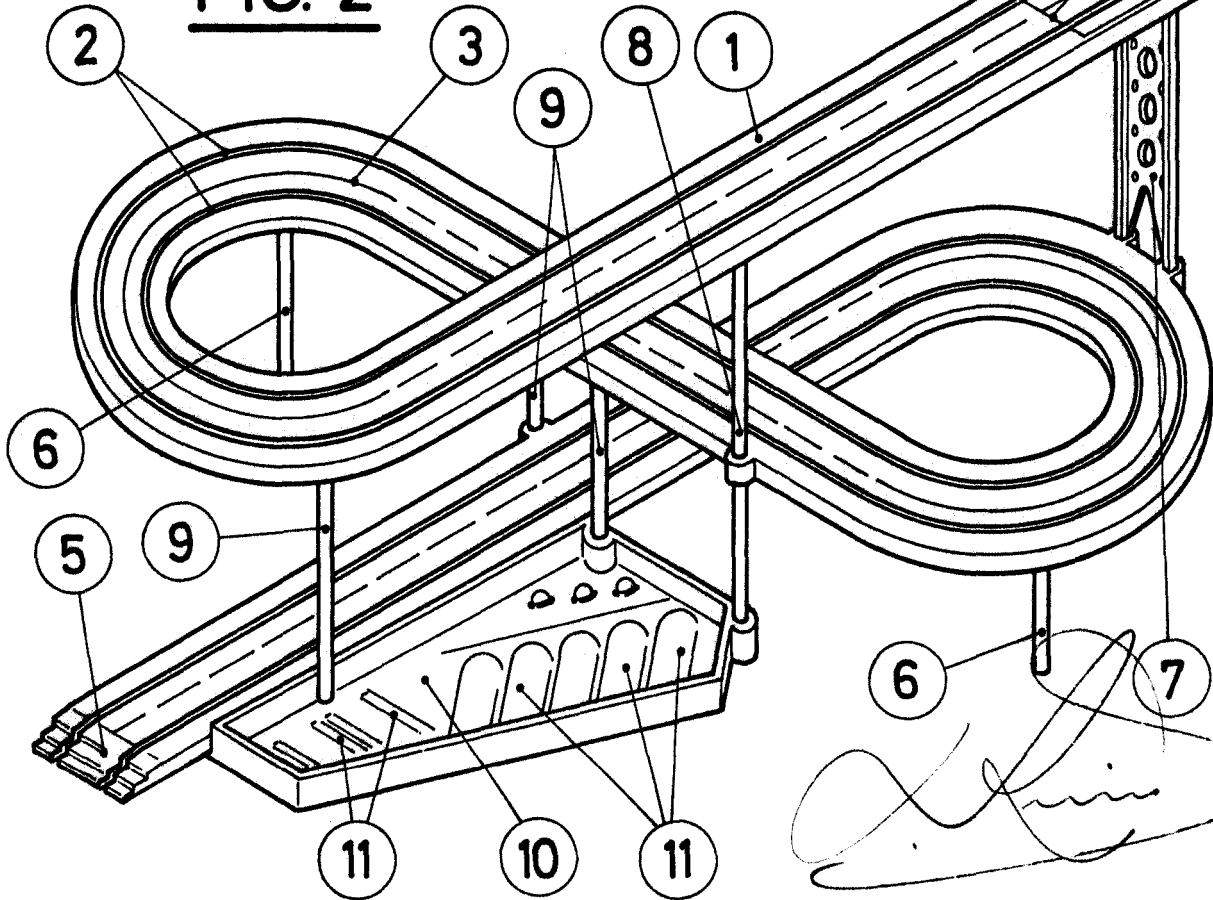

FIG. 2



ESCALA VARIABLE