





120592 26 F

5. El cuerpo tubular, lleva el tercio central con las aristas abiertas, limitadas por líneas de hendido, presentando otra de éstas líneas en el centro del cuerpo, siendo capaz de deformarse este cuerpo gracias a las lienas de hendido al hacer presión en la parte superior del cuerpo.

10. En el interior de este cuerpo tubular, va una placa plana arrollada, de material transparente, destinada a alojar en su interior la prenda y que al presionar el cuerpo exterior, queda al descubierto en exposición.

Con el fin de facilitar la explicación se acompaña a la presente memoria descriptiva de una lámina de dibujos, en la que se ha practicado un caso de realización que se cita a título de ejemplo.

15. En el dibujo:

La figura 1, representa una vista de conjunto en posición de transporte.

La figura 2, es una vista de conjunto en exposición.

20. Haciendo referencia a éstas figuras es de observar, una envuelta tubular 1, de sección cuadrada, que carece de fondos, presentando en su tercio central las aristas abiertas 5, limitadas por líneas de hendido 2, con otras de éstas líneas 3, en la parte central, capaces de permitir la deformación del cuerpo 1, al hacer presión en la parte superior, dejando en ese momento al descubierto la envoltura interior, de material transparente, que lleva alojada en su interior la prenda a

25.

120592

2



exponer, pudiendo adoptar el envase dos posiciones, una para el transporte, cuando el cuerpo tubular tiene la verdadera altura y la otra para la exposición, cuando debido a la presión ejercida en la parte superior ha disminuido la altura, de este cuerpo.

5. La presente invención, dentro de su esencialidad, puede ser llevada a la práctica en otras formas que difieran en detalle de la indicada a título de ejemplo en la descripción y a las cuales alcanzará igualmente la protección que se recaba. Podrá, pues, construirse de cualquier forma y tamaño, con los materiales más adecuados, por quedar todo ello comprendido en el espíritu de las reivindicaciones.

- . -

N O T A

15. Descrito el objeto y utilidad de la presente invención, lo que se declara como no divulgado ni practicado en España, comprende las siguientes reivindicaciones:

20. 1. Un envase expositor perfeccionado, para confecciones, caracterizado por el hecho de estar constituido por un cuerpo tubular de sección cuadrada, que aloja en su interior la prenda, con líneas de hendido, centrales y limi-

120592

26



tando las aberturas que presentan las aristas en la parte central, operativamente dispuesto para adoptar las posiciones de transporte y exposición, cuando se hace presión en la parte superior del cuerpo tubular o cuando este cuerpo permanece en posición normal.

5.

2. Un envase expositor perfeccionado para confecciones.

Según se describe y reivindica en la presente memoria descriptiva que consta de cuatro hojas foliadas y escritas a máquina por una sola cara, acompañadas de una lámina de dibujos.

10.

26 ENE. 1956

Madrid, a

p.a. JAIMÉ ISERN

120592

26



*Fig. 1*

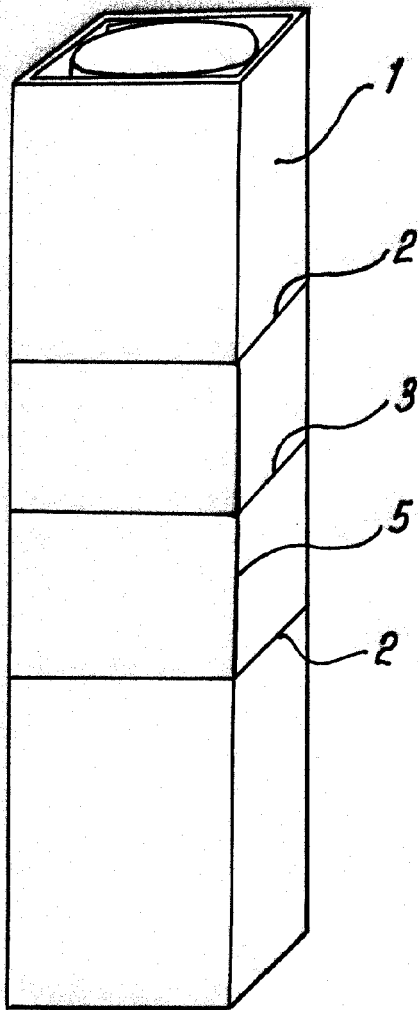

*Fig. 2*

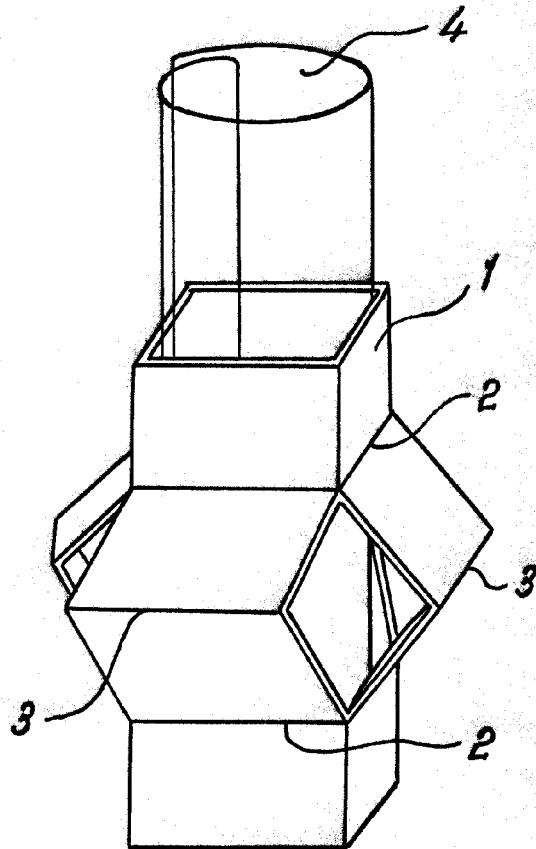

Madrid, 26-ENE-1968

*Jaimé Isern*

p.p.