



120590

M O D E L O
D E
U T I L I D A D

por "UN ESTUCHE PERFECCIONADO PARA TERMOMETROS CLINICOS",
a favor de DON EDUARDO y DON TOMAS GARRIDO VELASCO, ambôs
de nacionalidad española, domiciliados en Barcelona, Calle
Beethoven, nº 13.

= . =

MEMORIA DESCRIPTIVA

El presente modelo de utilidad se refiere a un
estuche perfeccionado para termómetros clínicos.

Mas concretamente, en la invención se ha ideado
un estuche destinado especialmente para termómetros
5. clínicos de sección sensiblemente aplanada, cuyo estuche
está integrado por un cuerpo tubular de sección ovalada,



120590

5. el cual comprende una tapa que forma parte integrante de la superficie lateral del estuche y del fondo superior del mismo. Esta tapa está abisagrada por su borde, para permitir su apertura, y provista de resorte de recuperación, que realiza el cierre automático de la misma.

10. El conjunto del estuche está obtenido en material plástico moldeado, siendo la tapa de material transparente, para permitir la visión a su través del extremo de asido del termómetro, y poder comprobar en todo momento la existencia del mismo, a simple vista y sin necesidad de abrir el estuche.

El cuerpo del estuche comporta medios centradores del termómetro, tales como espigas distanciadoras y una zona elástica interna, situada hacia la embocadura.

15. Con el fin de facilitar la explicación, se acompaña a la presente memoria descriptiva de una lámina de dibujos en la que se ha representado un caso de realización que se cita a título de ejemplo.

En los dibujos:

20.

La figura 1, representa una vista en alzado frontal del estuche.

25. La figura 2, es una perspectiva del estuche, con la tapa levantada.

La figura 3, muestra una sección transversal del mismo, según A-A.

Haciendo referencia a las figuras, se aprecia en su realización un estuche 1, que a partir de su embocadura



120590

2, se prolonga según un respaldo 3, en uno de cuyos bordes articula la pieza transparente de tapa 4, dotada de fondo 5 de cierre, y de eje 6 de giro, regulado por resorte de recuperación 7, con tendencia a mantenerla cerrada, resultando del conjunto de ambas piezas 1 y 4, un estuche cerrado sin solución de continuidad.

El respaldo 3, presenta una muesca 8 que facilita el giro de la tapa 4, en la maniobra de extracción del termómetro 11.

10. El termómetro queda perfectamente centrado merced a las espigas 9 y a la zona elástica de ajuste 10.

El modelo, dentro de su esencialidad, puede ser llevado a la práctica en otras formas de realización que difieran en detalle de la indicada a título de ejemplo en la descripción y a las cuales alcanzará igualmente la protección que se recaba. Podrá, pues, construirse con cualquier material, por quedar todo ello comprendido en el espíritu de las reivindicaciones.

= . =



120590

N O T A

Descrito el objeto y utilidad de la presente invención, lo que se declara como no divulgado ni practicado en España, comprende las siguientes reivindicaciones:

5.
 1. Un estuche perfeccionado para termómetros clínicos, caracterizado esencialmente por el hecho de estar constituido por un cuerpo tubular cerrado por un extremo y abierto por el opuesto, formando embocadura, a partir de la cual presente una prolongación en media caña, en uno de cuyos bordes articula una pieza igual a dicha prolongación, uno de cuyos extremos queda enfrentado al borde de embocadura, mientras que el opuesto forma una faldón de cierre.
10.
 2. Un estuche, según la anterior reivindicación, en el que la tapa antedicha presenta un resorte de recuperación que tiene tendencia a mantener a dicha tapa abatida contra la prolongación en media caña, formando un cierre sin solución de continuidad con respecto al estuche.
15.
 3. Un estuche, según las reivindicaciones 1 y 2, en el que el borde de la prolongación en media caña, opuesto al de la bisagra de la tapa, presenta una muesca operativamente dispuesta para facilitar el giro manual de aquella.
20.
 4. Un estuche, según las reivindicaciones 1 y 2, en el que el borde de la prolongación en media caña, opuesto al de la bisagra de la tapa, presenta una muesca operativamente dispuesta para facilitar el giro manual de aquella.
25.
 5. Un estuche, según las reivindicaciones 1 y 2, en el que el borde de la prolongación en media caña, opuesto al de la bisagra de la tapa, presenta una muesca operativamente dispuesta para facilitar el giro manual de aquella.



120590

4. Un estuche según las reivindicaciones 1 a 3, en los que el cuerpo del estuche comprende espigas centradoras de la sección del termómetro, en cooperación con una banda elástica antideslizante, situada en la superficie interna del estuche y hacia la zona de embocadura del mismo.

5. Un estuche perfeccionado para termómetros clínicos.

10.

Según se describe y reivindica en la presente memoria descriptiva que consta de 5 hojas foliadas y escritas a máquina por una sola de sus caras, acompañadas de una lámina de dibujos.

Madrid, a

26 ENE 1966

p. a. JAIME ISERN

D. D.

120590



Fig. 1

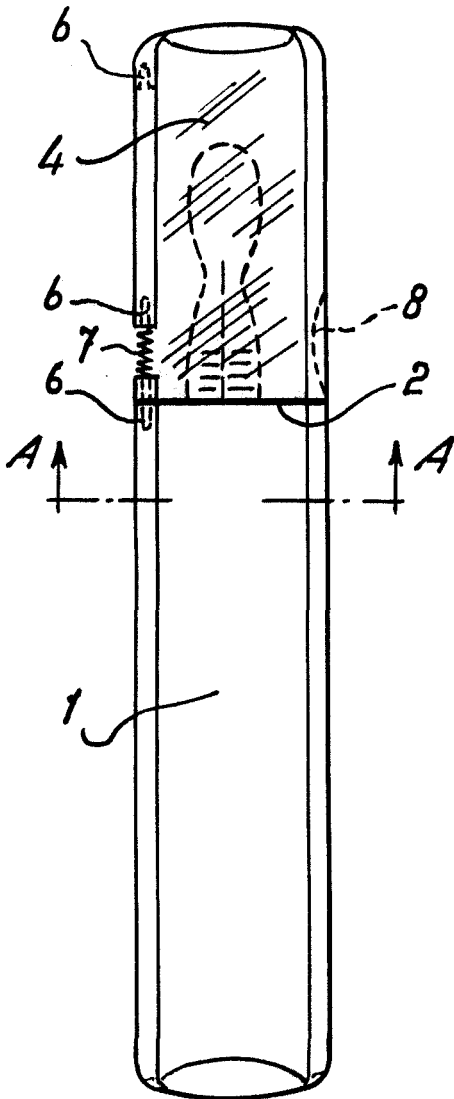

Fig. 2

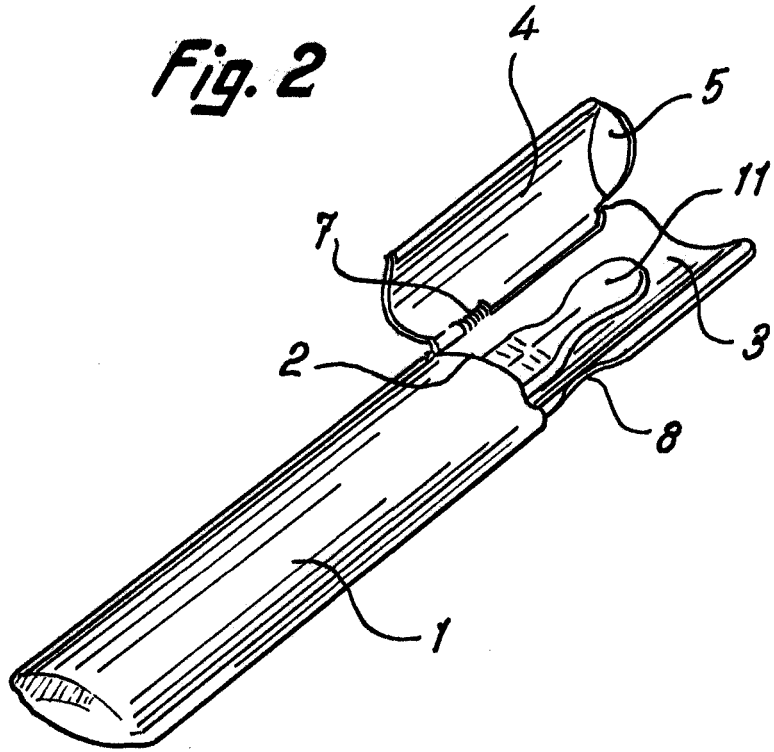
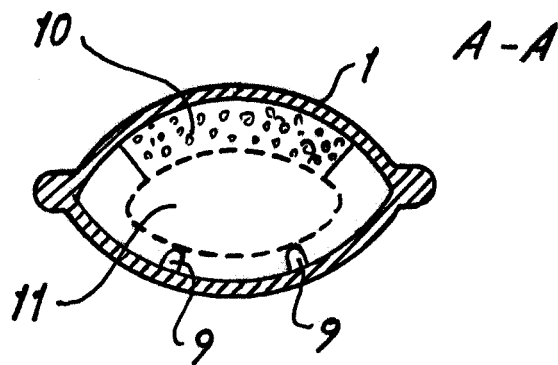

Fig. 3



26 ENE 1966
Madrid,
Jaime Isern

p.p. *[Signature]*