

M O D E L O
D E
U T I L I D A D

por "UN ENVASE PERFECCIONADO PARA MEDIAS", a favor de
DON DIODORO FIGUERAS GIL, de nacionalidad española,
domiciliado en Tarrasa (Barcelona), Calle Rutlla, 42.

= . =

MEMORIA DESCRIPTIVA

El presente modelo de utilidad se refiere a un
envase perfeccionado para medias.

Mas concretamente, se refiere a un envase para
un número variable de medias, consistente en una fun-
5. da de material flexible, que lleva en su interior una
pieza rectangular del mismo material doblada en forma
de acordeón, presentando la particularidad de tener

vértices agudos y redondeados, alternativamente.

5. La funda es una sola pieza desmontable, que consta de un cuerpo de forma paralelepípedica, con sección superior ligeramente mayor a la inferior, con los extremos formando solapas que ajustan en pequeñas rambras verticales de la cara anterior de forma trapezoidal, llevando en la parte superior de esta cara una solapa colgador giratoria, en forma de elipse con la parte inferior plana, presentando un agujero que
10. sirve para colgar el envase.

15. La pieza en acordeón destinada a recibir la parte superior de las medias va pegada a la cara anterior de la funda por la parte interior, necesitando estirar esta pieza para colocar las medias, saliendo éstas por la parte inferior del envase que a este fin carece de fondo.

20. Con el fin de facilitar la explicación se acompaña a la presente memoria descriptiva una lámina de dibujos en la que se ha practicado un caso de realización que se cita a título de ejemplo.

En el dibujo:

25. La figura 1 representa la funda con su acordeón dentro, vista de frente.

La figura 2, representa una parte de la acordeón.

La figura 3, es una perspectiva de conjunto.



Haciendo referencia a las figuras es de observar, la funda 1, cerrada por dos solapas 2, que ajustan en ranuras verticales 3, de forma trapezoidal de bases muy grandes con relación a la altura, con un colgante giratorio 6, de forma de elipse con la parte inferior plana que lleva un agujero 4, en el centro, estando colocado en el interior de la funda una pieza rectangular 5, doblada en acordeón, con vértices agudos 8 y redondeados 7, alternativamente dispuestos, quedando los primeros en la parte inferior de la funda.

La funda no tiene fondo, por lo que las medias al estar sujetas en la acordeón por la parte superior cuelgan el otro extremo al exterior.

La invención, dentro de su esencialidad, puede ser llevada a la práctica en otras formas de realización que difieran en detalle de la indicada a título de ejemplo en la descripción y a las cuales alcanzará igualmente la protección que se recaba. Podrá, pues, construirse en cualquier forma y tamaño, con los materiales más adecuados, por quedar todo ello comprendido en el espíritu de las reivindicaciones.



N O T A

Descrito el objeto y utilidad de la presente invención, lo que se declara como no divulgado ni practicado en España, comprende las siguientes reivindicaciones:

5. 1. Un envase perfeccionado para medias, caracterizado por el hecho de estar constituido, por una funda desmontable y sin fondo, formada por una pieza doblada, que se cierra mediante unas solapas laterales de la misma funda, que encajan en unas ranuras verticales dispuestas en la cara anterior, con una solapa colgador plegable en la parte superior, con un agujero en el centro, llevando sujeta en el interior una pieza doblada en acordeón con vértices agudos y redondeados alternativamente dispuestos, todo ello de material flexible y dispuesto para sujetar las medias en la pieza-acordeón por la parte superior de estas, colgando el otro extremo al exterior por la parte inferior del envase, y operativamente dispuestos para extraer las medias unitariamente por simple estirado.
- 10.
- 15.
- 20.

2. Un envase perfeccionado para medias.



Según se describe y reivindica en la presente memoria descriptiva que consta de cinco hojas foliadas y escritas a máquina por una sola de sus caras, acompañadas de una lámina de dibujos.

Madrid, a 26 MAR 1966

p. a. JAIME ISERN

p. p.

26 ENE



Fig. 1

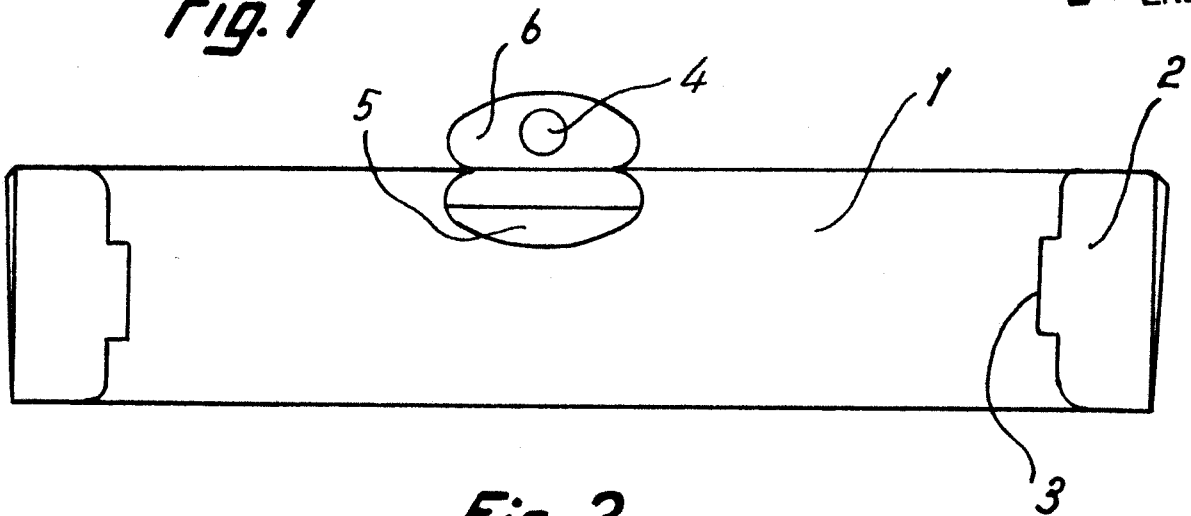

Fig. 2

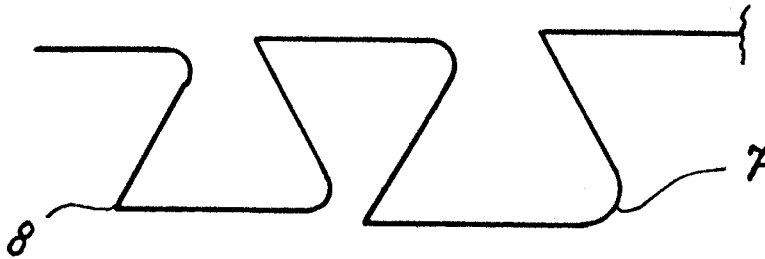
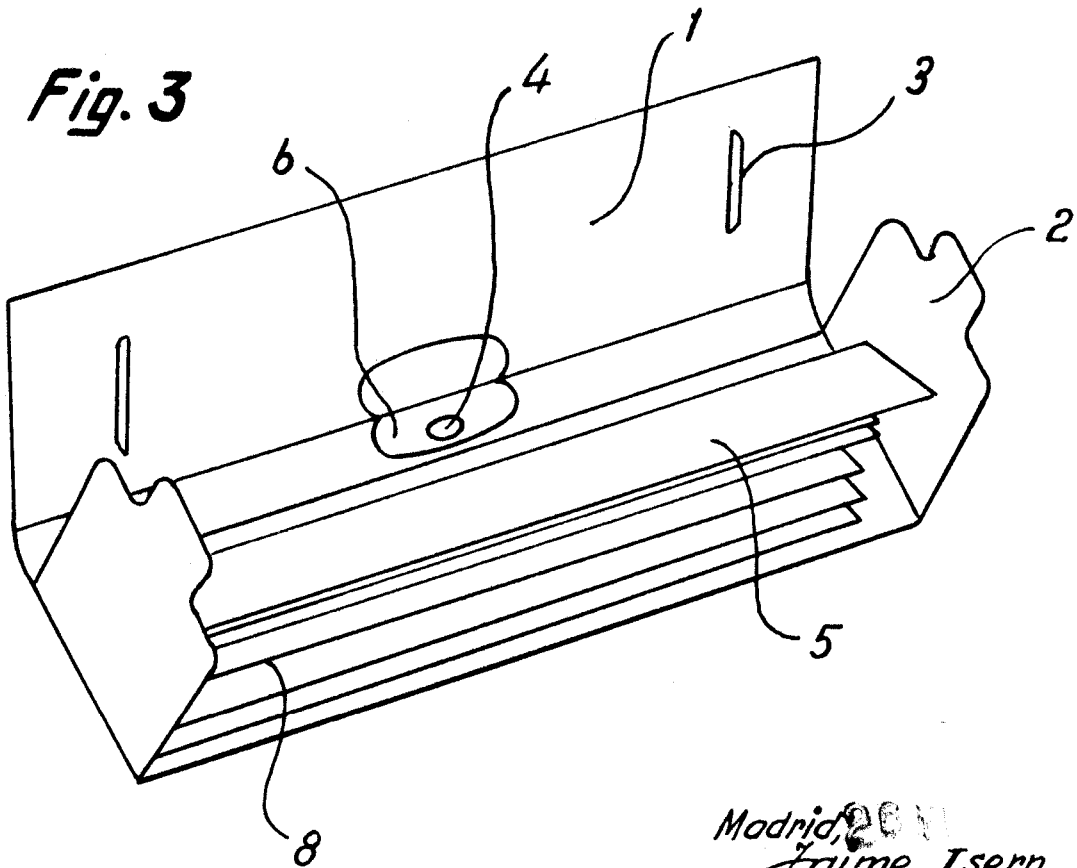

Fig. 3



Madrid, 1901
p.p. Jaime Isern

