

120585



.....DON JUAN CATALAN MINGUEZ y DON JOSE GOMEZ GONZALEZ, ambos de nacionalidad española y domiciliados en Madrid calle General Mola nº 70, solicitan autorización para el registro de un Modelo de Utilidad consistente en: "PALILLERO AUTOMÁTICO".

MEMORIA

.....El Modelo de Utilidad a que se refiere la presente memoria y adjunto plano, está destinado a garantizar la propiedad y explotación exclusiva del mismo en todo el territorio español y sus posesiones, consistente en "PALILLERO AUTOMÁTICO".

5 Muchas veces, en los objetos más insignificantes, podemos mediante ciertas innovaciones, darle una más perfecta aplicación a la finalidad de que han sido fabricados, convirtiéndolos por medio de estas mejoras, en artículos que aún cumpliendo la misma fidelidad que los de igual denominación en el mercado, lo aventajan por esas caracterizaciones, que lo cualifican e individualizan.

15 Harto es de todos conocido, los vulgares "palilleros" recipientes sin ninguna caracterización que sirven para colocar en ellos los también conocidísimos "palillos de dientes", poco o nada se han mejorado estos útiles, y desde tiempos inmemorial vienen usándose y utilizándose los mismos con todos los inconvenientes que ellos tienen de en grado máximo falta de limpieza e higiene, sometidos al constante contacto del medio ambiente en una misión tan delicada como es su finalidad

20 Había pues que buscar una solución inmediata a estos inconvenientes, que a su vez, fuera práctica, económica y utilitaria, que reuniera estas tres características básica en el cumplimiento de su fin, para que de esta manera pudiera llenar una necesidad y un



deseo por parte de todos los usuarios.

En este sentido, mis representados en estrecha colaboración,
25 han concebido un "palillero automático", que reúne todas las condiciones apropiadas para los mismos, completándose en ellos la novedad, la estética, la higiene y la práctica.

Consiste el Modelo de Utilidad que se solicita, en un palillero automático que está constituido por un estuche de forma paralepipedica y de caras rectangulares. El estuche está formado por una
30 parte superior en forma de caja abierta en un lateral, y parte baja. La peana o base donde se acopla la parte superior, por su parte abierta baja, lleva una de las patitas solidamente adheridas y una abertura donde va acoplada y se desliza la patita movable, y
35 el orificio donde va insertada y sujeta una de las extremidades -- del muelle de retorno. La pieza en forma de caja abierta, es el receptáculo donde se depositan los palillos, y va alojada en el lateral abierto de la pieza superior. Esta pieza, estando en reposo el estuche, cierra perfectamente el mismo, mientras que al hacer uso
40 de él, lo que se consigue haciendo presión sobre su parte superior se abate hacia el exterior girando sobre el eje dejando al alcance del usuario los palillos. El impulso para realizar el giro, es --- transmitido por empuje sobre la parte baja de la pieza superior, de bido al deslizamiento hacia el interior de la patita móvil, como
45 consecuencia de la referida presión, sobre la parte superior del estuche, quedando este en la posición de abierto. El retorno de la pieza superior y patita movable a su posición de reposo, se efectúa por medio del muelle de retorno al dejar de presionar sobre el estuche una vez realizado el servicio del mismo.

50 Los dibujos que se acompañan en el plano adjunto, aclaran perfectamente lo anteriormente expresado y así en la Fig. 1ª, se ha re presentado el modelo en sección, y perspectiva; en la Fig. 2ª, abier to y en la Fig. 3ª, cerrado. En la Fig. 1ª, se ha señalado con el - nº 1, la parte superior; con el nº 2, la peana; con el nº 3, la par



55 te de la pieza que se abate hacia el interior y exterior girando -
 por medio del eje señalado con el nº 8; con el nº 4, señala la pa-
 tita movable y el nº 5, y 6 el muelle de retorno. En la Fig. 2ª, -
 se ha representado el estuche abierto, destacándose en el mismo por
 medio de la flecha nº 7, la presión que se hace en la parte superior
 6 0 para que pueda proyectarse abriéndose la pieza nº 3. Y por último en
 la Fig. 3ª, representamos el modelo cerrado con sus características-
 ya reseñadas, nº 1 la pieza superior, nº 2 peana, nº 3 pieza abati-
 ble y nº 4 patita movable.

REIVINDICACIONES

65Los puntos nuevos que se presentan para que sean objeto de rei-
 vindicaciones en la presente memoria de Modelo de Utilidad que por -
 veinte años, se solicita en España, son los siguientes:

1ª.- PALILLERO AUTOMÁTICO, el cual se caracteriza por estar cons-
 tituido por un estuche de forma paralelepédica formado por una parte
 70 superior de características de caja abierta en un lateral y una par-
 te inferior o baja en donde se acopla la superior. Esta parte supe-
 rior ofrece la particularidad de que el lateral izquierdo tiene giro
 en un ángulo de unos 45º, mediante un eje colocado en la parte infe-
 rior, teniendo movimiento este lateral de cierre o apertura a volun-
 75 tad.

2ª.- PALILLERO AUTOMÁTICO, que además de la anterior reivindica-
 ción se caracteriza porque en la parte inferior o peana, y en contac-
 to con la superficie donde va colocado el estuche, lleva un aditamen-
 to o patita movable que al presionar por la parte superior del estu-
 80 che, empuja la patita movable a la base del lateral desplazándolos -
 hacia el exterior y abriéndose.

3ª.- PALILLERO AUTOMÁTICO, que además de las anteriores reivin-
 dicaciones se caracteriza porque al cesar la presión efectuada en la
 parte superior del estuche, mediante un muelle colocado en el extre-
 85 mo inferior del lateral abatible, hace que retorne a su forma primi-

120585



- 4 -

tiva el mencionado lateral cerrándose.

4º.- PALILLERO AUTOMÁTICO, que además de las anteriores reivindicaciones, se caracteriza porque la parte lateral abatible lleva en su interior un pequeño depósito donde van colocados los palillos de tal forma que al presionar la parte superior, y abrirse el mencionado lateral, quedan al descubierto para su uso y retornando la pieza abatible a su primitiva forma de cierre al cesar la presión efectuada en la parte superior.

5º.- PALILLERO AUTOMÁTICO.

La presente memoria consta de cuatro hojas mecanografiadas - por una sola cara y a dos espacios, con un total de noventa y cuatro líneas y un plano.

Madrid, 18 de Marzo de 1.966
EL AGENTE OFICIAL.-----

Firmado-Miguel Fernández-Loayza Pineda

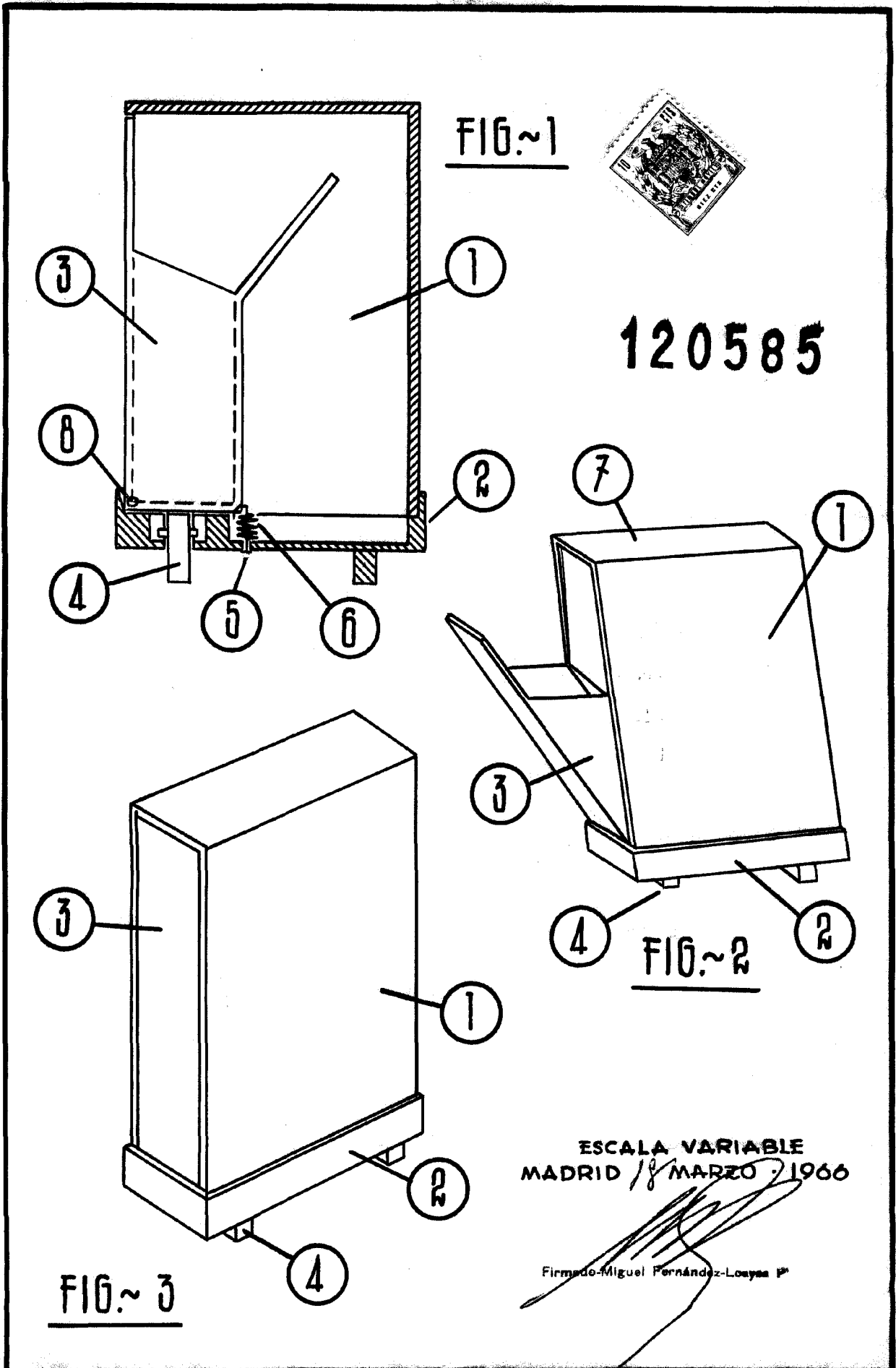

Escuela de Comercio