

120556



120556

MEMORIA DESCRIPTIVA

correspondiente a la solicitud de concesión de un

MODELO DE UTILIDAD

SOLICITANTE: D. JOSE M^o MARTIN CABRERO

RESIDENCIA: VALLADOLID - P^o del Cementerio, 19

ENUNCIADO: / "CAJA DE CARTON PERFECCIONADA"

Prioridad: Patente n.º del

ifí

120556



1

La invención a que se refiere la presente Memoria constituye una novedad industrial con características que la hacen merecedora del privilegio de explotación exclusiva que por ella se solicita, de acuerdo con las prescripciones del vigente Estatuto sobre la Propiedad Industrial de fecha 26 de Julio de 1.929, texto refundido, publicado el 30 de Abril de 1.930.

5

10

Este Modelo de Utilidad, se contrae como su enenoiado indica, a una caja de cartón plegable obtenida a partir de una sola plancha convenientemente troquelada y en la que se han practicado las correspondientes líneas de dobléz que facilitan su plegado y montaje.

15

La mencionada caja, cuya descripción se realiza con ayuda de los dibujos que de la misma se adjuntan, es de construcción sencilla y muy robusta, siendo su armado simple de hacer y su transporte muy cómodo, que a los efectos oportunos está provista en ambos lados de escotaduras de agarre, dispuestas a manera de asas, reforzadas contra todo posible desgarramiento, que facilitan notablemente su manejo.

20

Con referencia de nuevo a los dibujos que se acompañan a esta Memoria, se observa que la caja se representa armada en la Figura 1ª y desarrollada en plata en la Figura 2ª; correspondiendo en ambas figuras las distintas referencias componen de la misma, que así se identifican para su mejor descripción.

25

Básicamente, esta caja, que es ortoédrica rectangular, aparece formada por un fondo (4) y dos caras laterales mayores (2) y (2'), simples dotadas de solapas de cierre (1) y (1'). Estas caras (2) y (2') pueden estar separadas (3) cuando las exigencias de la mercancía a transportar requieran de una perfecta circulación del aire por el interior.

30

Los testeros laterales menores de la caja, están respec-



1 tivamente formados por tres piezas (6), (8) y (6') que se adosan for-
mando un solo tabique reforzado, en el que precisamente sen encuentran
5 tronqueladas las abertiras (7), (7') y (9) de las asas, en correcta
posición de enfrentamiento y disponen asimismo de solapas (5) y (5')
abatibles de cierre.

 El armado de la caja es muy sencillo. Partiendo del fon-
do (4), horizontal, se levantan verticalmente por dobles, los latera-
les mayor (2) y (2'). Simultaneamente, se levantan tambien vertical-
mente las piezas de refuerzo de los testeros (8) y por una y otra ca-
10 ra de las mismas se adosan los laterales menores (6) y (6') por giro
y abatido respectivo.

 El cierre se realiza abatiendo primero las dobles sola-
pas (5) y (5') y por encima de estas las otras solapas mayores (1) y
(1') que permiten un precintaje mediante cinta engomada o similar,

15 Hecha la descripción precedente hemos de añadir, que los
detalles de realizacón de la idea expuesta pueden variar, sin que
por ello cambie la esencia de la invención que es la que se desprende
de los parrafos que anteceden y la que se reivindica en la siguiente

- N O T A -

20 En resumen, el Modelo de Utilidad que se solicita, recaerá
sobre las siguientes reivindicaciones:

 1ª - CAJA DE CARTON PERFECCIONADA, caracterizada porque,
está contituida esencialmente por una plancha troquelada que por su
cesivas dobleces, y abatidos se conforma en un recipiente ortoedr-
25 ico rectangular integrado por un fondo y dos caras laterales mayores,
simples dotadas de solapas de cierre, cuyas caras mayores mencionadas,
pueden estar perforadas, sin detrimento de la resistencia de la caja,
cuando las exigencias de la mercancía a transportar requieran de una
perfecta circulación del aire por el interior; estando respectivamen-
30 te formadas, los testeros laterales menores, por dos piezas que se

120556



1 acusan sobre otra central mas corta para constituit un tabique resis-
tente, en el que hay troqueladas en correspondencia de enfrentamien-
to y a manera de asas unas escotaduras de extremos redondeados y cu-
yas piezas constitutivas de las caras externas e internas de los tes-
5 teros disponen asimismo de solapas abatibles de cierre.

2* - Se reivindica por último, como objeto sobre el que
ha de recaer el Modelo de Utilidad que se solicita: CAJA DE CARTON
PERFECCIONADA.

10 Todo conforme queda descrito y reivindicado en la presente
Memoria que consta de cuatro paginas mecanografiadas y dibujos que se
acompañan.

Madrid, 25 de Marzo de 1.966
BERNARDO UNGRIA
P.P.

15

20

25

30



120556

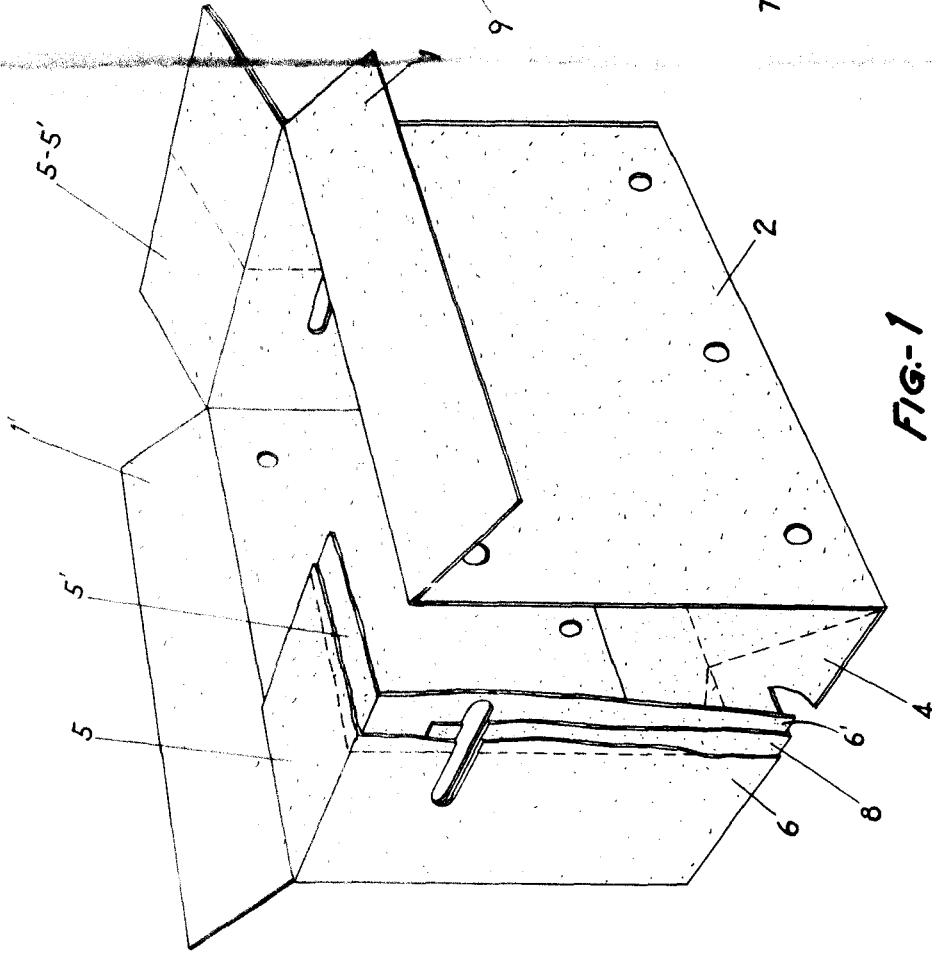

FIG.-1

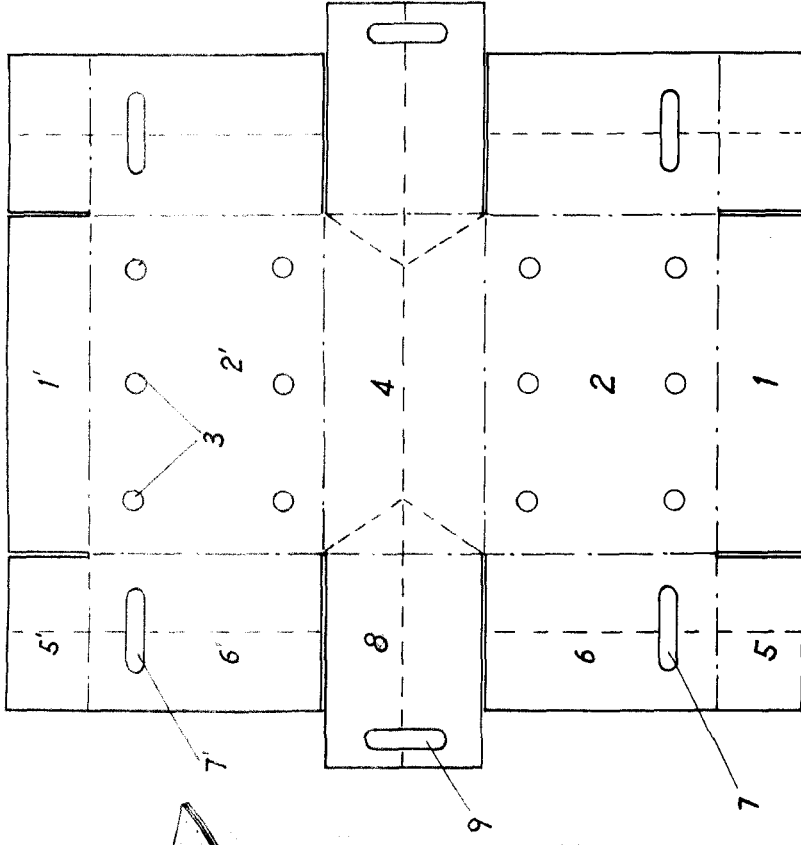

FIG.-2

ESCALA VARIABLE

Medida, 25 de MARZO de 1966

BERNARDO UNGRIA

P.R. *[Signature]*