

120555

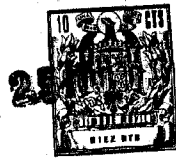

120555

120555

MEMORIA DESCRIPTIVA

correspondiente a la solicitud de concesión de un...

MODELO DE UTILIDAD

SOLICITANTE: D. JOSE MARIA MARTIN CABRERO

RESIDENCIA: VALLADOLID.- Pº del Cementerio, 19

ENUNCIADO: CAJA DE CARTON SIMPLIFICADA

Prioridad: Patente n.º del

BM.

120555



1

La invención a que se refiere la presente memoria constituye una novedad industrial con características y ventajas que la hacen merecedora del privilegio de explotación exclusiva que por ella se solicita, de acuerdo con las prescripciones del vigente Estatuto sobre la Propiedad Industrial de fecha 26 de Julio de 1.929, texto refundido, publicado el 30 de Abril de 1.930.

5

10

Este Modelo de Utilidad se contrae, como su enunciado indica, a una caja de cartón simplificada, obtenida a partir de dos planchas convenientemente troqueladas y en las que se han practicado las correspondientes líneas de dobléz que facilitan su plegado y montaje.

15

La mencionada caja, cuya descripción se realiza con ayuda de los dibujos que de la misma se adjuntan, es de construcción sencilla y robusta, siendo su armado simple de hacer y su transporte muy cómodo, ya que a los efectos oportunos está provista en ambos lados de escotaduras de agarre, dispuestas a manera de asas, que facilitan notablemente su manejo.

20

25

Con referencia de nuevo a los dibujos que se acompañan a esta memoria, se observa que la caja se representa armada en la figura 1ª y desarrollada en planta en la figura 2ª; correspondiendo a ambas figuras las distintas referencias numéricas señaladas a las diversas partes componentes de la misma, que así se identifican para su mejor descripción.

30

Básicamente, esta caja que es ortoédrica rectangular aparece formada por una pieza (7) constitutiva de un lateral mayor, dotada de una solapa abatible (2) de cierre, cuya pieza tiene en su borde opuesto una solapilla (9) de



120555

1

unión con otra pieza independiente (11) que determina la formación de un fondo (esta pieza tiene en correspondencia otra solapilla 10 de unión) un lateral mayor (12) y una solapa abatible de cierre (14).

5

Las citadas caras mayores (7) y (12), que se disponen verticalmente sobre el fondo horizontal (11) pueden estar perforadas (8) y (13) cuando las exigencias de la mercancía a transportar requieran de una perfecta circulación del aire por el interior de la caja.

10

En prolongación de ambos lados de la cara mayor (7) hay sendos testeros menores (15) provistos de solapas de cierre (1) y de otras solapas (3) que refuerzan interiormente el fondo (11) de la caja. Estos testeros (15) tienen troqueladas unas aberturas (5) de extremos redondeados que se utilizan a manera de asas para manejar la caja y disponer asimismo de unas solapillas (4) que sirven para unir por grapado (6) a los bordes de la cara mayor (12).

15

20

El armado de la caja es muy sencillo y se realiza grapando las solapillas (9) y (10) para levantar luego verticalmente las caras mayores (7) y (12) sobre el fondo horizontal (11). Al propio tiempo, se doblan los testeros (15) y las solapas inferiores (3) se apoyan sobre el fondo (11), también horizontalmente. Estos testeros (15), quedan asegurados por grapado de sus solapillas (4) sobre los bordes de la cara mayor (12).

25

Por último, el cierre se efectúa abatiendo las solapas (1) y sobre ellas las otras solapas mayores (2) y (14).

30

Hecha la descripción precedente hemos de añadir que los detalles de realización de la idea expuesta pueden



120555

1 variar, sin que por ello cambie la esencia de la invención que es la que se desprende de los párrafos que anteceden y la que se reivindica en la siguiente

NOTA

5 En resumen, el Modelo de Utilidad que se solicita, recaerá sobre las siguientes reivindicaciones:

10 1ª.- CAJA DE CARTON SIMPLIFICADA, caracterizada porque está constituida esencialmente por dos planchas troqueladas que por sucesivos dobleces y abatidos se conforman en un recipiente ortoédrico rectangular integrado por un fondo, dos laterales mayores, que pueden ir perforados, con solapas superiores de cierre y dos testeros menores con aberturas troqueladas a manera de asas que tienen sendas solapas superiores de cierre y otras inferiores que refuerzan interiormente el fondo de la caja y cuyas dos piezas componentes de la caja se unen por grapado de unas solapillas de los testeros sobre los bordes de una de las caras mayores de la caja y por grapado de otras solapillas previstas en el borde inferior del otro lado mayor y en un extremo del fondo, respectivamente.

15 2ª.- Se reivindica por último, como objeto sobre el que ha de recaer el Modelo de Utilidad que se solicita: CAJA DE CARTON SIMPLIFICADA.

20 Todo conforme queda descrito y reivindicado en

25

30

120555



1

la presente memoria que consta de cinco páginas mecanografiadas y dibujos que se acompañan.

5

Madrid, 25 de Marzo 1.966

BERNARDO UNGRIA
P.P.

10

15

20

25

30



120555

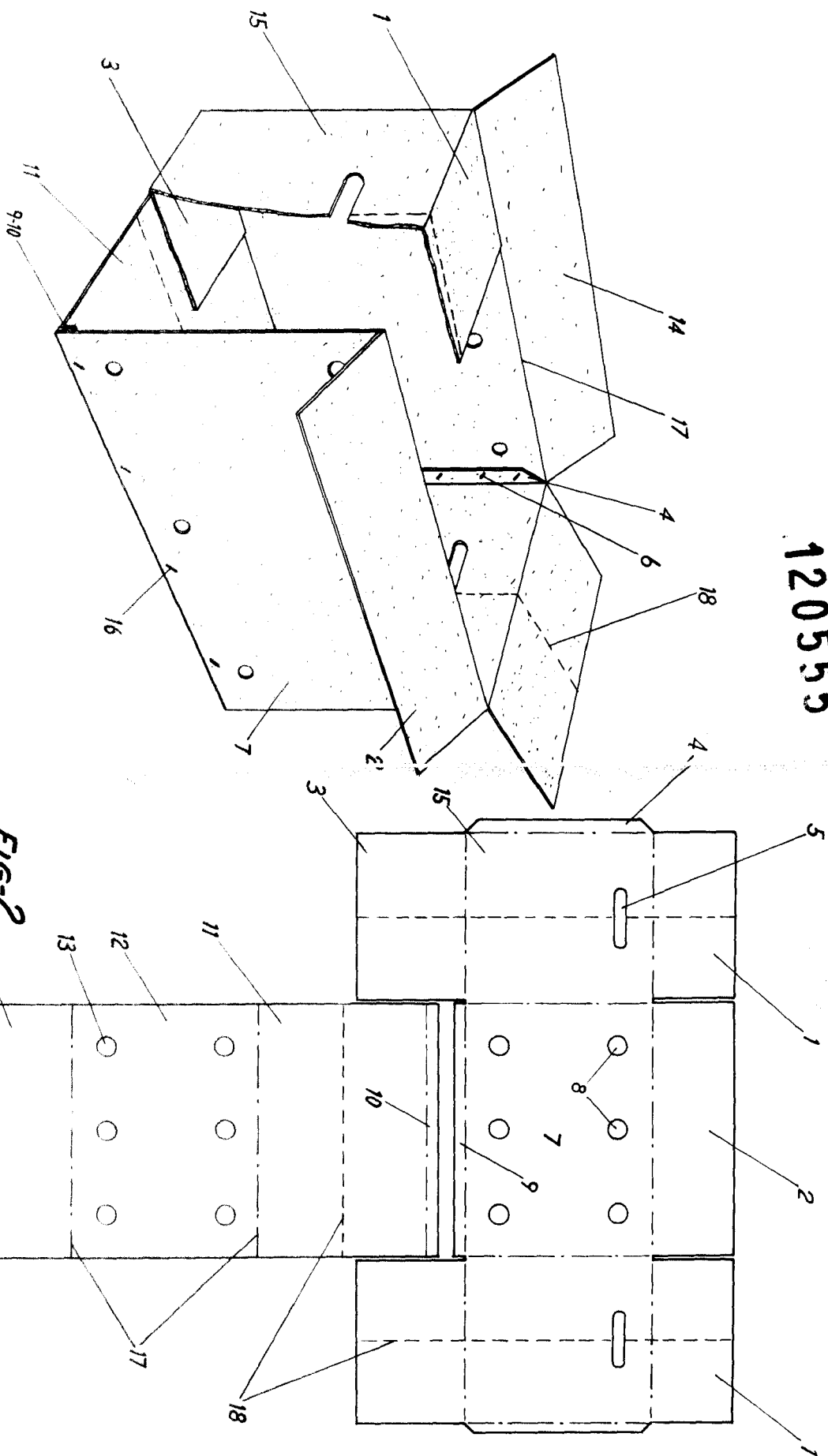

FIG-1

FIG-2

ESCALA VARIABLE
 Madrid, 25 de Mayo de 1966
 BERNARDO UNGRÍA
 P.º 1.º