

120502

23



120502

- 1 -

MEMORIA DESCRIPTIVA

que se acompaña

a la solicitud de

registro de un Modelo de Utilidad por
veinte años en España, a favor de DON
ANTONIO ROCAFORT MARTIN, residente en
MADRID, San Enrique, 16, de nacionali-
dad española,

por:

"DISPOSITIVO PARA SERVICIO DE SERVILLETAS
Y SIMILARES"



120502

5 La invención a que se refiere la presente memoria, constituye una novedad industrial con características y ventajas que la hacen merecedora del privilegio de explotación exclusiva que por ella se solicita, de acuerdo con las prescripciones del Estatuto vigente sobre Propiedad Industrial de 26 de Julio de 1.929, texto refundido, publicado el 30 de Abril de 1.930.

10 El presente registro de Modelo de Utilidad, concierne como su enunciado indica, a un dispositivo para servicio de servilletas y similares, de acuerdo con la descripción detallada que del mismo se realiza, debiendo interpretarse siempre esta concepción en su más amplio sentido y nunca en limitativo.

15 Este resultado industrial, mejora notablemente todo cuanto sobre el particular se conoce y utiliza actualmente, tanto por su sencillez constructiva, como de aplicación, funcionamiento, resistencia, duración, indeformabilidad, higiene, estética y economía.

20 Para la debida comprensión de este objeto, se adjunta a la presente memoria descriptiva, una hoja de planos en la que a título de ejemplo, se representan todas y cada una de las partes que lo forman y relación que guardan entre sí.

En la citada hoja de dibujos queda representado:

FIGURA PRIMERA.- La misma representa una vista en ligera perspectiva del dispositivo cuyo registro se preconiza.

25 FIGURA SEGUNDA.- Muestra en alzado longitudinal, dos vistas de las pinzas de servicio, apreciadas respectivamente en su posición abierta y cerrada.

En estas figuras y con el mismo valor en ambas, se aprecian las siguientes referencias:

30 1.- Cazoleta superior, de forma troncocónica invertida, dispuesta en el terminal del vástago -2- y que sirve para la colocación

23 MAR 1952



120502

ción y servicio de mondadientes, colocación de flores u otros servicios.

35 2.- Vástago mencionado recto y rígido, preferentemente tubular, que fija con caracter permanente por su parte superior a la cazoleta -1- y por la inferior va unido a la base -4-.

3.- Pinzas previstas para el servicio de servilletas o similares.

40 Estas pinzas, van dispuestas en posición escalonada y en puntos diametralmente opuestos, en el vástago -2-, lo que determina una orientación múltiple, por lo cual en cualquier posición del aparato de servicio, este queda siempre a la mano del usuario.

4.- Base citada, de amplio plano de sustentación, que asegura la estabilidad del conjunto y cuyo borde inferior va perfilado a efectos de refuerzo.

45 Como detalle de identificación de las pinzas, -3-, en la figura 2ª del plano anexo, se mencionan las siguientes referencias:

3.- Es la pinza propiamente dicha, anteriormente descrita y que queda unida al vástago -2- en la forma aludida.

50 Estas pinzas, presentan dos mandíbulas -4- y -5-, que por efecto de un resorte interior, permanecen cerradas y consecuentemente retienen al papel por uno de sus bordes.

55 Para realizarse la apertura de las mandibulas -4- y -5-, es preciso presionar digitalmente sobre las palancas posteriores, superior e inferior -7- y -8-.

Tanto las citadas palancas, como las mandibulas que forman parte inseparable de cada elemento ajustado, van unidas por medio de un tornillo -6- que representa el medio de enlace y giro.

60 Este dispositivo, podrá ser fabricado en cualquier clase de material apropiado y en las dimensiones más apropiadas, no exis-



120502

tiendo sobre el particular ninguna limitación.

65 Hecha la descripción precedente, es preciso añadir que los detalles de realización de la idea expuesta, pueden variar, sin que por ello cambie la esencia de la invención, que es la que se desprende de los párrafos que anteceden, y se reivindica en la siguiente

N O T A

En resumen: El Modelo de Utilidad que se solicita, recaerá sobre las reivindicaciones siguientes:

70 1ª.- DISPOSITIVO PARA SERVICIO DE SERVILLETAS Y SIMILARES, caracterizado esencialmente porque comprende la disposición de un vástago tubular, rígido y recto, unido con caracter permanente y en posición perpendicular a una base, dotada de amplio plan de sustentación, de borde perfilados a efectos de refuerzo, y
75 portando en su parte superior, el referido vástago, una cazoleta de forma troncoconica invertida, prevista para la colocación y servicio de palillos o similares.

80 2ª.- DISPOSITIVO PARA SERVICIO DE SERVILLETAS Y SIMILARES, según la anterior reivindicación, caracterizado esencialmente porque comprende la disposición de una pluralidad de pinzas, dispuestas en distintos tramos de altura sobre el vástago descrito y en posiciones diametralmente opuestas, estando fijadas estas pinzas para el servicio de servilletas, contando en su parte anterior, con dos mandibulas, terminadas en sendas palancas, de accionamiento digital y unidas por medio de un tornillo que facilita su basculamiento y las fija sobre el vástago mencionado.

85 3ª.- DISPOSITIVO PARA SERVICIO DE SERVILLETAS Y SIMILARES.

90 Todo ello tal y como se describe en la presente memoria, que consta de cinco páginas escritas a máquina y dibujos que se acompañan.



120502

Madrid, 23 MAR 1968

JOSE LAHIDALGA,

A handwritten signature in black ink is written over the typed name 'JOSE LAHIDALGA'. The signature is highly stylized and cursive, with a long horizontal stroke extending to the left and a sharp hook at the end.



120502

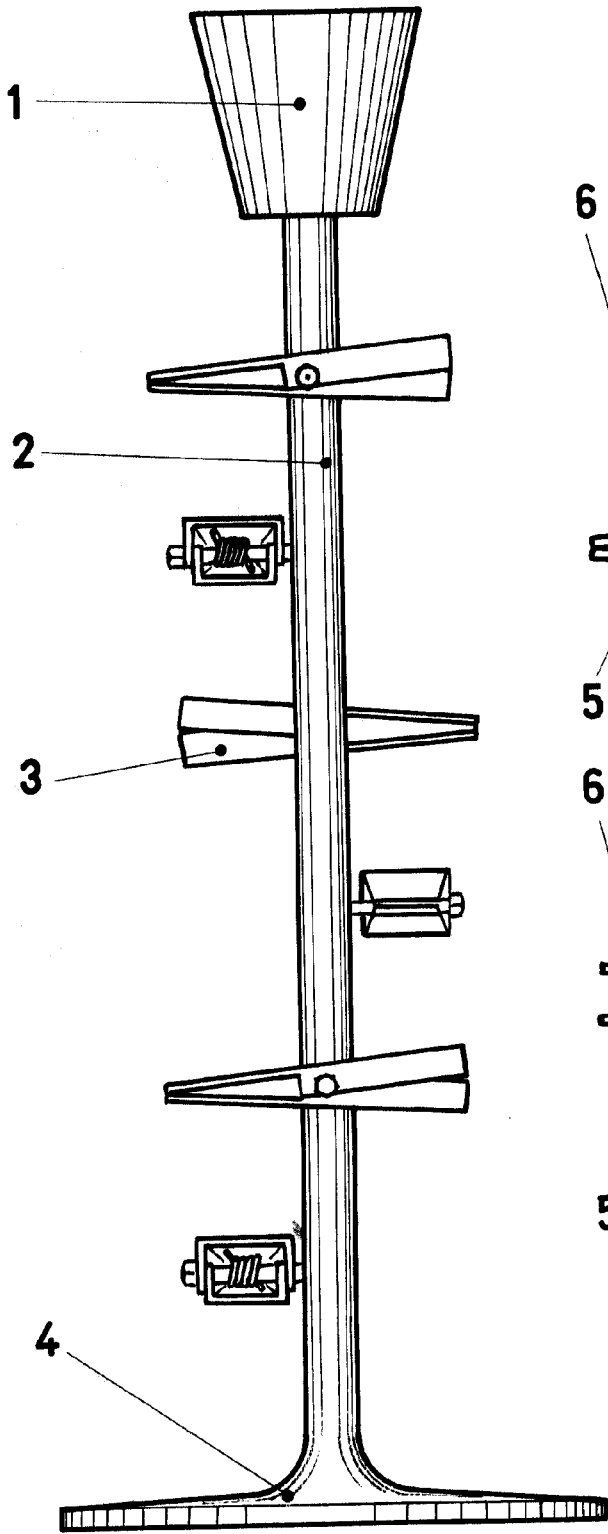

Fig. 1

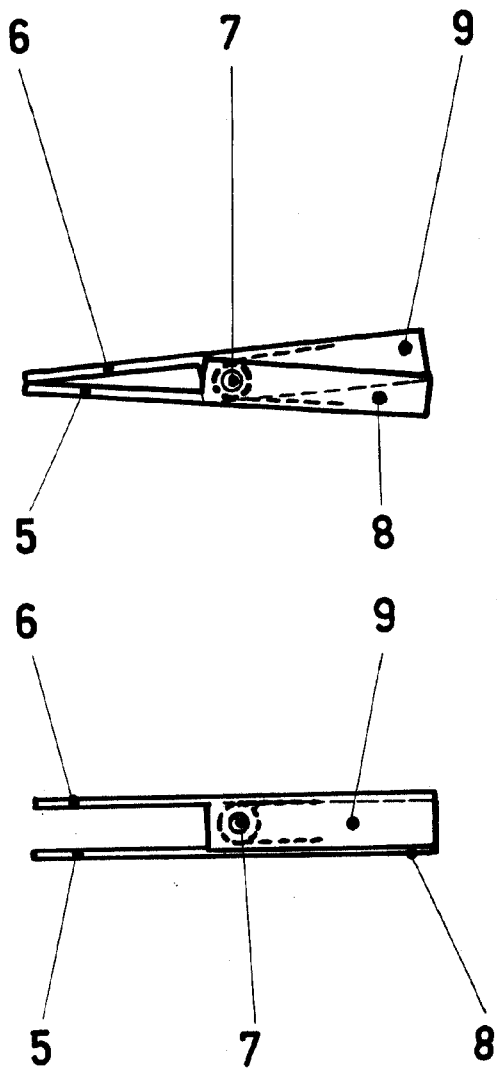

Fig. 2

Madrid, 23 de Marzo de 1966

JOSE LAHIDALGA,

ESCALA VARIABLE