



120363

M O D E L O
D E
U T I L I D A D

por "UN ENVASE PERFECCIONADO SUMINISTRADOR DE PASTILLAS"
a favor de DON JOSE MARIA VENTOSA SIQUES, de nacionali-
dad española, residente en BARCELONA, calle Prats y Ro-
qu , 27.

= . =

MEMORIA DESCRIPTIVA

El presente modelo de utilidad se refiere a un
envase perfeccionado suministrador de pastillas.

- M s concretamente se refiere este invento a un
envase, en el que se puede introducir cierto n mero
5. de pastillas, en una pieza interior ajustada en otra
exterior y de la misma secci n, carg ndose las pasti-
llas en la parte superior de un  mbolo, que va dentro
de estas piezas y que a medida que se introducen las
pastillas, hace presi n merced a un muelle alojado en
10. el interior, este  mbolo se desliza, mediante un sis-

120363



tema de guías y corredera en todo el interior, y al llegar a la parte superior, no puede salir ya que las guías de la pieza exterior se interrumpen en la parte más superior, haciendo de tope.

5. La parte superior del envase termina en una cabeza, que es la encargada de expulsar las pastillas, al accionarla, para lo cual es necesario hacer presión en la parte estriada de esta pieza.

- Esta cabeza va sujeta mediante un eje que se apoya en las orejas de esta pieza, que a tal fin lleva un pequeño refuerzo para alojarlo, teniendo además un resorte que va arrollado al eje, apoyando uno de sus extremos en la parte destinada a expulsar las pastillas y el otro va sujeto a la parte superior de la pieza interior, que lleva un pequeño agujero. El resorte es el encargado de volver la cabeza a la posición inicial una vez que ha sido accionada, siendo el giro de esta cabeza de 90° hacia arriba.
- 10.
- 15.

- Con el fin de facilitar la explicación, se acompaña a la presente memoria descriptiva, una lámina de dibujos en la que se ha practicado un caso de realización que se cita a título de ejemplo.
- 20.

En el dibujo:

La figura 1 muestra una vista de conjunto, con la cabeza en la posición inicial obcerrada,

25. La figura 2 donde la cabeza esta abierta.

Haciendb referencia a la figura 1, se aprecia la pieza interior 2, destinada a alojar en su interior las pastillas, que van colocadas encima de un émbolo 3,

120363



- debajo del cual va un muelle 7, encargado de hacer la presión y todo ello dentro de una pieza exterior 1, deslizándose el émbolo por su interior por medio de un sistema de guías y corredera 8 y 9, interrumpiéndose
5. las guías en la parte superior, evitando que el émbolo al llegar a esta posición puede salirse. La parte superior del envase lo forma la pieza, llamada cabeza, capaz de girar 90° hacia arriba, para expulsar las pastillas, una a una mediante la parte 5, haciendo el giro alrededor
10. de un eje 6, apoyado en las orejas de esta cabeza que llevan un pequeño refuerzo a tal fin, disponiendo de un resorte 4, que es el encargado de volver a la posición inicial a la cabeza una vez que ha expulsado una pastilla, y que arrollado al eje se apoya por un extremo 5, quedando el
15. otro introducido en un pequeño agujero dispuesto en la pieza interior.

- La invención, dentro de su esencialidad, puede ser llevada a la práctica en otras formas diferentes en detalle a la indicada a título de ejemplo en la
20. descripción, y a las cuales alcanzará igualmente la protección que se recaba. Podrá, pues, construirse en cualquier forma y tamaño, con los materiales más adecuados, por quedar todo ello comprendido en el espíritu de las reivindicaciones.



N O T 120363

Descrito el objeto y utilidad de la presente invención, lo que se declara como no divulgado ni practicado en España, comprende las siguientes reivindicaciones:

5. 1. Un envase perfeccionado suministrador de pastillas, caracterizado porque lleva una pieza interior donde se cargan las pastillas, encima de un émbolo que en su parte inferior lleva un muelle, que hace presión al introducir las pastillas, estando todo este conjunto en el interior de una pieza con unas guías con tope superior a través de las cuales corre el émbolo; la parte superior del envase está constituida por una cabeza, capaz de girar 90° sobre unas orejas de la pieza interior destinada a alojar las pastillas empujando la pastilla superior para su expulsión, y llevando esta cabeza un resorte que la hace volver a su posición inicial, tras cada giro.
- 10.
- 15.
2. Un envase perfeccionado suministrador de pastillas.
20. Según se describe y reivindica en la presente



120363

memoria descriptiva que consta de cinco hojas foliadas
y escritas a máquina por una sola de sus caras, acompañadas
de una lámina de dibujos.

Madrid, a 15 MAR. 1906

p.a.

JAIME ISERN

P. P.

120363

MAR. 1904



Fig. 2

Fig. 1

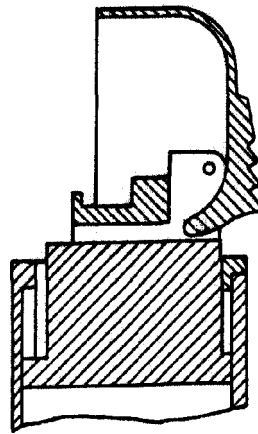
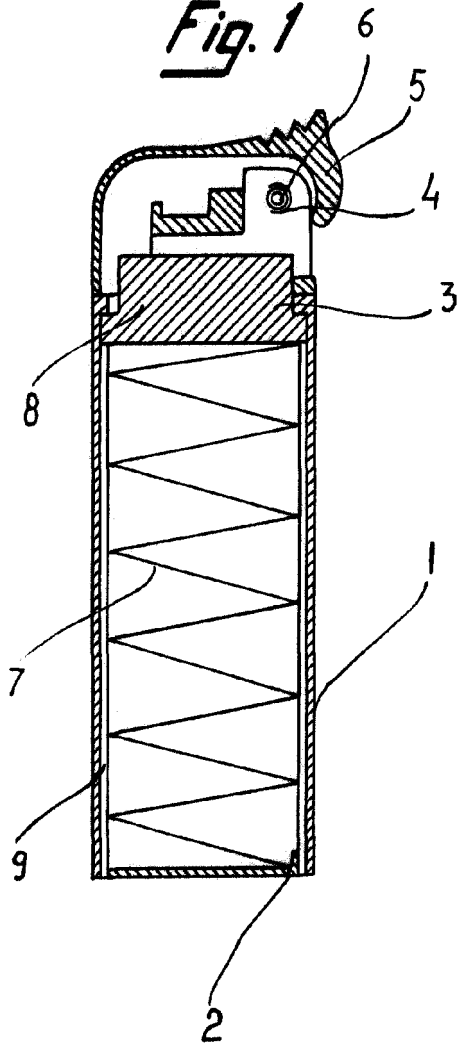

Madrid, 15 MAR. 1904
pp. Jaime Isern
Jaime Isern