

120349



- 2 -

10 Para la protección del colchón es sabido que, tanto en clínicas y hospitales, como en las casas particulares, se vienen utilizando unas láminas de caucho, plástico - hule u otra materia impermeable, las cuales se sitúan debajo de la sábana, y del usuario de la cama, para evitar que pasen los líquidos. Sin embargo, nada se ha previsto hasta ahora para proteger las sábanas, el colchón y al propio -

15 usuario, contra posibles derrames de líquidos vertidos desde la parte superior, tal como sucede al tomar los alimentos en la cama, al administrar los medicamentos, efectuar curas y otras muchas circunstancias en que, al verterse un líquido u otra materia, es necesario cambiar las sábanas, mantas, y a veces también el colchón. Esto, a parte de las

20 molestias que produce al enfermo, cuando de tal caso se trata, afecta también al aspecto económico de la cuestión, sobre todo en hoteles, clínicas, internados y establecimientos - con gran número de camas.

25 Este inconveniente se da también en el caso de cunas o camas infantiles, en las que frecuentemente se vierten líquidos que obligan al cambio de la ropa de la cama o cuna.

30 La nueva colcha objeto del presente Modelo de Utilidad, tiene la finalidad de resolver el citado problema puesto que gracias a la especial composición y disposición de elementos, se consigue que la colcha resultante, sin perder su principal misión de cubrir la cama en forma decorativa, resulte a la vez aislante y protectora del resto de la



35 ropa de cama y del propio usuario, impidiendo el paso de los líquidos y demas materias que pudieran verterse.

40 Se caracteriza esencialmente esta nueva colcha por el hecho de estar constituida por tres capas superpuestas de las cuales, la inferior se compondrá, preferentemente, de un tejido de fibra acrílica, rizado, con algo de vello para que sea antideslizante y no se escurra sobre la ropa de la cama; la capa central, se constituirá de cualquier materia impermeable, tal como goma, plástico, tela impermeabilizada, hule u otra materia de similares propiedades, que impida el paso de líquidos y, finalmente, la capa superior
45 que será la visible, de un tejido de cualquier clase o de piel u otra materia, que resulte vistoso y decorativo, para que la colcha no pierda en este aspecto sus funciones de servir de adorno a la cama.

50 Para que las características generales que dejamos expuestas, resulten mas facilmente comprensibles, se acompaña una lámina de dibujos en la que representamos de un modo esquemático, un ejemplo de realización de una de estas colchas, con la salvedad de que no debe darse a tales dibujos ningún sentido limitativo, sino mas bien amplio y general.
55

60 La figura 1 de dichos dibujos representa una vista en perspectiva de una colcha, que por un extremo tiene descosidas y separadas las tres partes que la componen, siendo la figura 2, una sección que lo mismo puede ser longitudinal que transversal.

120349



- 4 -

65 Como se aprecia en los citados dibujos, la colcha representada en ellos consta de una capa inferior -1-, - que conviene esté constituida por un tejido acrílico, preferentemente rizado, o con vello para que sea antideslizante sobre la ropa de la cama, siendo -2- la capa intermedia, -
70 compuesta por una lámina de goma, plástico, hule, o tejido impermeabilizado, colocada debajo de la capa superior -3- que será la decorativa y visible, de manera que puede estar integrada por cualquier elemento textil o de piel, natural o artificial, de las que suelen emplearse ya como colcha e medio de cubrición decorativa de las camas.

75 Todos los tres citados elementos se hallaran unidos formando una sola pieza, sea mediante una línea de - pespuntos -4-, con un ribete o sin él, o con cualquier otro medio, incluso mediante pegado o cosido formando un acolchado o guateado, con líneas de pespuntos entrecruzados, pudiendo llevar la colcha la infinita variedad de adornos propios de esta clase de ropa de cama.

80 Tambien es posible constituir la colcha con sus tres piezas -1-2-3-, unidas con elementos que permitan separarlas a voluntad, de modo que al actuar como colcha - cubriendo la cama, aparezcan formando un conjunto solidario y vistoso, pero con la posibilidad de separarse luego, cuando haya necesidad de limpiarla.

85 La colcha descrita y representada podrá confeccionarse en los mas diversos tamaños, tanto como colcha de cuna, como para las distintas clases de camas, siendo posible combinarla con los mas variados adornos y colores y utilizar

120349

- 5 -



90 en ella los materiales textiles o no mas convenientes, -
dentro de la disposición de elementos que se ha especifica-
do.

NOTA

Los puntos no conocidos ni practicados en Es-
paña que se reivindicán en este Modelo de Utilidad, son:

95 1.- Colcha perfeccionada, caracterizada por
estar constituida por un conjunto de tres capas superpués-
tas de las cuales la inferior está integrada por un teji-
do rizado o nó, o provisto de vello antideslizante, mien-
tras que en el centro se dispone un elemento laminar de -
100 cualquier materia impermeable, o tela impermeabilizada, -
que finalmente se recubre con un tejido de caracter orna-
mental y decorativo, dispuesto en la cara superior, cuyas
tres partes se hallan debidamente unidas formando una so-
la pieza confeccionada. Y

105 2.- "COLCHA PERFECCIONADA", de conformidad
en un todo en lo esencial y fines industriales a lo descri-
to en la precedente memoria descriptiva, y gráficamente re-
presentada en los adjuntos planos para su mejor comprensión

120349



- 6 -

Esta memoria consta de SEIS hojas escritas
o mecanografiadas por una sola cara a doble espacio en 108
líneas.

Madrid, 15 MAR 1966

Por autorización de la interesada.

de Mercedes de Solis O'Connor Hoya Unica



120349

15 MAR 1968

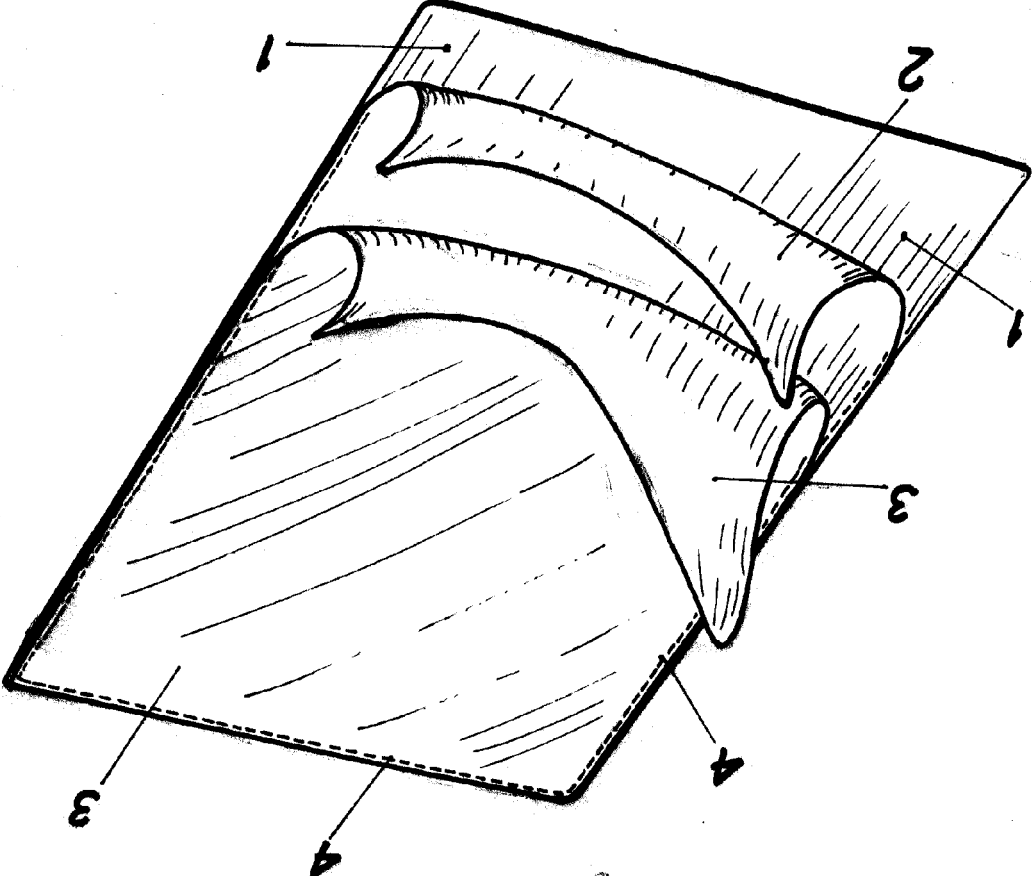

Fig. 1

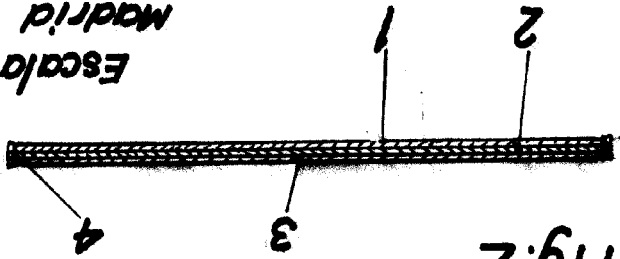

Fig. 2

Escala Variable
Madrid 15 MAR 1968

Handwritten signature and scribbles.