

120236

MEMORIA DESCRIPTIVA

CARBONELL, Compañía Anónima.- BARCELONA.



Munoz

PATENTE DE INVENCION
por 20 años

para "Un perfeccionamiento en las máquinas de lavar
ropa"-----

a favor de: CARBONELL, Compañía Anónima, de nacionalidad
española, domiciliada en BARCELONA, calle de las Cortes
Catalanas, nº 643.

MEMORIA DESCRIPTIVA

La patente de invención a que se refiere la presen-
te memoria descriptiva está destinada a garantizar la
propiedad y la explotación exclusiva de un perfecciona-
miento introducido en las máquinas de lavar ropa, que con-
5 siste esencialmente en dividir el tambor lavador de tales
máquinas por medio de tabiques dispuestos radialmente, y
en realizar el calentamiento de la máquina de tal modo
dispuesta por el eje tubular de su tambor, mediante me-



cheros para combustión de gas, resistencias eléctricas
una circulación de aire, vapor o agua caliente o cual-
quier otro sistema de calefacción instalado en el hueco
del citado eje. El hecho de llevar a cabo el calenta-
5 miento del contenido del tambor por el centro, a la vez
que permite suprimir la envolvente del propio tambor,
asegura una mejor distribución del calor entre los dis-
tintos departamentos en que se halla el tambor dividido.
Es asimismo notorio que con tal disposición se obtiene una
10 menor pérdida de calorías. Al mismo tiempo la forma de
los departamentos permite, teniendo en cuenta que el ca-
lentamiento se realiza por el eje central del tambor, que
el agua contenida en cada uno de los propios departamen-
tos se caliente y mantenga a buena temperatura durante su
15 actuación, con una facilidad mucho mayor que en los tambo-
res divididos según tabiques perpendiculares al eje, en
los cuales los departamentos afectan por consiguiente la
forma cilíndrica.

A título de ejemplo, describiremos a continuación,
20 para fijar claramente las características del perfeccio-
namiento de que se trata, un caso de ejecución de una má-
quina de lavar provista del mismo representado en el di-
bujo adjunto.

En este dibujo la figura 1 es una vista en sección lon-
25 gitudinal de la máquina, y la figura 2 una vista en sección



transversal de la misma.

Como puede verse, el tambor 1 de la máquina, soportado por los apoyos 2 en los cuales puede girar accionado por una correa que pasa por la polea 3, está dividido interiormente en tres departamentos por medio de los tabiques 4, dispuestos radialmente desde el eje tubular 5 a la pared interna del tambor. Correspondiendo con cada uno de los departamentos, existen unas portezuelas 6 de acceso a los mismos.

En el interior del eje tubular 5, está alojado un tubo 7 con orificios o mecheros para la calefacción por medio del gas.

No es necesario explicar el funcionamiento de la máquina, que es el corriente; pero, contemplando el dibujo, puede tenerse perfecta idea tanto del perfeccionamiento como de la realidad de las ventajas resultantes del mismo que antes se han enumerado.

Las máquinas de tal modo perfeccionadas podrán ser variables en formas, dimensiones, número de tabiques, materiales que entren en su constitución, sistemas calefactores y fuerza motriz empleada para su funcionamiento, sin que por ello se altere la esencialidad del objeto de la patente.

N O T A

Por la patente de invención a que se refiere la presente memoria descriptiva se REIVINDICA:

1.- La propiedad y la explotación exclusiva de un per-



feccionamiento introducido en las máquinas para lavar ropa, que consiste esencialmente en dividir el tambor giratorio de las mismas en varios departamentos mediante tabiques dispuestos radialmente, y en producir el calentamiento del contenido de tales departamentos por el eje del tambor, de modo
5 que el calor se transmita del centro hacia la periferia.

2.- La propiedad y la explotación exclusiva del objeto de la patente, sean cuales fueren las circunstancias que concurren con su esencialidad definida en la anterior reivindicación, cual objeto es:
10

"Un perfeccionamiento en las máquinas de lavar ropa".

Consta la presente memoria de cuatro hojas foliadas, escritas por una sola cara.

Barcelona, 13 de Octubre de 1930.

P. p. de: CARBONELL, Compañía Anónima,

J. BONET DEL RIO

P.P.



FIG. 1

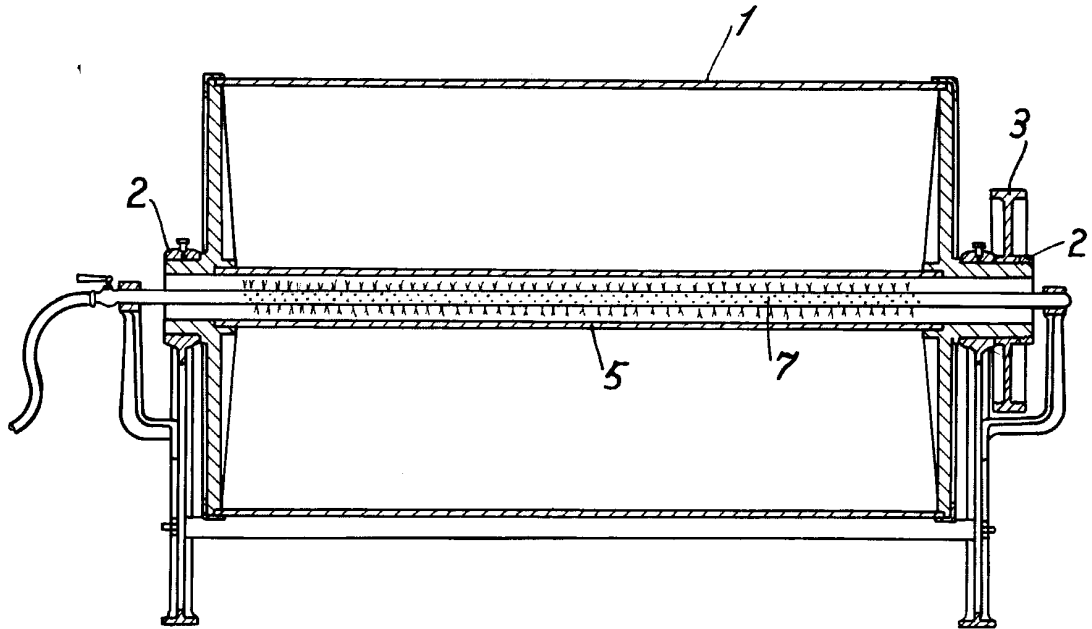
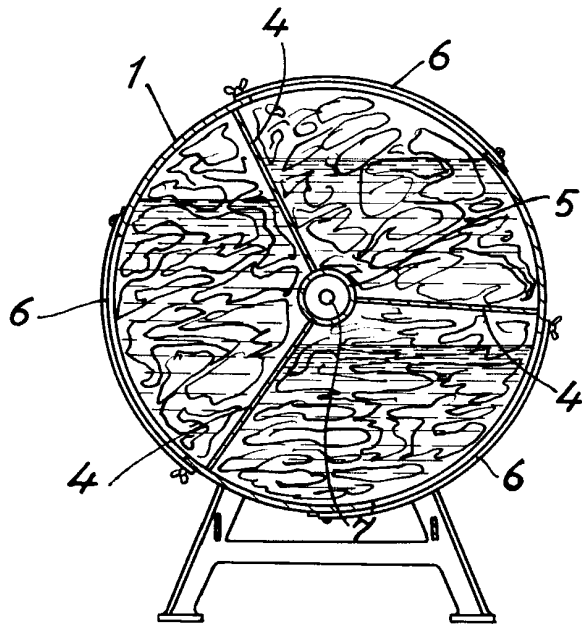

FIG. 2



ESCALA VARIABLE

Barcelona 13 OCT 1930

J. FUMET 100 100

22

Manferrana