



120231

120231



MEMORIA DESCRIPTIVA

Correspondiente a un MODELO DE UTILIDAD, que se solicita por VEINTE AÑOS, para todo el Territorio Nacional y sus Provincias Africanas, a favor de D. Clemente del Ser González, de nacionalidad española, residente en Madrid, Pº de Talleres nº 5 (VILLAVERDE).

POR:

CAPERUZA PRECINTO PARA BOTELLAS.

El Modelo de Utilidad a que corresponde esta Memoria descriptiva se refiere, como se indica en su enunciado a una nueva caperuza precinto para botellas, que al propio tiempo que protege su cierre, aislandolo del contacto exterior, asegura la inviolabilidad del contenido, puesto que, como operación previa a la de apertura del envase sobre el que se aplique, habrá de procederse a la rotura y consecuente inutilización de la caperuza-precinto.

La provisión formal de ésta nueva caperuza-precinto, por su sencillez de fabricación y eficacia funcional, mejora sensiblemente los resultados obtenidos por las de su misma clase actualmente existentes en el mercado, aportando ventajas que no es necesario enumerar, puesto que se iran desprendiendo a lo largo de su descripción:

Por tal objeto se solicita el correspondiente privilegio de Modelo de Utilidad que asegure al peticionario el derecho a su fabrica-

120231

- 2 -

120231

10 MAR



-15- ción industrial en exclusiva, de conformidad en un todo con el que se reconoce en el art. 171 del vigente Estatuto de Propiedad Industrial.

-20- La descripción se ilustra con una hoja de planos en la que sin carácter limitativo alguno se ha representado un ejemplo de ejecución preferido, el cual deberá ser considerado en su más amplio aspecto, toda vez que podrán introducirse cuantas modificaciones de detalle sean permisibles, en tanto no se alteren sustancialmente sus propias características esenciales.

-25- El dibujo muestra una vista en sección de la nueva caperuza-precinto, y se han establecido las correspondientes referencias numéricas que designan cada una de sus partes principales.

-30- Haciendo referencia al dibujo, la nueva caperuza precinto está constituida por una lámina de material adecuado -1-, tal como papel, plástico, etc, la que al doblarse por su centro, que constituye su eje de simetría, queda con sus dos caras superpuestas coincidentes, conformando una especie de bolsa, de sección trapecial, cuya base menor, constituida en la línea de doblez, permanece cerrada.

-35- Consecuentemente la base mayor abierta, es la que se acopla sobre el gollete de la botella o envase, y con el fin de procurar su cierre y proporcionar al propio tiempo la zona de precinto, se somete a las aristas laterales del conjunto derecha e izquierda, a una operación de pegado, por termosoldadura o cualquier otro medio adecuado, que determina la unión de los bordes de ambas caras en sendas zonas periféricas -3-.

-40- Las aristas inferiores, son igualmente unidas por ambos laterales para procurar su ajuste sobre el cuello de la botella, conformándose en la zona central un alojamiento -2-, ajustable sobre el mismo, y una boca abierta para penetración, que constituye la zona de precinto, ya que será indispensable romper la caperuza para extraerla.

-45- Descrito suficientemente el objeto que constituye este Modelo de Utilidad, sólo resta añadir que en su realización podrán ser introducidas todas aquellas modificaciones de detalle en tanto no se altere su propia esencialidad que es la que se desprende de cuanto antecede y se reivindica a continuación. Podrán por tanto afectar a cambios de

120231

- 3 -

120231



10 MAR

-50-

forma, materia en que se fabrique, proporciones, dimensiones, etc, debiendo quedar todas ellas comprendidas en la protección que se recaba.

NOTA.

En resumen el presente Modelo de Utilidad, deberá de recaer esencialmente sobre las siguientes:

-55-

REIVINDICACIONES

-60-

1ª.- CAPERUZA PRECINTO PARA BOTELLAS, caracterizada por estar constituida por una lámina de material adecuado, doblada por el eje que constituye su centro geométrico, de tal forma que sus dos caras son superpuestas y coincidentes, presentando una forma sensiblemente trapecial, con su base mayor acoplable sobre el cuello de la botella, habiendose dispuesto la unión de las aristas laterales de ambas caras mediante soldadura u otro medio adecuado.

-65-

2ª.- CAPERUZA PRECINTO PARA BOTELLAS, según la reivindicación 1ª, caracterizada además porque las aristas inferiores de ambas caras, aparecen igualmente unidas en ambos laterales, conformando en su zona central un alojamiento que ajusta sobre el cuello de la botella constituyendo la zona de precinto, ya que será preciso romper la caperuza para obtener su extracción.

3ª.- CAPERUZA PRECINTO PARA BOTELLAS.

Madrid- 10 MAR. 1966

El Agente

DOMINGO DIAZ UNGRIA

P. E.

Clemente del 1^{er} 20231

-Hoja única-

120231

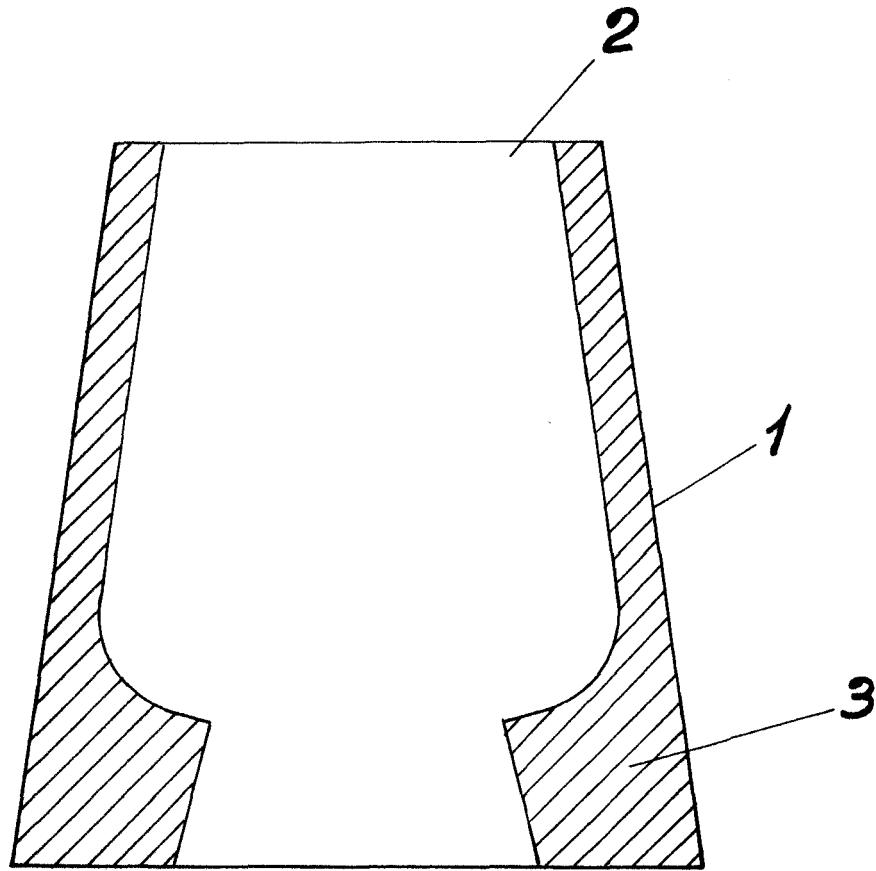

Escala variable
Madrid: 10 MAR. 1966

J. G. Velasco