

120189



120189

MEMORIA DESCRIPTIVA
de un Modelo de Utilidad a nombre de:
EMILIO DIEZ GARRIGA, de nacionalidad es-
pañola, domiciliado en Barcelona, Proven-
za núm. 355; por: " FUNDA EMBELLECEDORA,
CON EMPUÑADURA FUNCIONAL, PARA PALANCA DE
CAMBIO DE MARCHAS".

=====

Habitualmente, las palancas para cambio de marchas que vienen de origen en los automoviles utilitarios o de serie son vulgares y escasamente atractivas, unas por mal acabado, otras porque están burdamente pintadas y todas por la escasa atención y nula fantasía que denuncia su manufacturado.

5.

Esta deficiencia de las palancas de cambio, contribuye a afear el conjunto de mandos y hace escaso favor al coche, que pierde indudablemente vistosidad y parece aún mas modesto de lo que en realidad es, destacando los inconvenientes de la fabricación standarizada.

10.

Se contrae este modelo de utilidad a una funda o suplemento embellecedor para revestir las palancas del cambio de marchas



en los vehiculos de tipo economico, cuya funda se realiza y completa con una empuñadura altamente funcional y de evidente valor decorativo, por lo que resulta un elemento bello y util al mismo tiempo.

5. En esencia, la funda que nos ocupa se constituye por dos partes o piezas concebidas con independencia pero complementarias: la cubierta propiamente dicha y la empuñadura.

10. La primera, o sea la funda, está determinada por un cuerpo tubular hueco muy prolongado, todo él realizado en acero cromado de alta calidad, cuyo cuerpo se desliza por embutido en el vástago original de la palanca, recubriéndole totalmente y formando una especie de camisa en torno del mismo.

15. Esta funda tubular, que una vez acoplada es la única parte visible de la palanca de cambios, recibe en su terminal superior, también por embutido, una empuñadura en forma de pera y de vivo colorido que, en punto cercano a su remate, aparece contorneada por una serie de estrias o finas entallas de circunvalación que crean en esta parte una zona rugosa especialmente apta para facilitar el asido y manejo de la palanca, determinando el caracter eminentemente funcional de esta empuñadura.

20. Con el fin de facilitar la comprensión de cuanto antecede y a mero titulo de ejemplo, desprovisto de todo alcance limitativo, el adjunto grafico ilustra la forma de ejecucion práctica de este modelo.

25. La figura única muestra una vista de conjunto del dispositivo durante su fase de acoplamiento a un vástago original de palanca para su revestimiento.

Observamos en la figura el cuerpo embellecedor (1) con el vástago original de palanca (2) parcialmente embutido en su



interior, la empuñadura (3) destinada a embutir también en el extremo superior del tubo embellecedor, según indican las líneas de puntos, y las estrias o entallas (4) que, circunvalando dicha empuñadura, crean la funcionalidad específica de esta última.

5. Lo dicho es fiel reflejo del invento, pudiendo variar las circunstancias secundarias y no modificativas, es decir, las formas y proporciones, los tamaños, los colores, los materiales y cuanto no afecte de manera sustancial al dispositivo que ha quedado descrito y que se reivindica.

10.

REIVINDICACIONES

- 1.- Funda embellecedora, con empuñadura funcional, para palanca de cambio de marchas, caracterizada por comprender, dos partes o piezas independientes y complementarias, la primera de las cuales es un cuerpo de cubrición de estructura tubular y muy prolongado, todo él realizado en acero cromado, cuyo cuerpo se desliza por embutido sobre el vástago de la palanca de origen, recubriéndole totalmente y formando en su torno una especie de funda o camisa que le realza considerablemente.

20. 2.- Funda, según el punto precedente, caracterizada porque el cuerpo tubular, una vez acoplado, recibe en su terminal superior y también por embutido, una empuñadura en forma de pera y de vivo colorido, la cual aparece contorneada, en punto cercano a su remate, por una serie de estrias o finas entallas de circunvalación que crean en esta parte una zona rugosa especialmente apta para facilitar el asido y manejo de la palanca, determinando así
- .25. el carácter acusadamente funcional de esta empuñadura.



- 9 MAR

3.- "FUNDA EMBELLECEDORA CON EMPUNADURA FUNCIONAL PARA PALANCA DE CAMBIO DE MARCHAS".

Tal como se describe y reivindica en la presente Memoria Descriptiva que consta de cuatro hojas escritas a máquina por una sola cara y de sus correspondientes dibujos.

5.

Madrid, 9 MAR. 1966

[Handwritten signature]
GARCIA
P. P.

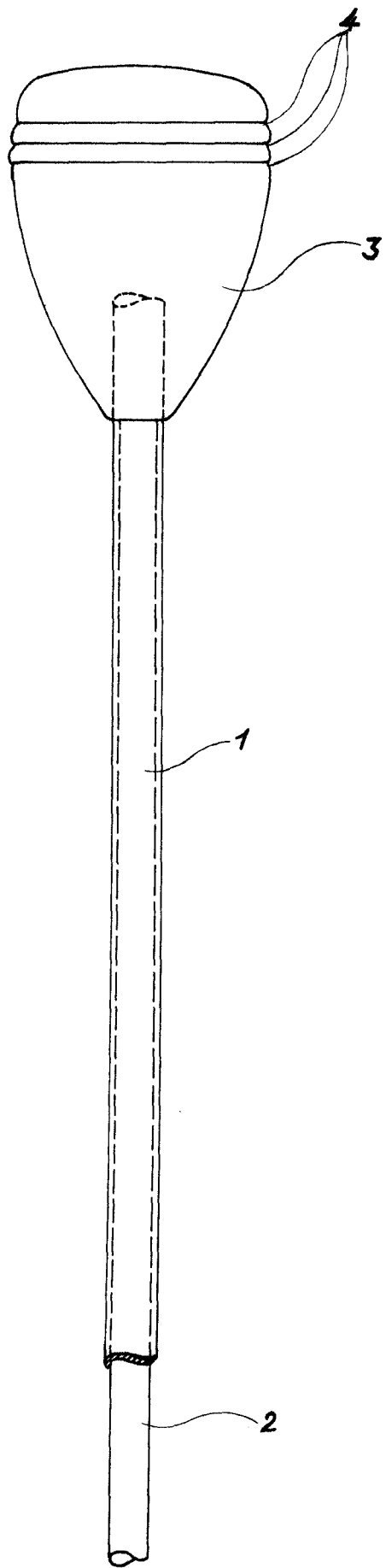

Escala variable

Madrid, 9 Marzo 1966

CARLOS YAGUEZ GONZALEZ
P. P.