

120164



FEB. 1966

120164

MODELO DE UTILIDAD

por 20 años

por "UNA BOLSA PARA PRODUCTOS DE CONFITERIA", a favor de D. Jorge SUREDA Lloveras, de nacionalidad española, domiciliado en Barcelona, San Gil, 3.

=====

MEMORIA DESCRIPTIVA

Este Modelo de utilidad viene a referirse a una nueva realización de bolsa, de las que se utilizan comúnmente para contener productos de confitería en general, cuya original constitución le hace aportar notables y sensibles mejoras, de orden

5. funcional, constructivo y práctico, sobre todo lo conocido hasta el momento en tal sentido.

En efecto, es sabido que resulta especialmente interesante en la exhibición y venta de un artículo, su presentación ante el público. Esto ocurre en todos los órdenes de la industria

10. y como es lógico, también en lo que se refiere a la exposición y venta de productos de confitería, entre los que pueden contarse caramelos, peladillas, etc.

Por otra parte, son también muy numerosas las ocasiones en que se precisa que el envase en el cual se van a expender

15. dichos productos, presente un determinado motivo ornamental, acorde con la festividad a celebrar. Tal ocurre en el caso de



1966

120164

bautizos, comuniones, etc., en los que se intenta presentar la bolsa o envase contenedora del producto de confitería, con una ornamentación adecuada al acontecimiento.

A tal efecto, se han ido ideando diversos tipos de bolsas para los productos referidos, la mayor parte de los cuales siguen la tendencia referida, pero presentan el inconveniente de no resultar prácticas bien por su costosa fabricación, difícil montaje, etc.

Por el presente Modelo se da a conocer un nuevo tipo de bolsa, de las encaminadas a contener productos de confitería en general, en la que son características esenciales, en primer lugar, su bajo precio de coste, en segundo lugar, su facilidad tanto de fabricación como de montaje, y en tercer lugar, el prever una disposición original para el motivo ornamental que se ha de situar en la misma.

Para mayor facilidad en las descripciones y su mejor comprensión, nos vamos a referir a un dibujo que se adjunta a la presente memoria y que, a título de ejemplo explicativo, no limitativo, representa una bolsa para productos de confitería, realizada de conformidad con el presente Modelo.

En dicho dibujo, la figura 1 se corresponde con una vista en perspectiva de la bolsa en cuestión, en posición de servicio.

La figura 2 se corresponde con una vista también en alzado de la misma bolsa, por uno de sus laterales.

La figura 3 muestra un despliegue en perspectiva del elemento constitutivo de la bolsa propiamente dicha.

Las figuras 4 y 5 muestran también en perspectiva y en posición derecha e invertida respectivamente el propio cuerpo constitutivo de la bolsa propiamente dicha.

Según tales figuras, la bolsa para productos de con-



1966

- 3 -

120164

fitería objeto del presente Modelo, está constituida por un cuerpo laminar dotado de una línea central de vencimiento -1- que determina dos tapas -2- y -3- una de las cuales presenta en sus zonas laterales sendas alas -4- y -5- de naturaleza triangular, dotadas de correspondientes líneas de vencimiento centrales -6- y -7- que facilitan el plegado conjunto de la caja, y de unas solapas longitudinales extremas -8- y -9- destinadas a recibir el apoyo de la otra zona precitada -2-.

Es esencial en el presente Modelo que mientras la referida zona -2- va dotada de una pestaña extrema -10- portadora de cortas uñetas -11- y -12-, la otra zona -3- lleva asimismo otra solapa -13- a la que se superpone la anterior, poseyendo unas pestañas laterales de refuerzo -14- y -15- y unos ligeros cortes ligeramente arqueados -16- y -17- destinados a la recepción de las uñetas -11- y -12- de la pestaña -10- de la zona -2-.

También es esencial en el presente Modelo que una vez conformada la bolsa tal y como se muestra en la figura 4, por ejemplo, se sitúe sobre la misma una doble lámina -18- y -19- que por ambas caras de la bolsa ornamentan una determinada figura -20- consonante con el acontecimiento para que se destina el regalo de tal bolsa.

Todo cuanto no afecte, altere, cambie o modifique la esencia de la bolsa descrita, será variable a los efectos del actual Modelo.

N O T A.

Se reivindica como objeto de este registro por Modelo de utilidad:

1.- Una bolsa para productos de confitería, caracterizada esencialmente por estar constituida por un cuerpo laminar dotado de una línea de vencimiento central, que determina dos zonas,



1966

- 4 -

120164

- una de las cuales lleva dos tapas laterales triangulares, con líneas de vencimiento que facilitan su plegado, y con pestañas extremas a las que se superpone la otra zona referida, la cual lleva una pestaña extrema con dos uñetas salientes, superponiéndose a su vez a otra pestaña de la otra zona referida, la cual lleva dos solapas laterales de refuerzo, y unos cortes de recepción de las mentadas uñetas, montando sobre dicha estructura triangular, por ambas caras principales, sendas láminas que, convenientemente unidas por su extremo superior, están troqueladas conformando una determinada figura ornamental.
5. dose a su vez a otra pestaña de la otra zona referida, la cual lleva dos solapas laterales de refuerzo, y unos cortes de recepción de las mentadas uñetas, montando sobre dicha estructura triangular, por ambas caras principales, sendas láminas que, convenientemente unidas por su extremo superior, están troqueladas conformando una determinada figura ornamental.
10. das conformando una determinada figura ornamental.

Sean cuales fueren las circunstancias que concurren en la esencialidad del Modelo de utilidad definido en la anterior reivindicación, cuyo objeto es:

2.- "UNA BOLSA PARA PRODUCTOS DE CONFITERIA".

15. Consta la presente memoria de cuatro hojas foliadas, mecanografiadas por una sola cara y de los dibujos unidos a la misma.

Barcelona, 24 FEB. 1966

P.A. de D. Jorge SUREDA Lloveras,

120164

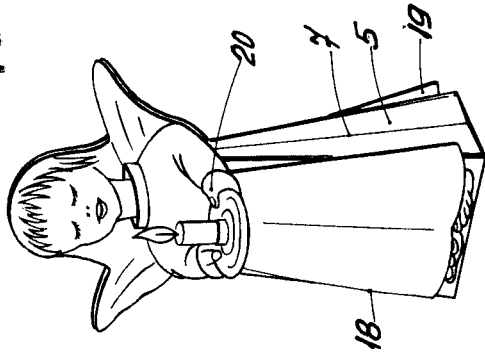

Fig. 1

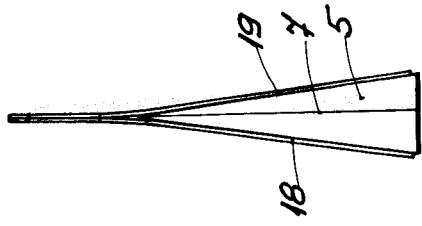

Fig. 2

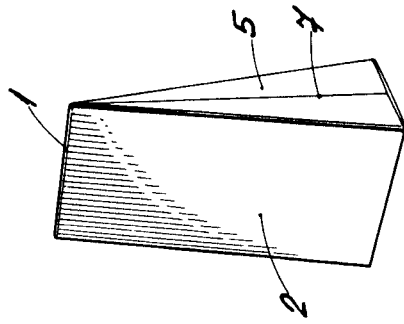

Fig. 4

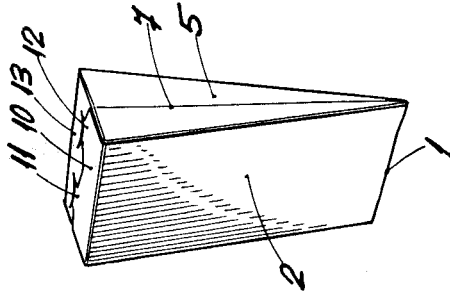

Fig. 5

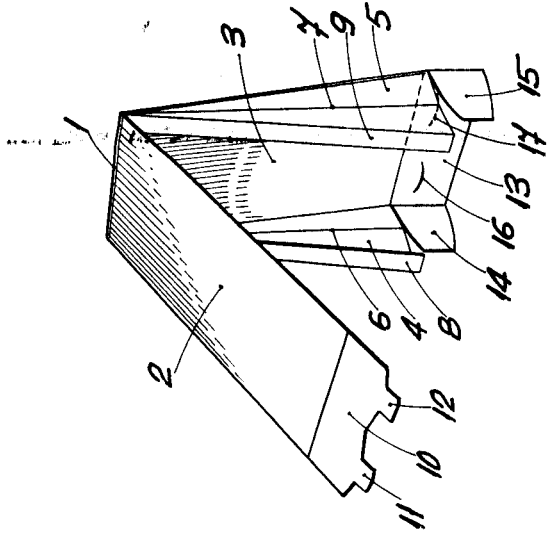

Fig. 3

BARCELONA FEB 24 1905
P. A.

[Handwritten signature]



24 FEB.