



23 FEB.

120153

MODELO DE UTILIDAD

por 20 años

A favor de D. JAVIER SANZ MARTINEZ, de nacionalidad española,
residente en Barcelona, Gran Vista, 95. - - - - -
por: "CACEROLA MÚLTIPLE". - - - - -

MEMORIA DESCRIPTIVA

El presente modelo de utilidad se refiere a una cacerola múltiple.

Más concretamente concierne el modelo a una cacerola
5 compuesta por dos recipientes, uno de los cuales está dotado de
una boca ensanchada y alargada, aptos para ser acoplados entre sí
de modo que pueden lograrse tres combinaciones que permiten utilizar
la cacerola para tres clases de cocción diferentes que son:
Para cocciones al baño maría, para cocciones al vapor y para coc-
10 ciones combinadas, pudiéndose utilizar además cada uno de los reci

120153



pientes independientemente, como cacerolas normales.

Comprende además la cacerola como elementos integrantes de la misma, un disco perforado a situar en una zona intermedia del recipiente de dos niveles o boca ensanchada, y un disco perforado con pestaña inferior circundante que se adapta en el fondo de dicho recipiente; además de una tapadera que puede adaptarse indistintamente a la boca de ambos recipientes.

Esta composición característica de la cacerola múltiple, ofrece grandes posibilidades, permitiendo cocer simultáneamente varios alimentos, evitando que puedan pegarse durante la cocción, como ocurre a menudo con las cacerolas de tipo corriente.

Para la mejor comprensión de la presente memoria descriptiva, se acompaña una hoja de dibujos, en los que se ha presentado un caso práctico de realización, que se cita a título de ejemplo no limitativo del alcance de este modelo de utilidad

En los dibujos.

La figura 1, muestra la cacerola múltiple objeto del modelo, en acoplamiento normal, vista en alzado.

La figura 2, representa la propia cacerola vista en sección.

Las figuras 3, 4 y 5, ilustran las tres formas de acoplamiento más corrientes, de los distintos elementos de que se compone la cacerola, o sea; para la cocción de alimentos al baño maría, para la cocción por simple vapor en dos pisos y para la cocción combinada en dos compartimientos, respectivamente.

Comprende la cacerola un recipiente cilíndrico de dos niveles, dotado de una boca de mayor diámetro que el del cuerpo y de bastante altura, que presenta un doble acoda-

23 FEB



miento circundante -3- y -4- en la unión de la boca con el cuerpo, y otro recipiente simple -5- asimismo cilíndrico, cuyo diámetro es mayor que el del cuerpo del recipiente de dos niveles y casi igual que el de la boca del mismo.

5 El recipiente de dos niveles va provisto de un asa -6- fijada en la zona de la boca, y el recipiente simple, de otra asa -7- fijada al cuerpo en una zona intermedia del mismo.

La cacerola va provista de una tapa -8- apta para acoplarse en la boca de cualquiera de los dos recipientes -1- y -5-,
10 a cuyo efecto presenta a continuación de su pestaña circular -9- de apoyo, por su parte inferior, un escalón circundante de menor diámetro -10-, para ser ajustado a la boca del recipiente simple -5- cuando se aplica la tapa del mismo.

En el centro de dicha tapa va fijado un pomo de manipulación -11- de material aislante, material que también se emplea para las asas de los dos recipientes.

Un disco perforado -12- que se coloca en el interior de la boca del recipiente de dos niveles, divide á éste en dos partes comunicantes, apoyándose en el asiento o acodamiento circundante inferior -4- que presenta el mismo. El acodamiento superior -3- se utiliza como asiento del recipiente simple -5-, tanto si va boca abajo Fig. 4, como si se coloca en posición normal, Fig. 5.

En el fondo del recipiente de dos niveles se coloca el
25 disco perforado -13- con pestaña inferior circundante -14-, con el fin de aislar los alimentos del fondo de la cacerola a fin de evitar el que puedan pegarse durante la cocción, a cuyo efecto queda un volumen de agua debajo de ellos, gracias al indicado disco.

30 El modelo, dentro de su esencialidad, puede ser lle-



vado a la práctica en otras formas de realización, que difieran en detalle de la indicada a título de ejemplo, a las cuales alcanzará igualmente la protección que se recaba. Podrá, pues, fabricarse la cacerola de referencia, en cualquier forma y tamaño, con los materiales y medios más adecuados, por quedar todo ello comprendido en el espíritu de las reivindicaciones.

N O T A

Se reivindica como objeto del presente modelo de utilidad:

10 1.- Cacerola múltiple, caracterizada esencialmente por estar compuesta de dos recipientes, uno de los cuales está dotado de una boca ensanchada y alargada, aptos para ser acoplados entre sí en tres combinaciones distintas, que permiten tres clases de cocción diferentes, comprendiendo además la cacerola como elementos integrantes de la misma, un disco perforado a situar en 15 una zona intermedia del recipiente de boca ensanchada; un disco perforado con pestaña inferior circundante adaptable en el fondo de este recipiente, y una tapa que puede adaptarse indistintamente a la boca de ambos recipientes.

20 2.- Cacerola múltiple, según la anterior reivindicación, caracterizada porque el recipiente de boca ensanchada presenta un doble acodamiento circundante en la unión de la boca con el cuerpo uno superior y otro inferior, estando destinado este último para servir de asiento al disco perforado para dividir al recipiente 25 en dos partes comunicantes entre sí.

3.- Cacerola múltiple, según las anteriores reivindicaciones, caracterizada porque el recipiente de constitución normal cilíndrica, es de diámetro mayor que el del cuerpo del recipiente de boca ensanchada y casi igual que el de la boca del mismo, al efecto de permitir que el cuerpo de dicho recipiente se 30

23 FEB 1966



aloje en su interior apoyándose en el borde del mismo, y para poder acoplar el recipiente normal en el interior de la boca ensanchada del recipiente de dos niveles, con la base apoyada en el acodamiento superior de la misma, o bien boca abajo.

5 4.- Cacerola múltiple, según las reivindicaciones anteriores, caracterizada porque la tapa de la cacerola, presenta a continuación de su pestaña circular de apoyo, por su parte inferior, un escalón circundante de menor diámetro, para que pueda ajustarse a la boca del recipiente de constitución normal.

10 5.- Cacerola múltiple, según las anteriores reivindicaciones, caracterizada porque el recipiente de dos niveles va provisto de un asa fijada en la boca ensanchada del mismo, y el recipiente de constitución normal de otra asa fijada al cuerpo en su zona intermedia.

15 6.- CACEROLA MULTIPLE.

Consta la presente memoria descriptiva de cinco hojas mecanografiadas, foliadas, numeradas y escritas por una sola cara, acompañada de una hoja de dibujos.

Barcelona, para Madrid, a 23 de Febrero de 1966.

JAVIER SANZ MARTINEZ

P. A.



120153

Fig. 1

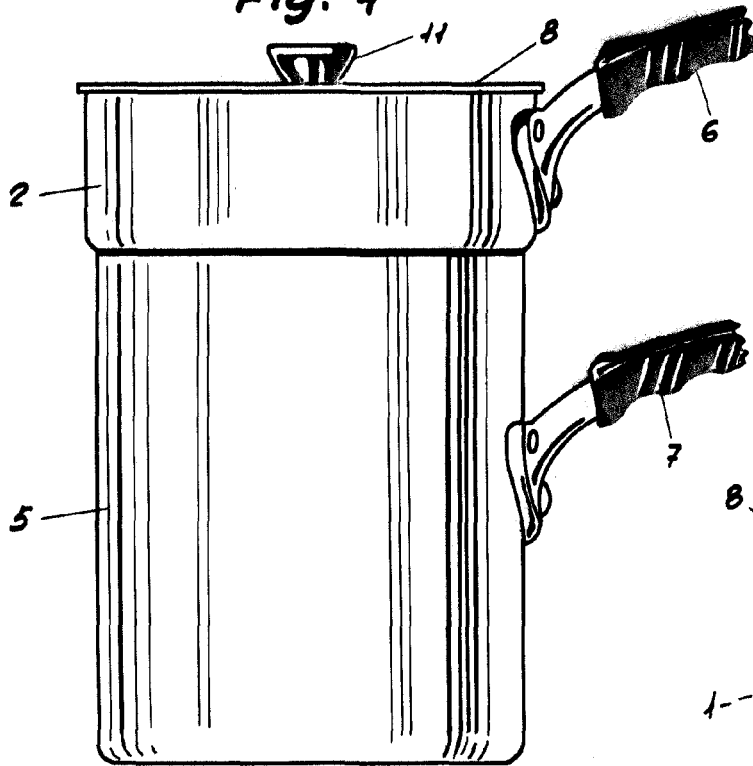

Fig. 3

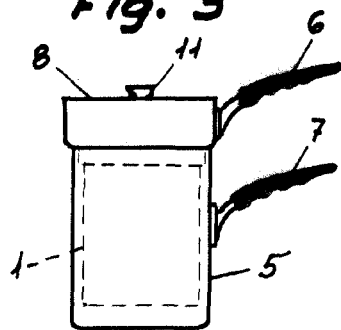

Fig. 2

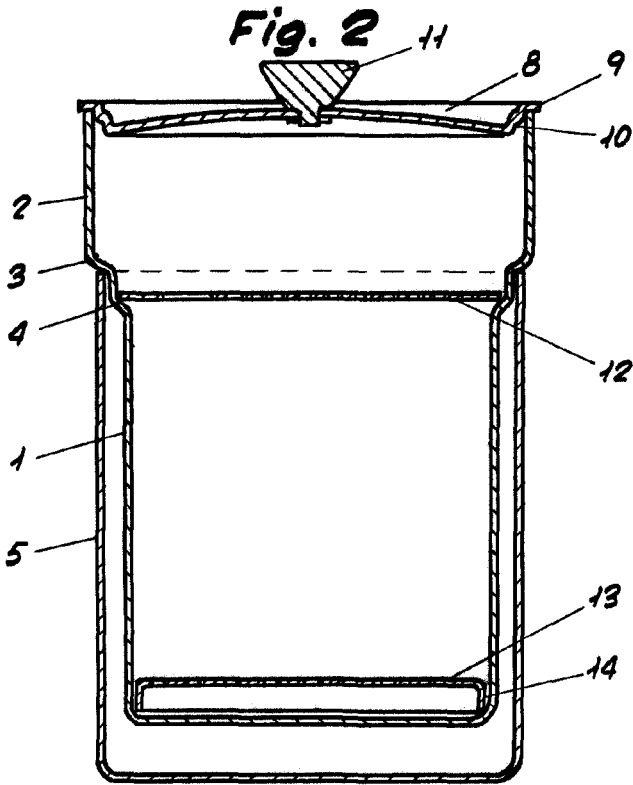

Fig. 4

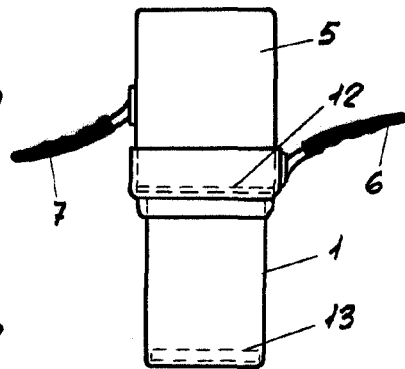
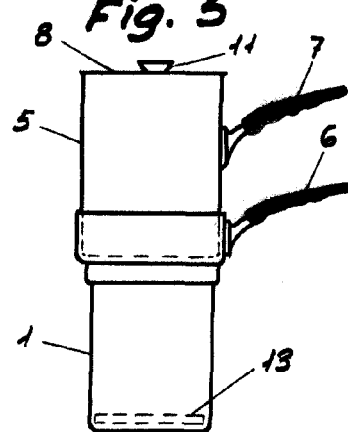

Fig. 5



Escala variable

Barcelona, 23 febrero de 1966.

p.a. *M. J. Sanz*