



120150

120150

**MODELO DE UTILIDAD**  
=====

por "Un soporte de utensilios estilográficos".  
a favor de D. Manoil Munich Lehrer, de nacionalidad israelí,  
domiciliado en Barcelona, Calle de Balmaes nº 430.

=====

**MEMORIA DESCRIPTIVA**

5                   Son conocidos en el mercado, soportes de bolígrafos  
plumas estilográficas, etc. destinados a mantener a dichos  
utensilios situados de manera que su aseguibilidad por el  
usuario sea fácil y rápida, evitando además su estropeamien-  
to por roces, golpes o caídas. Tales soportes conocidos, es-  
10                   tán generalmente constituidos por una base de mayor o menor  
amplitud en la que va fijado o articulado un receptor en  
forma de embudo alargado, del utensilio de escritura, y su  
utilización requiere disponer en la mesa de trabajo, de un  
lugar a propósito para situarlo.

15                   En muchos casos, ya sea por la índole del trabajo  
que se realiza ya sea por el lugar a veces cambiabl<sup>e</sup> en donde  
se efectúa, no es posible la utilización de un soporte normal  
del estilógrafo, viéndose obligado su usuario a dejarlo aban-  
donado de cualquier modo y en cualquier parte durante las in-

120150

23



termitancias de su trabajo con el consiguiente entorpecimiento de éste y peligro de que el utensilio para escribir sufra deterioros o los produzca.

El soporte de utensilios estilográficos a que se refiere el presente modelo de utilidad, evita el mencionado inconveniente, permitiendo utilizarse en todos los casos por la circunstancia, que le caracteriza, de ser fijable de manera rápida y sencilla en las mismas hojas del cuaderno o sueltas sobre las que se escribe, o con seguridad en lugar reducidísimo de la mesa de trabajo.

En la hoja de dibujos que acompaña a la presente memoria, aparece representado el soporte de utensilios estilográficos que nos ocupa, mostrándole: sus Figs. 1, 2 y 3, respectivamente de lado, en planta y estando en uso; y las Figs. 4, 5 y 6, respectivamente estando en uso, de lado y en planta según una posible variante.

Constituye el soporte de utensilios estilográficos, de referencia, un alambre doblado en espiral configurando un estrecho y alargado embudo invertido 1, arrancando de la espira inferior de menor diametro un rapido ensanchamiento determinativo de una base 2 circular en cuya periferia hay contenidas al menos dos espiras superpuestas apropósito para que entre ellas puedan quedar sujetas una o mas hojas 3 de papel o una delgada lámina cualquiera, cual base, puede ir complementada o ser sustituida por una ventosa 4; todo ello apropiadamente para que el soporte quede sostenido en pié por dichas hojas de papel o por la lámina en disposición de recibir en su embudo 1 el utensilio estilográfico 5.

En la ejecución practica del modelo según queda descrito, podrán variar cuantos detalles constructivos y configurativos no afecten cambiandola o modificandola, a su propia esencialidad.



120150

N O T A  
-----

Se reivindica como objeto del presente modelo de  
utilidad:

5 1ª.- Un soporte de utensilios estilográficos, caracterizado por el hecho de constituirle un alambre doblado en espiral formando un estrecho y alargado embudo invertido arrancando de la espira inferior de menor diámetro, un rápido ensanchamiento determinativo de una base o pié circular en cuya periferia hay contenidas a menos, dos espiras superpuestas.

10 2ª.- El soporte de referencia según 1) en el que su pié va complementado o es sustituido por una ventosa.

3ª.- UN SOPORTE DE UTENSILIOS ESTILOGRAFICOS.

Consta la presente memoria de tres hojas foliadas y mecanografiadas por una sola cara.

Barcelona, 23 de Febrero de 1966

D. Manoil MUNICH LEHRER

p/a.



120150



1966

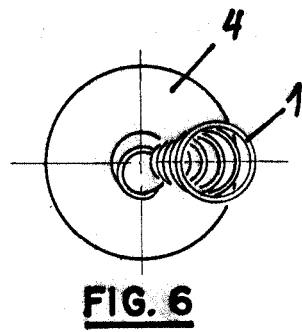
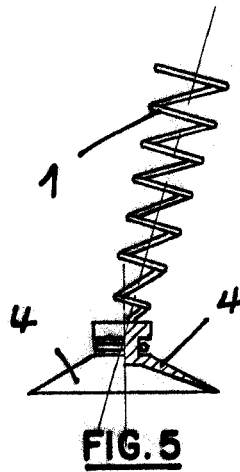
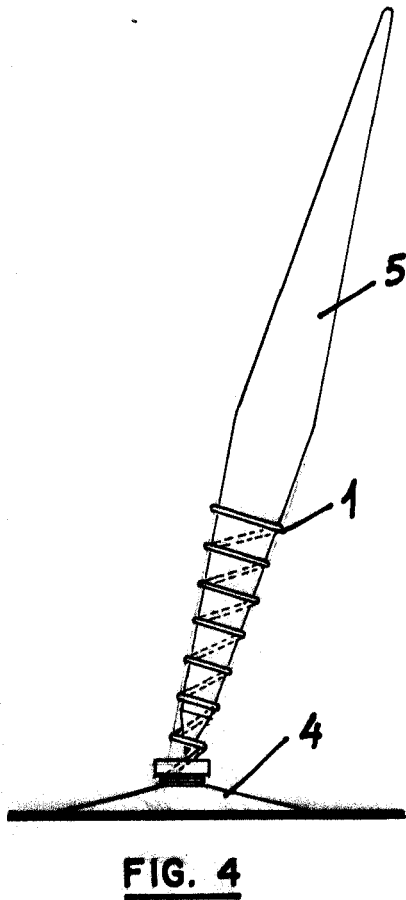
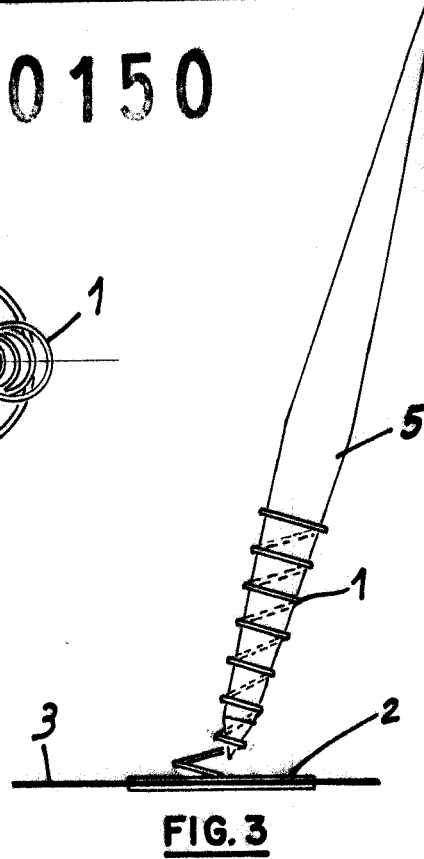
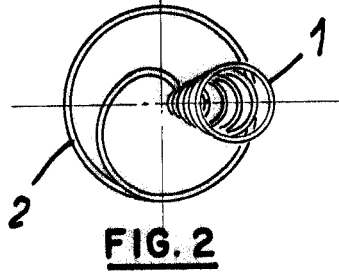
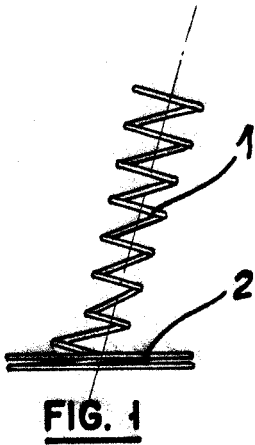

BARCELONA, 23 FEBRERO de 1966

P. A.

