

120110



120110

MEMORIA DESCRIPTIVA

correspondiente a la solicitud de concesión de un...

MODELO DE UTILIDAD

SOLICITANTE: Don TOMAS VILA BLAT, de nacionali
dad española,

RESIDENCIA: VALENCIA, calle de Cuenca, 1

ENUNCIADO: " MASTIL PERFECCIONADO PARA INSTRUMEN
TOS MUSICALES "

gl/me.

Prioridad: Patente n.º del

120110



1 La invención a que se refiere la presente Memoria
constituye una novedad industrial con características
y ventajas que la hacen merecedora del privilegio de explotación
exclusiva que por ella se solicita, de acuerdo con
5 las prescripciones del Estatuto vigente sobre Propiedad Industrial
de fecha 26 de julio de 1.929, texto refundido
publicado el 30 de abril de 1.930.

10 Como es sabido, los instrumentos musicales, --
principalmente de cuerda comprenden una caja solidarizada
a un mástil que se constituye a base de un cuerpo monopieza,
el cual se trabaja previamente para darle la sección
adecuada. El citado cuerpo de mastil se elabora, general-
mente, a base de una pieza de madera, habida cuenta de que
dicha materia resulta idónea como componente esencial de
15 un instrumento musical de este tipo; sin embargo, los mastiles
convencionales tienden a experimentar y de hecho experimenta
habitualmente curvaturas o deformaciones de distinta
magnitud que impiden a dichos instrumentos desempeñar
con toda precisión las funciones que le son propias.

20 El objeto de la presente solicitud se refiere a
un mastil para instrumentos musicales que está llamado a
resolver los problemas inherentes a sus similares conocidos
partiendo de una organización sencilla y económica. Por tanto,
tiene la finalidad no solo de simplificar el proceso
25 fabril de estos elementos sino mejorar incluso y precisamente
sus propiedades mecánicas partiendo de una constitución
que, en líneas generales requiere un proceso de elaboración
elemental.

30 En tal sentido el mastil en cuestión viene caracterizado
porque está constituido mediante un cuerpo funda-



120110

1 mentalmente compuesto por la yuxtaposición de una serie de
 placas de madera, las cuales se disponen íntimamente adhe-
 ridas en el sentido longitudinal del mástil, formando un
5 bloque compacto que resulta de someter la citada serie de
 placas, en una fase operativa previa, a una operación sus-
 tancial de prensado con interposición entre estas últimas
 de una sustancia adhesiva.

 Para ayudar a la comprensión de la idea expues -
 ta se ha confeccionado a título explicativo y sin caracter
10 restrictivo alguno, una lámina de dibujos. Ilustra la pre-
 sente Memoria como un ejemplo de realización del objeto -
 que nos ocupa.

 La figura 1ª corresponde a una vista esquemática
 en alzado lateral de un instrumento musical con el mástil
15 que se propone acoplado. Como puede observarse dicho instru-
 mento se constituye mediante la combinación sustancial de
 un mástil -1- vinculado a una caja de referencia -2-, de
 modo que ambos elementos forman por ejemplo y preferente-
 mente una guitarra o instrumento musical similar.

 Finalmente la figura 2ª corresponde a una sección
20 transversal del mástil que se propone según el invento, En
 efecto, como puede apreciarse dicho mástil -1- está consti-
 tuido mediante un cuerpo fundamentalmente compuesto por la
 yuxtaposición de una serie de placas de madera -3-, las cua-
25 les se disponen íntimamente adheridas en el sentido longi-
 tudinal del mástil. Las placas -3- se disponen íntimamente
 adheridas en el sentido longitudinal del mástil formando
 un bloque compacto que resulta de someter la citada serie
 de placas -3- en una fase operativa previa, a una operación
30 sustancial de prensado, con interposición entre estas últimas



120110

1 de una sustancia adhesiva.

5 Según esto el bloque de placas de madera se elabora originariamente con una forma prismática rectangular, siendo después sometido a una fase de acabado, de dónde - toma la forma inferior arqueada, determinando que las placas laterales del mástil sean progresivamente de menor altura que las placas centrales que se combinan con aquellas para formar este último.

10 En el campo industrial la realización del mástil descrito para instrumentos musicales ofrece una serie de - ventajas decisivas. En efecto, su constitución a base de un bloque compacto de placas de madera íntimamente adheridas en el sentido longitudinal del mástil, obedece a un proceso elemental de fabricación que no aumenta los costos habituales de producción, permitiendo expender estos útiles
15 a precios asequibles en el mercado, en orden a la sencilla mecanización que requiere su estructura.

20 Pero si consideramos ahora que dicha organización de mástil, mejora la actuación funcional de estos órganos de instrumento musical, al adquirir unas propiedades mecánicas de resistencia que les permiten desempeñar las funciones que le son propias sin experimentar deformación alguna, es evidente que el modelo solicitado adquiere una utilidad práctica singular por el beneficio o efecto nuevo que aporta a la función a que se destina.
25

30 Hecha la descripción precedente es necesario añadir que los detalles de realización de la idea expuesta pueden variar sin que por ello cambie la esencia de la invención que es la que se desprende de los párrafos que anteceden y lo que se reivindica en la siguiente

120110



NOTA

1 En resumen: El Modelo de Utilidad que se solicita ha de recaer sobre las reivindicaciones siguientes:

5 1ª.- MASTIL PERFECCIONADO PARA INSTRUMENTOS MUSICALES, caracterizado esencialmente porque está constituido mediante un cuerpo fundamentalmente compuesto por la yuxtaposición de una serie de placas de madera, las cuales se disponen íntimamente adheridas en el sentido longitudinal del mástil, formando un bloque compacto que resulta de someter la citada serie de placas, en una fase operativa -
10 previa, a una operación sustancial de prensado con interposición entre estas últimas de una sustancia adhesiva.

15 2ª.- Se reivindica por último, como objeto sobre el que ha de recaer el Modelo de Utilidad que se solicita "MASTIL PERFECCIONADO PARA INSTRUMENTOS MUSICALES".

Todo tal y como queda descrito y reivindicado en la presente Memoria que consta de cinco hojas escritas a máquina por una sola cara y dibujos que se acompañan.

Madrid, 7 de marzo de 1.966

20 BERNARDO UNGRIA

P.P.

25

30



120110

fig. 1ª

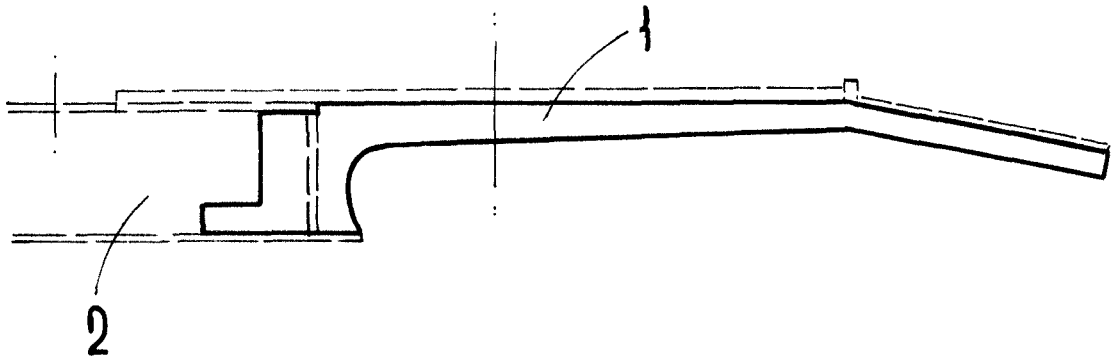
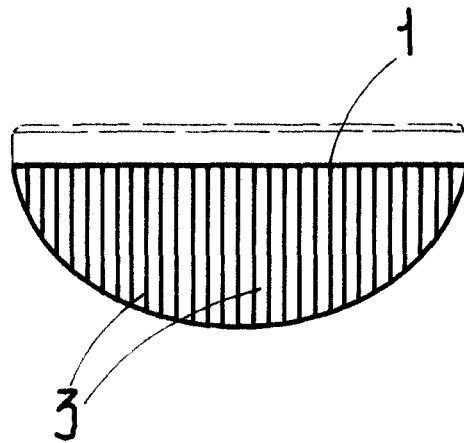

fig. 2ª



ESCALA VARIABLE

Madrid, 7 de marzo de 1966

BERNARDO UNGRIA

p.p.