



120101



15

Consiste esencialmente esta colchoneta portatil perfeccionada, en cuatro piezas de dimensiones iguales, fabricadas dichas piezas a base de un material ligero, esponjoso y dotado de una cierta elasticidad, preferentemente a base de poliester, estando recubiertas dichas cuatro piezas por una funda adecuada, y con margen suficiente para poder superponer las cuatro, piezas formando una sola.

20

Se completan las características de la colchoneta portatil perfeccionada, con sendas asas, dispuestas en ambos extremos y unos elementos atadores dispuestos a ambos lados de las dos pieza extremas.

25

Para que la idea general anteriormente expuesta pueda ser mas facilmente comprendida, en la descripción que sigue nos vamos a referir a la lámina de dibujo que se acompaña que nos muestra un caso de realización práctica, naturalmente que tratándose de un ejemplo aclaratorio el dibujo en cuestión deberá interpretarse con amplio criterio y sin caracter limitativo alguno.

30

En dicho dibujo se representa en la figura 1 una vista de la colchoneta debidamente plegada y en posición de transporte y en la figura 2 una vista de la colchoneta desplegada y en posición de utilización, apreciándose en los dibujos lo simplificado y práctico de esta nueva realización, estando constituida esta nueva colchoneta por las cuatro piezas -1- colocadas en el interior de la funda -2-, provista dicha funda -2-, en sus dos extremos, de las asas -3- y -4- respectivamente, mientras en los laterales de las piezas -1- extremas, está provista de unos elementos de atadura -5-, y -6- y -7- y -8- respectivamente.

35

40

Las cuatro piezas -1- están constituidas por un ma-



terial sumamente ligero y esponjoso, mientras la funda -2-  
está constituida por un tejido o plástico de característi-  
cas variables.

45 Para la utilización de esta nueva colchoneta, pue-  
de disponerse la misma, completamente alargada o bien con  
una o dos de sus piezas semi-inclinadas, a gusto del usua-  
rio, y para el transporte de dicha colchoneta, basta simple-  
mente efectuar la superposición de sus cuatro piezas consti-  
50 tutivas, según se representa en la figura 1, quedando las  
dos asas -3- y -4- en un mismo lado y susceptibles de aproxi-  
marse entre sí para facilitar su transporte, asegurándose  
la sujeción y estabilidad de la colchoneta plegada, median-  
te la ligadura efectuada con los elementos atadores -6- y  
-8- por un lado, y -5- y -7- por el lado opuesto, no visible  
55 en el dibujo.

Como se comprende fácilmente esta nueva colchoneta  
es de unas características muy simplificadas y prácticas  
que le infieren notables ventajas de utilidad práctica, tan-  
60 to para su utilización en las jornadas de campo, playa y  
camping en general, como para su transporte.

Descrita suficientemente la naturaleza y caracterís-  
ticas de esta colchoneta portatil perfeccionada, se ha de  
hacer constar la posibilidad de que sean variables sus for-  
65 mas y tamaños, así como también podrán introducirse variacio-  
nes secundarias que no alteren la esencialidad de su objeto  
que se pone de manifiesto en la siguiente

N O T A

Los puntos nuevos no conocidos ni practicados en Es-  
70 paña, sobre los cuales se desea recaigan las reivindicacio-  
nes del presente Modelo de Utilidad, son:



75

1ª.- Colchoneta portatil perfeccionada, caracteriza da por el hecho de estar constituida esencialmente por cuatro piezas elásticas y ligeras, recubiertas todas ellas por una sola funda dispuesta en sentido longitudinal y provista dicha funda en sus dos extremos de sendas asas y en los laterales correspondientes a las dos piezas extremas, provistan también de sendos elementos atadores, que una vez efectuada la superposición de dichas cuatro piezas que la constituyen , aseguran su estabilidad y facil transporte.

80

2ª.- "COLCHONETA PORTATIL PERFECCIONADA", de conformidad en un todo en lo esencial y fines industriales a lo descrito en la precedente Memoria Descriptiva y graficamente representado en el adjunto plano para su mejor comprensión.

Esta Memoria consta de CUATRO hojas mecanografiadas por una sola cara a doble espacio en 84 líneas.

Madrid, 5 de Marzo de 1.966

Por autorización del interesado.

JOSÉ LÓPEZ  
P. P.  
*[Handwritten Signature]*

12010\*

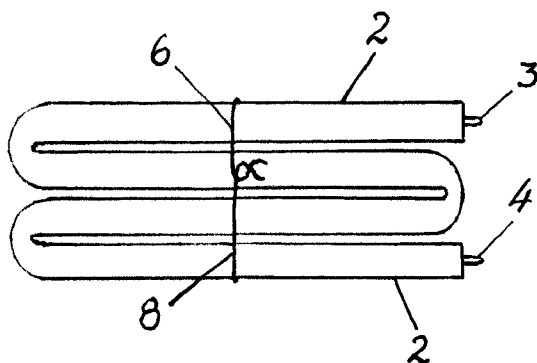

FIG. 1

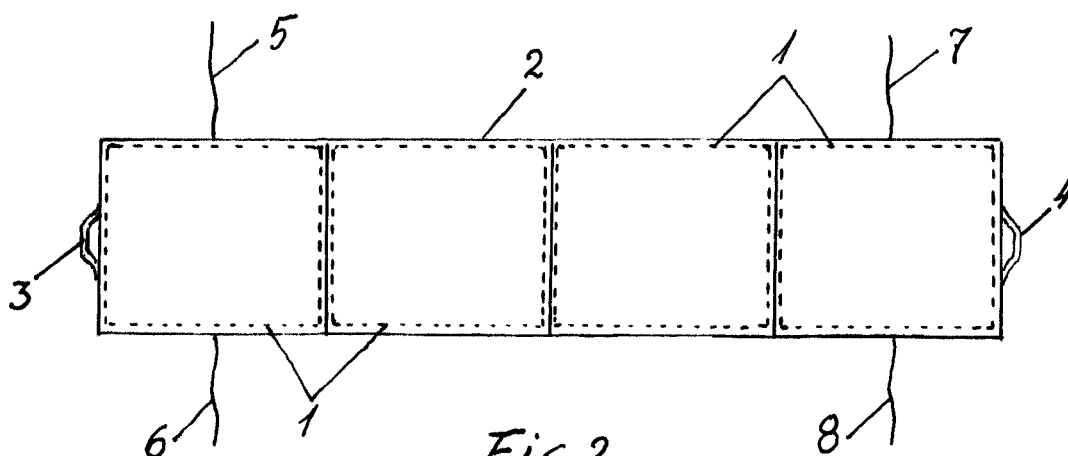

FIG. 2

Escala variable