



119988

M O D E L O D E U T I L I D A D

por V E I N T E años

a favor de la entidad MONTEPLAST, S.L.

de nacionalidad española

residente en MADRID, c/ Nicolás Morales, nº 33

por:

"TREN DE JUGUETE DESMONTABLE"

- - -



Memoria Descriptiva

5.- El Modelo de Utilidad objeto de la presente memoria, se refiere, como su título indica a un tren de juguete el cual presenta la particularidad de ser desmontable totalmente, lo cual hace del mencionado juguete elemento apreciado por los niños ya que presenta el doble interés de juguete en sí y el de su montaje y desmontaje.

10.- Consiste este invento en un tren de línea aerodinámica conformado preferentemente en materiales moldeables blandos los cuales permiten el ensamblaje de sus piezas entre sí por simple presión debido a su flexibilidad.

15.- Se compone el mencionado tren de dos máquinas dispuestas simétricamente y uno o varios vagones intermedios. Tanto las máquinas, como los vagones se componen de una pieza inferior o carcasa en la que se dispone interiormente una segunda pieza que relaciona, dando rigidez al conjunto, la primera con las superiores, consistiendo dicho enganche en unas piezas solidarias con la mencionada pieza, en forma de alcayata que se introducen por unas ranuras, dispuestas al efecto en las 20.- piezas adyacentes a las que quedan sujetas con un ligero desplazamiento lateral.

25.- Para la mejor comprensión del invento que se preconiza se acompaña una hoja de planos en la que en dos figuras se detalla suficientemente la constitución y disposición de los elementos componentes.



119988

La figura primera representa un despiece en perspectiva con las diversas piezas separadas para su mejor observación y en la que se indica asimismo la posición relativa entre ellas. La figura segunda se refiere a una vista lateral seccionada -

5.- de uno de los vagones de constitución similar y que como ejemplo de montaje se presentan sus piezas ensambladas.

La numeración que acompaña a las figuras, tiene el mismo valor para ambas.

La carcasa (1) presenta dos elevaciones paralelepípedicas (7) con sendas ranuras (9) en las que penetran los enganches (12) de la pieza intermedia interior (2) la cual se fija en (1) con un ligero desplazamiento hacia atrás. Asimismo estas elevaciones presentan inferiormente unos ojales rasgados (8) en los que penetra a presión el par de ruedas con su eje (6) de una sola pieza. La pieza (2) presenta en su parte superior dos enganches analogos a los inferiores (13) y (22) sobre los cuales encajan respectivamente las ranuras (14) y (21) de la pieza (3) que conforma la parte superior de la máquina, presentando un tope (23). La pieza (19) de (2) penetra por -

10.- la ranura (33) de (3) sirviendo de sujeción de la pieza (4) por medio de su orificio (20) que conforma el morro de la máquina y que se ajusta en el rebaje (18) de la pieza (3). La pieza (3) se sujeta a la (1) por un pivote de que dispone en la pieza delantera (11) que se introduce en un orificio de -

15.- la pieza (10) de (1). La pieza (5) se adapta a la (3) en su-

20.-

25.-



119988

rebaje trasero por las orejetas (17) que penetran en los orificios (16). La pequeña pieza de adorno (31) se ajusta en los orificios (32) de (4). Las piezas componentes del vagón son prácticamente continuación de las de la máquina, así la (24) es análoga a la (5) presentando solamente en su ranura (25) un puente de enganche (26). La pieza (29) se corresponde con la trasera de (3) y se fija por el mismo procedimiento que (14) a (13). La pieza intermedia (30) es análoga en cuanto a su procedimiento de enganche y su conformación figura departamentos a un lado y pasillo al otro. Se disponen sendas piezas de enganche para con las otras unidades.

Serán independientes del objeto de la presente invención, los materiales, forma, colores y dimensiones y en general todo cuanto no altere la esencialidad del invento.

Descrita suficientemente la naturaleza y objeto de este Modelo de Utilidad, se hace constar que las características esenciales sobre las que han de recaer la concesión del mismo se hallan comprendidas en las siguientes:

REIVINDICACIONES

1ª.- Tren de juguete desmontable, caracterizado por comprender, dos máquinas de línea aerodinámica, contrapuestas y entre las cuales se disponen una o varias unidades o vagones, consistiendo, cada una de las máquinas en una carcasa inferior abierta por la parte superior en cuyo fondo existen dos



119988

- elevaciones de forma paralelepípedica sobre las cuales se -
disponen sendas ranuras longitudinales por las que penetran
los correspondientes enganches en forma de alcayata de una -
pieza intermedia interior, cuya fijación se efectúa por un
5.- simple desplazamiento longitudinal después de introducir los
enganches en las ranuras, sirviendo de tope en profundidad -
la parte superior de las elevaciones antes mencionadas.
- 2ª.- Tren de juguete desmontable, caracterizado, se -
gún reivindicación anterior, por comprender en la zona supe
10.- rior de la pieza intermedia dos enganches análogos a los -
de la parte inferior los cuales penetran en las correspondien
tes ranuras de una pieza superior en cuya parte delantera se
dispone un pivote que penetra en un orificio correspondiente
de la pieza inferior y que conforma la cubierta de la máqui
15.- na en cuya parte trasera se cubre un rebaje existente dispo
niendo una tapa alabeada, sujeta a la mencionada pieza supe
rior por dos orejetas dispuestas en la parte delantera de la
pieza alabeada que se introducen en sendos orificios dispues
tos en la superior, sujetándose asimismo por una ranura trase
20.- ra al enganche superior posterior de la intermedia, disponien
dose también por la parte delantera el morro de la máquina que
entra a presión en un rebaje practicado al efecto en la pieza
superior de la máquina, de forma que la pieza que conforma el
morro se sujeta a un pivote que sobre el plano de simetría y
25.- en posición horizontal, atraviesa una ranura de la pieza supe-



119988

rior y penetra en un orificio delantero del morro, a la vez -
que figura el faro de la máquina.

5.- 3ª.- Tren de juguete desmontable, caracterizado por -
comprender, según reivindicaciones anteriores, las piezas -
conformadores del vagón continuación de las de la máquina -
siendo su ensamblaje mutuo análogo al de la máquina varian-
do en que la pieza central figura a un lado departamentos y
al otro pasillo, disponiéndose en los extremos de la pieza-
inferior un enganche consistente en un vástago vertical que
10.- se introduce en el vehiculo contiguo.

15.- 4ª.- Tren de juguete desmontable, caracterizado por
comprender, según reivindicaciones anteriores, en los bor-
des inferiores de las elevaciones interiores de la pieza in-
ferior unas muescas consistentes en un ojal con comunicación
hacia abajo en las que penetran a presión cada par de ruedas
unidas por su eje, los cuales forman una sola pieza.

5ª.- TREN DE JUGUETE DESMONTABLE.-



119988

Todo ello conforme se describe y reivindica en la memoria que antecede que consta de SIETE hojas escritas a máquina por una sola cara y dibujos que la ilustran.-

Madrid 2, Marzo de 1966



119988

FIG 1^a

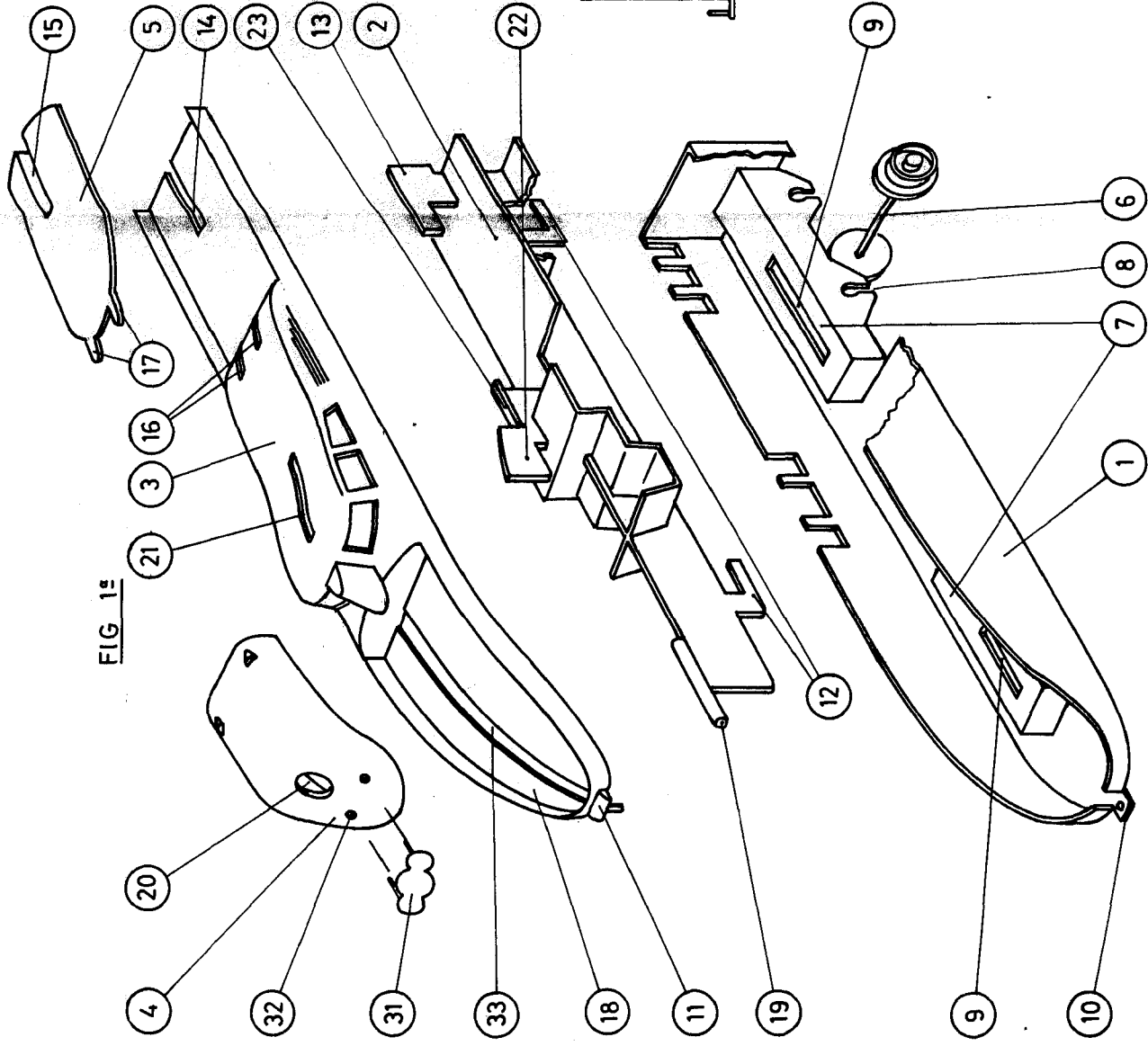
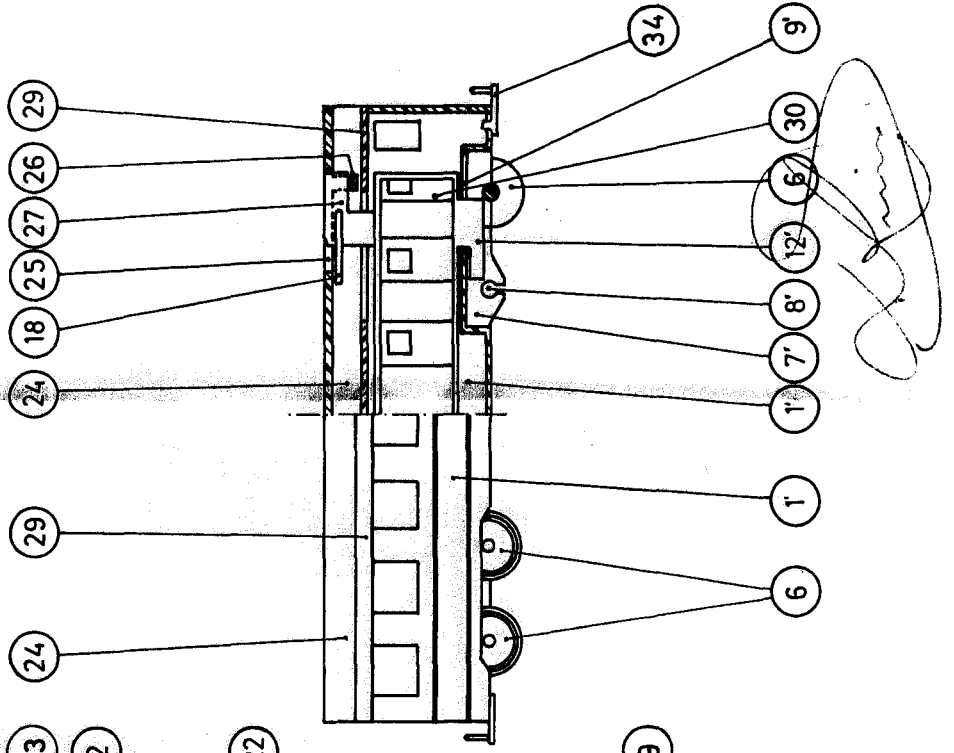

FIG 2^a



ESCALA VARIABLE