



1966

119924

MODELO DE UTILIDAD  
por 20 años

a favor de D. PEDRO URIARTE MÚGICA, de nacionalidad Española, residente en Barcelona y domiciliado en la calle Santapau, nº 56, - - - - - por: "MESILLA PARA TELEVISORES, DESMONTABLE". - - - - -

MEMORIA DESCRIPTIVA

El nuevo Modelo ideado por el recurrente y que se trata de patentar consiste en una mesilla para televisores compuesta por la mesa propiamente dicha, una parrilla-soporte central para periódicos, 5. revistas o utilizaciones similares y dos soportes laterales, todo ello fácilmente desmontable en pocas piezas y fácilmente apilables por sus formas y dimensiones, con lo que se consiguen dos principales ventajas que residen en la facilidad de almacenamiento de las mesas 10. sin ocupar excesivos espacios durante su guarda o su transporte y la facilidad de traslado por el mismo usuario, por ejemplo, para utilizarla en domicilios diversos, todo lo cual y otras ventajas que resaltan de la descripción del nuevo Modelo se consigue gracias a la sencillez de 15. las disposiciones utilizadas.

Consiste esencialmente la nueva mesilla en una tabla provista de un eje longitudinal en su parte inter-



- na, de una tablilla en forma de rejilla sustentada tambien por un eje de igual longitud que el anterior
20. y de dos montantes iguales formados por largueros verticales sensiblemente rectangulares alargados y planos que terminan por su parte inferior por prolongaciones divergentes apoyadas en sus extremos sobre apoyos o
25. ruedas y cuyos montantes se hallan provistos en sus partes central y superior de orificios a los que se sujetan los extremos de los ejes soporte de las dos piezas antes dichas mediante rosca y tuerca correspondientes.

30. Sin que ello signifique restricci3n alguna en el 3ncande de la protecci3n legal correspondiente y 3nicamente a t3tulo de ejemplo ilustrativo y no limitativo en lo que sigue y en los planos adjuntos nos referiremos a un caso muy concreto de realizaci3n pr3ctica del nuevo Modelo.

35. En la figura primera se dibuja en perspectiva la nueva mesilla montada y en posici3n de uso y en ella, se v3 la mesa propiamente dicha -1- los montantes de sustentaci3n -2-, -2-, la placa-parrilla -3-, las bases de sustentaci3n -4-....-4-, el eje -5- y los puntos de sujeci3n para el montaje -6- y -7- que corresponden a otros
40. -naturalmente no visibles- situados en el otro montante de manera y en posici3n an3loga.

45. En la figura segunda se describe gr3ficamente la manera de desmontar la nueva mesilla dejando separadas sus partes -1- -2- y -3-, -5- de la forma antes descrita con lo que su almacenaje ser3 de una gran sencillez por simple apilamiento de piezas similares y para el usuario ser3 tambien muy sencillo el desmontar y transportar las piezas descritas de la nueva mesilla.

No alteraran la esencialidad del nuevo Mo-



500- delo aquellas variantes de tamaño, materiales empleados en la construcción, formas y detalles decorativos y, en general cuantas no varien esencialmente las características principales dichas.

55.-

N O T A:

Este Modelo se caracteriza por:

60.- 1ª - Mesilla para televisores, desmontable, que consiste en una table provista de un eje longitudinal en su parte interna, de una tablilla en forma de rejilla sustentada tambien por un eje de igual longitud que el anterior y de dos montantes iguales formados por largueros verticales sensiblemente rectangulares, alargados y planos que terminan por su parte inferior por prolongaciones divergentes apoyadas en sus extremos sobre apoyos o ruedas y cuyos montantes se halla provistos en sus partes central y superior de orificios a los que se sujetan los extremos de los ejes soporte de las

65.-

70.- dos piezas antes dichas mediante rosca y tuerca correspondientes.

2ª - "MESILLA PARA TELEVISORES, DESMONTABLE",

75.- Todo tal y como queda descrito, reivindicado y representado en los dibujos adjuntos.

Consta la presente memoria descriptiva de cuatro hojas foliadas escritas a máquina por una sola de sus caras.

119924 - 4 -



Madrid a 28 de Febrero de 1966.

80.-

P.A.

Javier Fina

P. D.

A large, stylized handwritten signature in black ink, written over the typed name 'Javier Fina' and the initials 'P. D.'. The signature is fluid and cursive, with a long horizontal stroke at the bottom.



Fig 1<sup>a</sup>

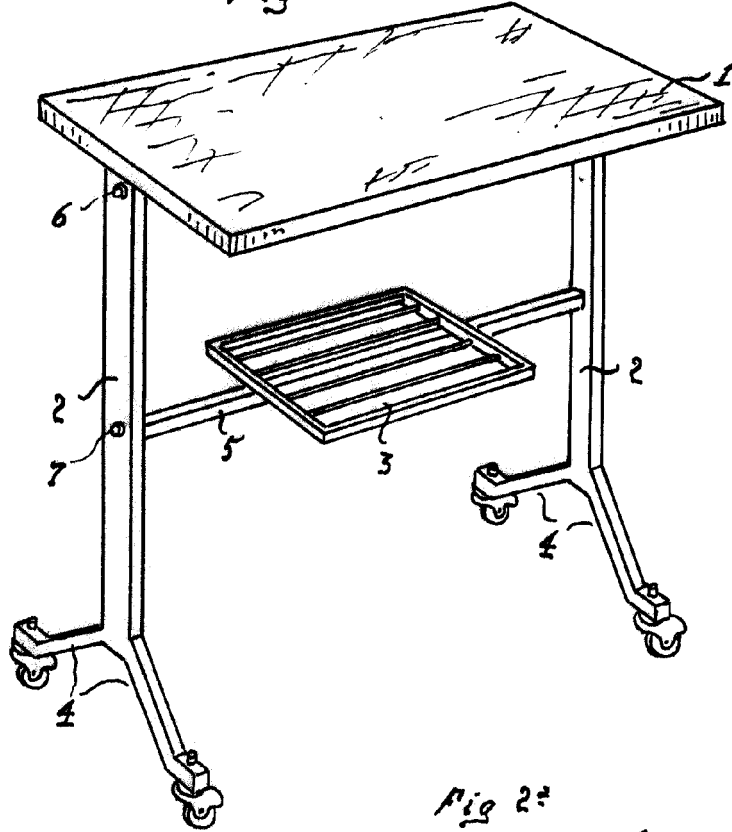
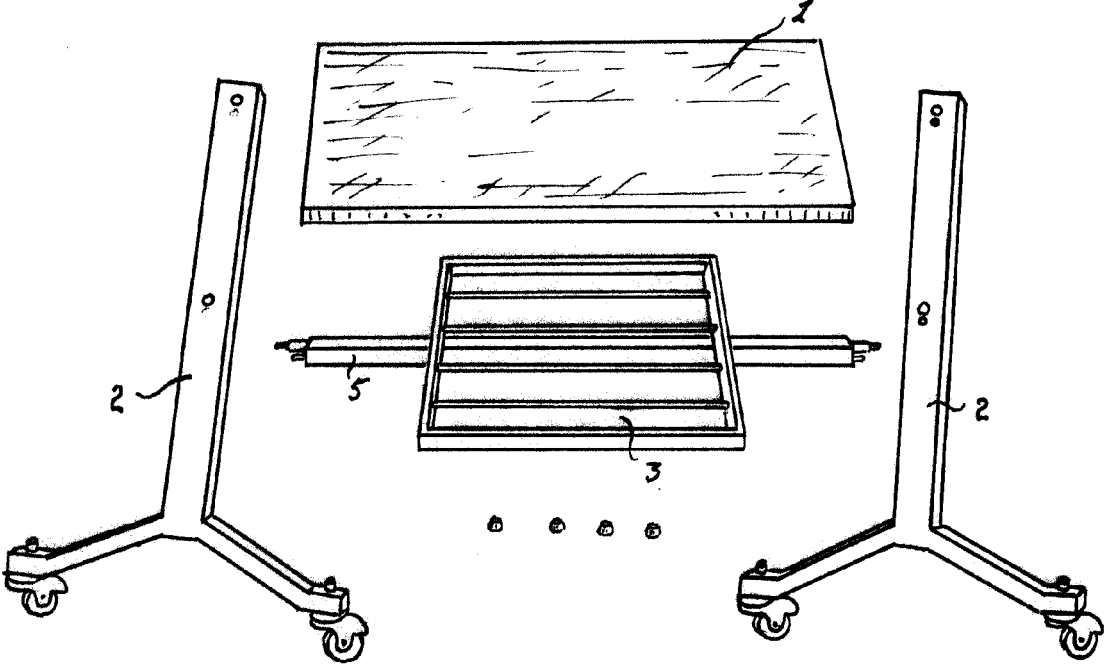

Fig 2<sup>a</sup>



Escala variable

74 476 1986  
Pedro Uriarte Mugica  
*[Signature]*