

119915

17 FEB.



119915

M O D E L O
D E
U T I L I D A D

a favor de Don Eric ZOBEL BURGOS, de nacionalidad española,
residente en Barcelona, calle Manacor, 1, por "CASCO DE
EMBARCACION".

- . -

MEMORIA DESCRIPTIVA

La presente invención se refiere a un casco de em-
barcación ligera, apto para acoplarle un motor fuera de bor-
da o bien para la navegación deportiva a vela.

5. Esencialmente el casco en cuestión se caracteriza
por el hecho de que en sus costados y junto a la popa, por
encima de la línea de flotación, presenta dos alerones lon-
gitudinales que aumenta la estabilidad del casco.

10. En una realización preferida, los alerones se mon-
tan en posición amovible en sendos dispositivos de acopla-
miento previstos en el casco.

119915

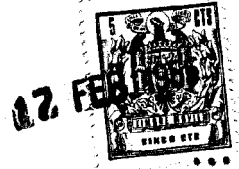

Para la mejor comprensión de cuanto queda descrito en la presente memoria se acompaña un dibujo en el que, tan solo a título de ejemplo, se representa un caso práctico de realización del objeto de la invención.

5. En dicho dibujo, la figura 1 es una vista en perspectiva del casco y la figura 2 es una vista similar con los alerones desmontados.

10. El casco descrito -1- está dotado en los aludidos dibujos de sendas ranuras o asientos -2- en sus costados por encima de la línea de flotación, y que siguen hasta un tercio aproximadamente de la eslora a partir de la popa, en las cuales ajustan y fijan en posición amovible, mediante cualesquiera dispositivos convencionales sendos alerones -3- de contorno trapezoidal los cuales aumentan la estabilidad de la embarcación.

15. El casco descrito es muy útil por las diversas aplicaciones que pueden conferírsele. En efecto, la gran flotabilidad conseguida por mediación de los alerones desmontables, los hacen muy adecuados para la navegación rápida con motor fuera de borda y para el arrastre del esquí náutico. Asimismo, la ligereza del casco, unida a su estabilidad permiten adoptarlo con éxito en la navegación a vela, en la que las embarcaciones orzan de manera muy pronunciada.

20. Finalmente, debido a la ligereza del casco, puede transportarse fácilmente sobre el portaequipajes superior de un vehículo familiar, haciendo innecesario el uso del remolque.

25. Serán independientes del objeto de la invención,



los materiales empleados en la construcción de los distintos elementos que la integran, formas y dimensiones de los mismos y cuantos detalles accesorios pueden presentarse, siempre y cuando no afecten a su esencialidad.

- . -

N O T A

5. Se reivindica como objeto del presente modelo de utilidad:
 1. Casco de embarcación, caracterizado esencialmente por el hecho de que en sus costados y a partir de la popa lleva unidos por encima de la línea de flotación dos alerones longitudinales que aumentan su estabilidad,
 2. Casco de embarcación, según la reivindicación 1, caracterizado esencialmente por el hecho de que los alerones van montados en sendos dispositivos de acoplamiento amovibles previstas en el casco.
 3. Casco de embarcación.
- 10.
- 15.

Todo ello según queda descrito y reivindicado en la presente memoria que consta de cuatro hojas foliadas es-

119915

17 FEB



critas a máquina por una sola cara.

Barcelona, 17 de febrero de 1966

Eric ZOBEL BURGOS

P.a. A handwritten signature in dark ink is written over the typed name. The signature is highly stylized and cursive, starting with a large 'E' and ending with a long horizontal stroke.



Fig. 1

119915

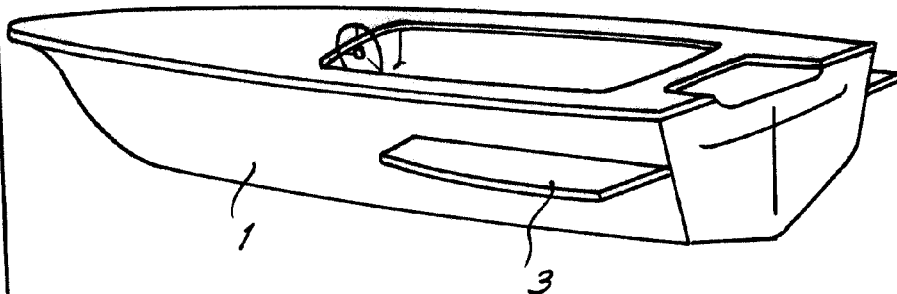
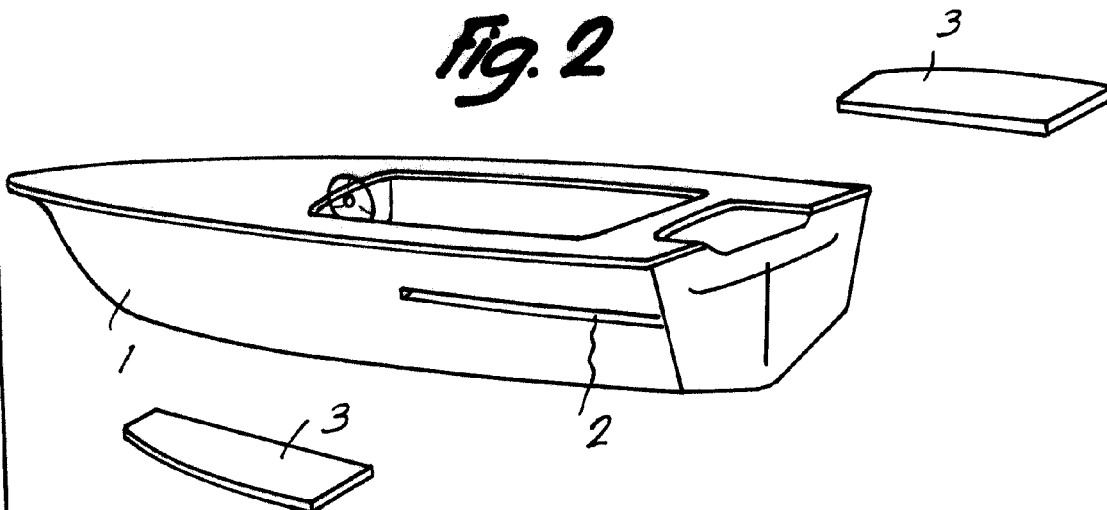

Fig. 2



13463

Barcelona, 17 Febrero 1966

Eric Zobel Burgos

p.a.

A handwritten signature in black ink, appearing to read "Eric Zobel Burgos".