

119889

26



10 el marco, así como un movimiento conjugado de proyec-
ción de hojas hacia el exterior, y de descenso de los
bordes superiores de las mismas que permiten una cómoda
limpieza externa, siendo todas estas enumeradas las más
notables, ya que sobre estas aun presenta la ventana -
15 que se cita otras ventajas como la hermeticidad por em-
pleo de burlete vinyl, ajuste automático, montaje y -
desmontaje sin necesidad de herramienta ni mano de obra
especializada, casquillos y asientos sobre piezas de -
nylon que elimina todo roce de metal con metal, y otros
detalles de forma que logran el conjunto de ventana pro-
20 yectante que se menciona.

Es evidente, que por las ventajas enunciadas, y por
las características de la ventana, esta supone un ele-
mento de gran importancia en la construcción moderna -
así como en la decoración ya que al proyectar todas las
25 hojas de que disponga, simultáneamente y con la misma in-
clinación, el efecto estético es aumentado sobre todo -
cuando se dispone de un número elevado de ventanas en -
una misma fachada.

En esencia la ventana que se cita, está formada por
30 un marco de perfil especial, con alfeizar ligeramente -
inclinado hacia el exterior y largueros con hueco longi-
tudinal, para que por ellos puedan deslizarse sendas pa-
lancas en sentido longitudinal, palancas a las que a in-
tervalos regulares y previstos, se articulan los verti-
35 ces superiores de las hojas proyectantes, las cuales a
su vez llevan unos tirantes articulados a ellas y al -
marco, para que el movimiento ascensional o descenden-
te de las palancas, se traduzca en un movimiento de ro-
tación sobre el eje del borde superior inclinándose to-

119889

26



40 das las hojas hacia el exterior y en igual magnitud.
Para el movimiento de estas palancas, se ha previsto un
sistema de mando a base de manivela, husillo y rueda -
dentada solidaria de una biela que articulada a otra,
mueve un conjunto de eje transversal con palancas en
45 sus extremos articuladas a cadauna de las longitudinales
con el fin de que en ambos largueros se verifique el mo
vimiento exactamente igual.

Para lograr un perfecto encaje de las hojas en su
posición de cerrado, existen en el marco, unas piezas
50 elasticas que son comprimidas por las hojas, mediante
sus vertices superiores e inferiores, al terminar el mo
vimiento bascular y finalizar el ascendente, asegurando
una hermeticidad total, que se suma a la que proporciona
el burlete tipo bulbo que se prevé en todos los crista-
55 les sobre sus respectivos marcos.

Por el aludido objeto, se solicita el correspondien
te privilegio de MODELO DE UTILIDAD, conforme y al ampa
ro del vigente Estatuto sobre Propiedad Industrial, a -
fin de garantizar a favor del recurrente el derecho a
60 la explotación exclusiva del mismo en toda España.

A continuación, se hará una detallada descripción
de la ventana proyectante que se cita, con referencia a
los planos que se acompañan, en los que se representan
a simple titulo de ejemplo, no limitativo, una forma -
65 preferente de realización susceptible de todas aquellas
variaciones de detalle que no supongan una alteracion
fundamental de las características esenciales de la mis
ma.

En dichos planos se ilustra:

70 En la figura 1: Detalle esquemático del larguero
izquierdo de la ventana, con sus elementos de cierre

119889



hermetico y articulaciones de las hojas proyectantes.

En la figura 2: Detalle esquemático del larguero derecho con los mismos elementos y manivela de acción.

75

En la figura 3: Detalle de piezas de cierre hermetico.

En la figura 4: Vista general de una ventana.

80

Según el ejemplo de ejecución representado, la ventana proyectante que se preconiza, está constituida por un marco (1) de carpintería metálica y perfil especial, en el que en sus largueros se ha previsto la disposición de unas barras (2) longitudinales dispuestas, susceptibles de tomar movimiento ascendente y descendente, perfectamente guiadas en el perfil de dichos largueros, articulándose a los mismos, respectivamente los vertice-
85 ces superiores de las hojas (3) proyectantes que monten en el marco.

90

Las citadas hojas (3), en sus largueros laterales, llevan articuladas a puntos fijos de ellas (4) unas palancas (5) que por sus extremos contrarios se articulan a puntos fijos (6) de los largueros del marco (1).

95

Las barras (2) en sus extremos inferiores, están articuladas a unas bielas (7) que a su vez se articulan a palancas (8) fijadas por sus extremos libres a una barra de torsión (9) que se dispone transversalmente a lo largo del alfeizar inferior del marco.

1 00

En una de las palancas (8) correspondientes a uno de los extremos de la barra (9), se articula otra biela (10) que por su otro extremo lo hace con una palanca (11) que es solidaria de una rueda dentada (12) a la que ataca un husillo (13) existente en el eje de una manivela de mando (14).

119889

26



De esta forma, al girar dicha manivela en un sentido, se produce el giro de la rueda (12) y palanca (11) que empuja a la biela (10) y esta a la palanca (8), como con la palanca (8) gira la barra (9), el mismo giro se produce en la palanca (8) del extremo contrario, tirando del extremo de la biela (7) y haciendo que las barras longitudinales (2) desciendan simultaneamente y con ellas los vertices superiores de las hojas, que por el efecto de las palancas (5), se traduce en una proyección de las hojas hacia el exterior, quedando en igual inclinación todas ellas, sea cual sea el número que se monte en el marco. El movimiento de la manivela en sentido contrario proporciona como es natural el mismo efecto con resultados opuestos, es decir el cierre de la ventana quedando todas las hojas sobre el mismo plano del marco.

En los puntos correspondientes a los vertices de las hojas, se ha previsto en el interior del perfil de los largueros (1), la colocación de unas piezas (15 y 16) que respectivamente reciben los perfiles de las hojas (3), de manera que al terminar el movimiento bascular de estas y aplicable sobre el plano del marco, como continua un pequeño movimiento de ascenso de las barras (2), se produce un apriete del borde superior sobre la pieza (16) y el perfil interior del borde inferior, sobre la pieza (15), cuyas piezas, por ser de material flexible se deforman ligeramente y proporcionan una obturación total y sin roce de metal con metal.

Dado que la apertura de las hojas se verifica con un movimiento bascular de ellas hacia el exterior y un descenso del borde superior, siempre queda sobre -

119889

26 FEB



135 cada una de las hojas, incluso sobre la superior, un espacio abierto que permite el paso del brazo, para proceder a la limpieza c6mada de los cristales de las hojas, ventaja no obtenida hasta la fecha en esta clase de ventanas en las que solamente poseen las hojas movimiento de giro din descenso alguno.

140 Es evidente que el numero de hojas acoplables a cada marco es variable y en funcion de las necesidades de cada caso, ya que la forma de articular estas a las barras laterales es independiente del numero de hojas - y el funcionamiento siempre correcto.

145 La forma, materiales y dimensiones, podr6 ser variables y en general, cuanto sea accesorio y secundario, siempre que no altere, cambie o modifique la esencialidad del objeto que se describe.

150 Los terminos en que queda redactada esta Memoria, son ciertos y fiel reflejo del objeto descrito, debiendose tomar con caracter amplio y nunca en forma limitativa.

N O T A
= = = =

155 El Modelo de Utilidad que se solicita recaer6 sobre las particularidades caracteristicas de las siguientes:

R E I V I N D I C A C I O N E S
= : = : = : = : = : = : = : = : = : =

160 16.- Ventana proyectante de carpinteria metalica, caracterizada por haberse previsto un marco metalico de perfil especial en el que en sus largueros e interiormente se han montado unas barras longitudinales, susceptibles de tomar movimiento ascendente y descendente, per-

119889

26



165 fectamente guiadas, articulandose a estas barras los
vertices superiores de cada una de las hojas proyectan
tes que se monten en el marco, articulandose a los la-
terales de estas hojas unas bielas que articulan sus -
extremos contrarios a puntos fijos del marco, con el
fin de que el movimiento de ascenso y descenso de los
vertices superiores arrastrados por las barras verticales
se traduzcan en basculamiento simultaneo e igual en -
todas las hojas proyectandose hacia el exterior.

175 2ª.- Ventana proyectante de carpinteria metalica,
segun reivindicación primera, caracterizada por haberse
previsto la articulación del extremo inferior de las -
barras verticales, a sendas bielas que las articulan a
palancas solidarias de los extremos de una barra de -
torsión transversalmente situada en el borde inferior
del marco, para que ambas barras verticales efectuen -
los movimientos exactamente iguales en intensidad y en
tiempo.

180 3ª.- Ventana proyectante de carpinteria metalica,
segun anteriores reivindicaciones, caracterizada porque en
una de las palancas extremas de la barra de torsion se
ha previsto la articulación de una biela que se une a
una palanca dotada de una rueda dentada en su extremo
y a la cual ataca un husillo existente en el eje de una
manivela de acción, con el fin de que al girar esta ma
nualmente, se produzcan los giros correspondientes an
las palancas extremas de la barra de torsión, y los mo
vimientos de ascenso o descenso correspondientes en las
barras verticales, que originan la proyección o cierre
de las hojas de la ventana.

190 4ª.- Ventana proyectante de carpinteria metalica,

119889

20 FEB



195 segun anteriores reivindicaciones, caracterizada por ha-
berse previsto sobre el perfil interior de los largueros
del marco, y a alturas correspondientes a los vertices de
las hojas en la posición de cerradas, unas piezas de ma-
terial elastico, sobre las que se apoyan dichos vertices
con sus correspondientes perfiles, comprimiendolas en el
200 final del movimiento ascendente de cierre, logrando una
hermeticidad total y la eliminación de roce de metal con
metal.

5ª.- " VENTANA PROYECTANTE DE CARPINTERIA METALICA".

Todo ello tal como se describe y reivindica en la -
presente memoria descriptiva que consta de ocho hojas -
mecanografiadas por una sola cara, debidamente numeradas
e ilustradas con los planos adjuntos.

Madrid, 26 de Febrero de 1.966

119889

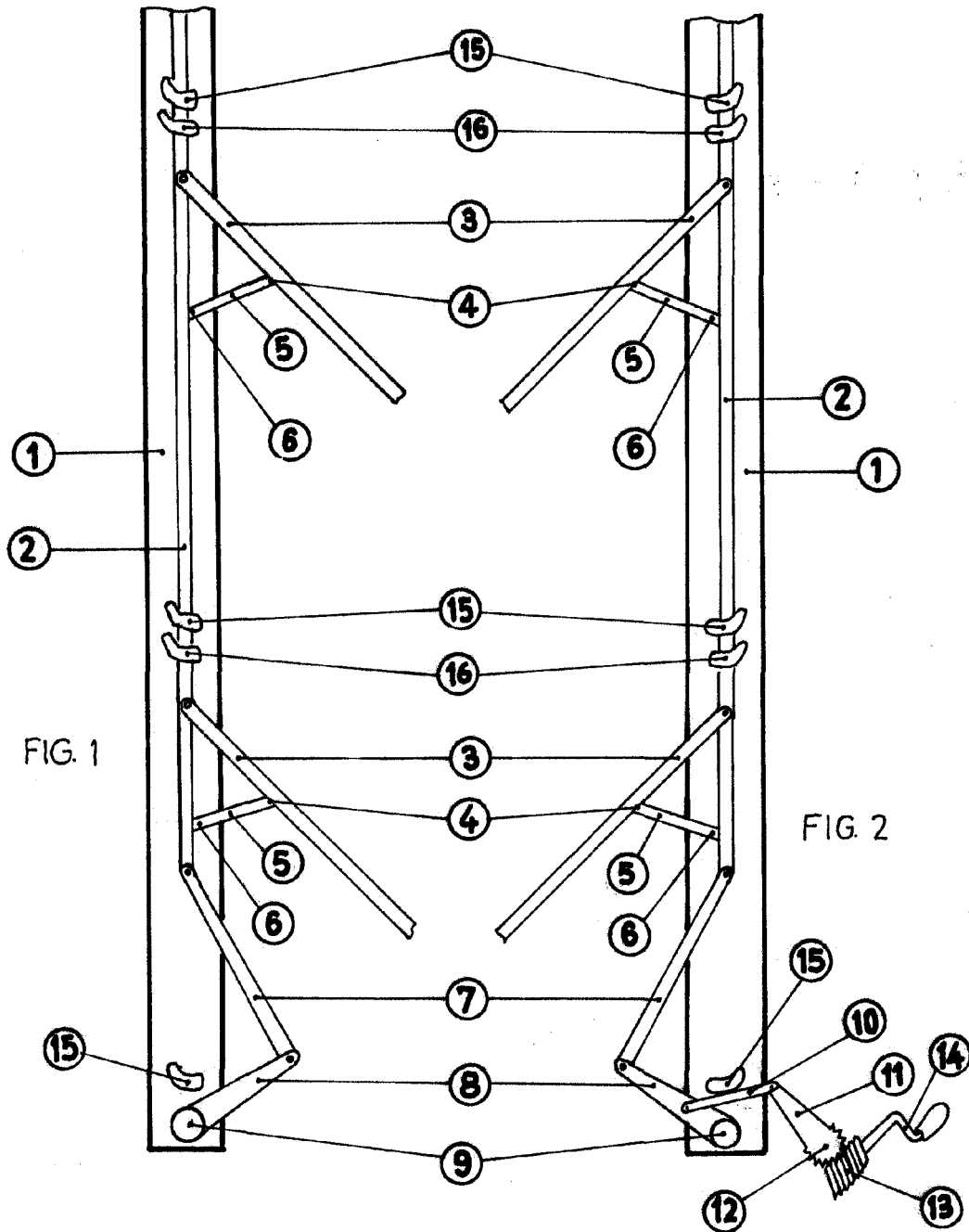
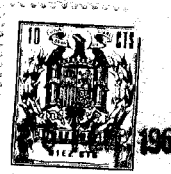

FIG. 1

FIG. 2

ESCALA VARIABLE

MADRID 26 FEB 1966

VICENTE OCHOA

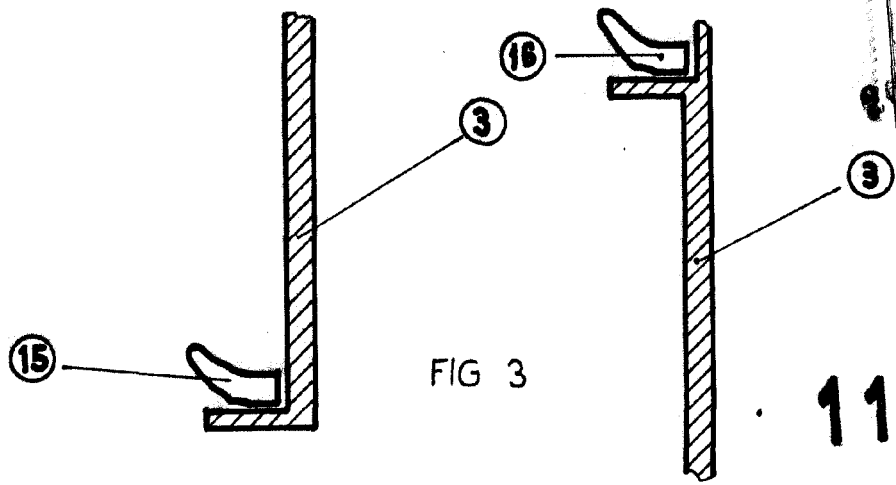

119889

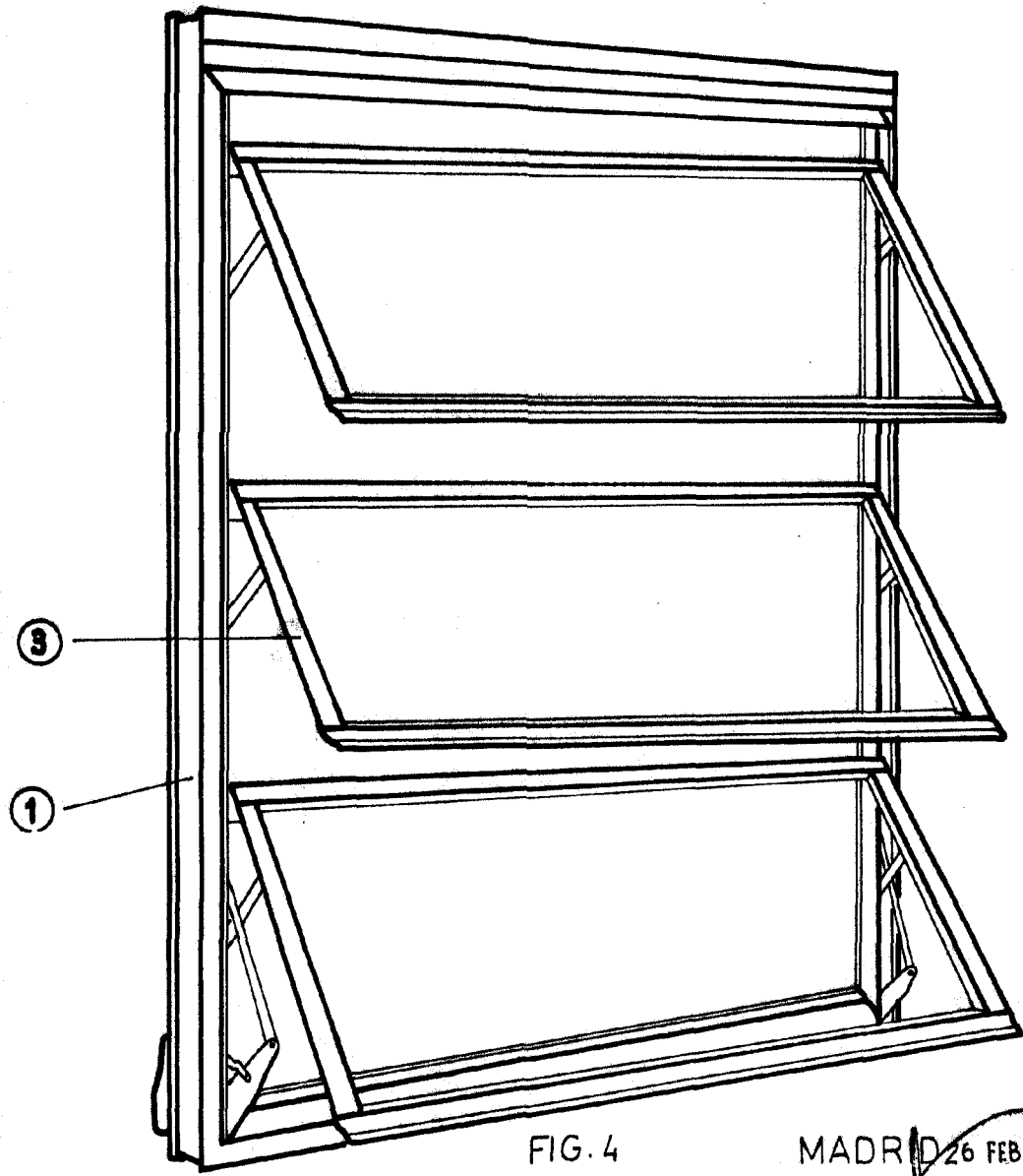

ESCALA VARIABLE

MADRID 26 FEB 1966

YCEMEL OCHOA