

119852

119852



24 FEB

MEMORIA      DESCRIPTIVA

Correspondiente a un MODELO DE UTILIDAD cuyo registro se solicita por veinte años.

A favor de

INDUSTRIAS VILA, S.A., de nacionalidad española.

Residentes en REUS (Tarragona). - Carretera de Montblanch, s/n

por :

"COMEDERO DE PIENSO PASTOSO SEMILÍQUIDO"

-----



La presente memoria descriptiva tiene como fin la declaración del objeto sobre que ha de recaer el privilegio de explotación industrial y comercial exclusiva en el territorio nacional de un Modelo de Utilidad, conforme a la legislación

5.- vigente en materia de Propiedad Industrial que, según expresa el enunciado, trata de un comedero de pienso pastoso semilíquido.

El objeto motivo del presente registro ha sido concebido para su empleo en granjas y establecimientos similares para proporcionar un comedero múltiple de piensos pastosos semilíquidos

10.- para animales domésticos, preferentemente cerdos.

Actualmente los comederos están dispuestos generalmente en forma de receptáculos longitudinales continuos en el que se deposita el pienso en una cantidad limitada a la capacidad del comedero, al cual se aproximan de forma anárquica los animales

15.- y si estos son muy voraces, como por ejemplo los cerdos, es preciso rellenar varias veces al día, con el inconveniente de no poder controlar si todos los animales reciben su ración correspondiente al desplazarse unos a otros en el afán de comer.

Con el fin de resolver estos inconvenientes se ha estudiado  
20.- la construcción de un comedero continuo, distribuido en compartimentos individuales a ambos lados del receptáculo comedero propiamente dicho, el cual es alimentado constantemente a medida que los animales van consumiendo el pienso.

De esta manera se garantiza un suministro continuo de pienso, al mismo tiempo que se asegura una perfecta alimentación y  
25.- cebado de los animales al corresponderle a cada uno un compartimento comedero, con la ventaja de que al ser accesible por ambos costados, en un menor espacio reciben el alimento una mayor cantidad de animales.

30.- Con el fin de facilitar la interpretación más exacta del



objeto sobre que ha de recaer el presente privilegio, en el plano adjunto complementario de la presente exposición, se representa una forma práctica para la realización industrial y únicamente a título de ejemplo y, por consiguiente, sin carácter exhaustivo sino meramente informativo.

35.-

En este plano:

La fig. 1ª, es una vista en alzado longitudinal del comedero.

40.-

La fig. 2ª, una vista en planta eliminado el techo parcialmente.

La fig. 3ª, es una vista de perfil del comedero.

45.-

Como se desprende de la detenida observación del referido plano, el comedero está constituido esencialmente por un recipiente de longitud adecuada (1) a modo de pesebre cuyo fondo (2) tiene una ligera pendiente hacia un extremo, en cuya pared transversal existe, en su borde inferior, un tubo (3) provisto de un tapón obturador, presentando sus paredes laterales una inclinación parcial inferior, convergentes hacia el fondo (2), de manera que los bordes superiores quedan paralelos y rebordeados para evitar aristas cortantes; este recipiente (1) va montado sobre una serie de patas (4) a modo de banquillos, con unas pletinas laterales (5), convenientemente dobladas que engarflan por la parte superior el borde del recipiente (1), siendo la altura de éstas patas, la adecuada a la alzada del tipo de animales que han de usar el comedero.

50.-

55.-

En el extremo opuesto al del tubo (3) existe un depósito (6) de altura y capacidad adecuada, dotado en su parte superior de un conducto o boca de entrada (7) por el que se introduce el pienso, previamente mezclado, en estado pastoso o semilíquido, de manera que desde este depósito (6) vaya saliendo, por la

60.-



parte inferior y deslizándose sobre el fondo (2) del recipiente longitudinal (1), merced a su pendiente, a medida que lo van consumiendo los animales. El tubo (3) tiene la finalidad de actuar como purgador para el vaciado y limpieza del comedero.

65.- En la parte superior y como prolongación del plano correspondiente del depósito (6) lleva una cubierta longitudinal (8), con sus laterales (9) solapados.

El comedero, está dividido en compartimentos individuales (10) a ambos lados del recipiente (1) por medio de unas placas (11) en forma de "V" con su vértice (12) matado y sus extremos volteados en forma de pestaña exterior (13), de manera que los vértices (12) y las pestañas (13) de dos placas (11) consecutivas superpuestas, se fijan a las pestañas (9) de la cubierta (8) y a los bordes superiores del recipiente (1), de modo que

75.- dada una sección según un plano horizontal presenten un perfil de dientes de sierra isósceles con sus vértices matados, según se muestra en la planta de la fig. 2ª.

Descrita suficientemente la naturaleza del invento y su forma de realización práctica, únicamente cabe añadir que en el conjunto y partes independientes constitutivas del todo son susceptibles modificaciones y cambios de materias, forma y disposición en cuanto estas alteraciones no desvirtúen el fundamento esencial del mismo.

-----



R E I V I N D I C A C I O N E S

- 85.- 1ª).-"COMEDERO DE PIENSO PASTOSO SEMILÍQUIDO" que se caracteriza por estar constituido esencialmente por un recipiente de longitud y sección adecuada, a modo de pesebre continuo cuyo fondo tiene una ligera pendiente, soportado por una serie de patas de altura adecuada a la alzada de los animales usuarios, y dividido en compartimentos individuales a ambos lados por medio de placas que forman en sección horizontal una línea quebrada en forma de dientes de sierra con sus vértices achaflanados que van fijados por la parte inferior a los bordes del recipiente del comedero, rebordeados para evitar aristas cortantes y por la parte superior a las pestañas de una cubierta longitudinal plana del conjunto.

- 95.- 2ª).-"COMEDERO DE PIENSO PASTOSO SEMILÍQUIDO" según la anterior reivindicación, que se caracteriza porque en el extremo del recipiente comedero, correspondiente a la parte mas alta del fondo tiene montado un depósito de capacidad adecuada, y cuya altura corresponde a la de la cubierta longitudinal, dotado en su parte superior de un conducto receptor del pienso previamente mezclado, el cual se va vertiendo por la parte inferior de dicho depósito sobre el comedero y deslizándose sobre el fondo, merced a su pendiente, a medida que se va consumiendo; en el lateral correspondiente a la parte mas baja del fondo está dotado de un tubo, provisto de un tapón obturador. purgador para su vaciado y limpieza.

100.- 3ª).-"COMEDERO DE PIENSO PASTOSO SEMILÍQUIDO".

105.- La presente memoria descriptiva consta de seis hojas foliadas y mecanografiadas por una sola cara, componiendo un to-

119852



tal de ciento siete líneas, incluidas éstas. 24

Madrid, 24 de Febrero de 1.966.-

ANTONIO BORRIVA

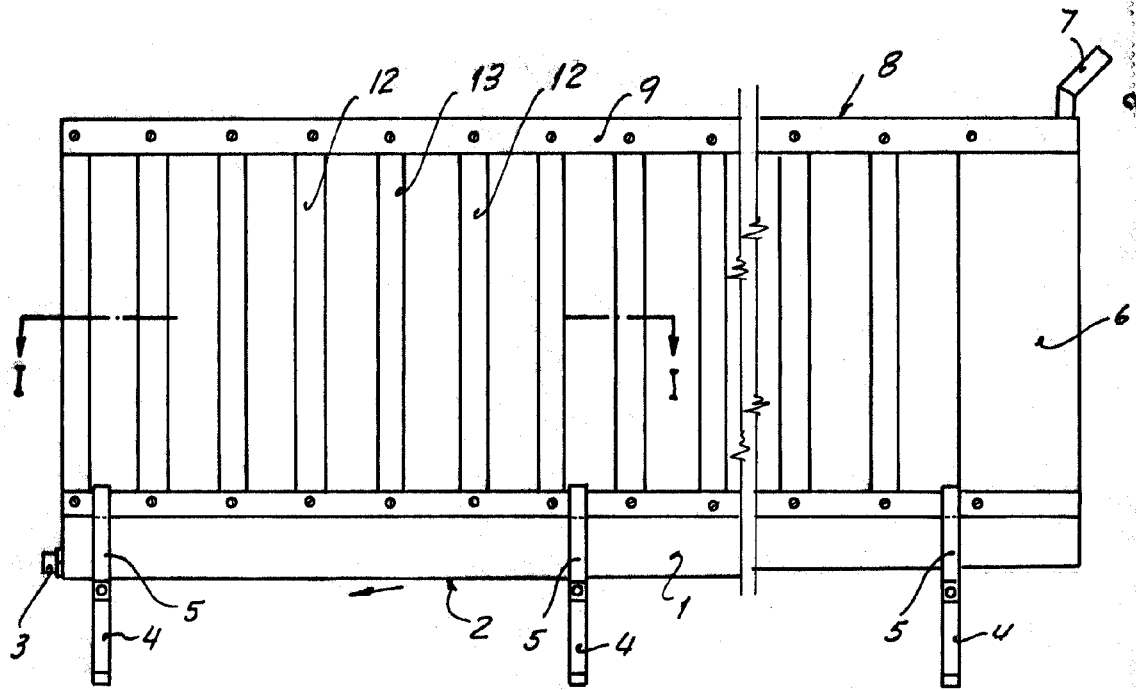

Fig. 1

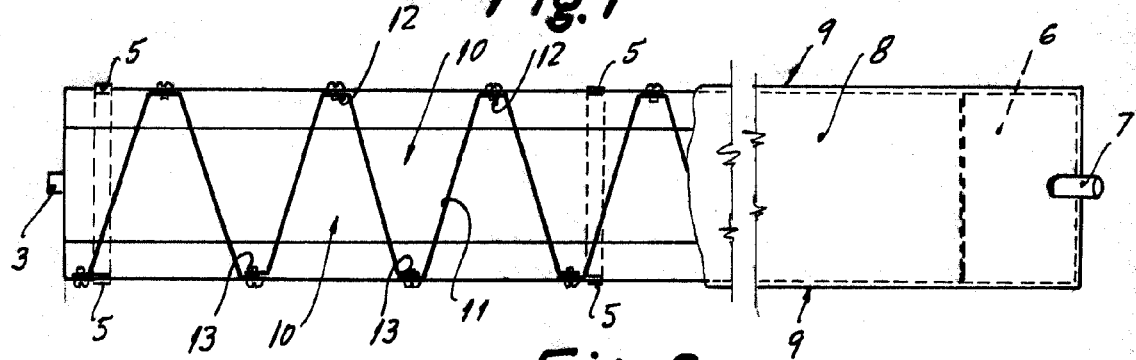

Fig. 2

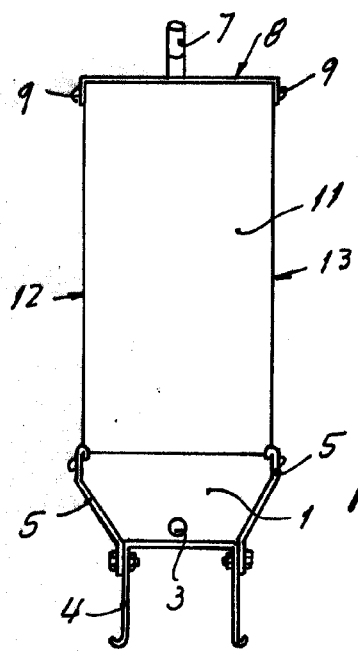

Fig. 3

Madrid, 24 de Febrero de 1966  
P.A.

Escalera variable