

119849²



1955

MODELO DE UTILIDAD

por veinte años

a favor de

Dña María MENA ANDRES

de nacionalidad española

residente en Barcelona c/ Lope de Vega, 107.

P O R

"BRIDA EXTENSIBLE PARA FIJACION DE TUBOS ELASTICOS"

M E M O R I A D E S C R I P T I V A

El objeto que motiva el presente Modelo de utilidad concierne a una brida extensible para la fijación de tubos elásticos, ya sea un con otro ó que uno sea elástico y el otro resistente, como por ejemplo una tubería de hierro en la que interesa que en un extremo salga un tubo de plástico ó goma, y si por éste tubo circula un fluido a presión al unirse los dos tubos existe el inconveniente que pierda presión ó que sea expulsado el tubo elástico; para evitar que esto ocurra se coloca la presente brida que ofrece las garantías de seguridad y duración.

La fijación de éstos tubos venia efectuándose por medio de una abrazadera tambien, pero se necesitaba para cada diámetro una distinta, pues era fija para cada diámetro, llevando esto consigo una serie de inconvenientes que, con ésta brida quedan eliminados, porque por su característica de ser extensible puede usarse para varios diámetros de distinta medida, siendo así mismo de práctica colocación y quedan fuertemente fijados los tubos.



Se trata en esencia de un conjunto de tornillo sin fin y una cremallera que presenta dicho conjunto un cuerpo en forma triangular con un vértice redondeado y en su interior va alojado y fijado el tornillo sin fin que por su forma y las pestañas dobladas hacia el interior del cuerpo del conjunto; una de sus caras, la opuesta al vértice redondeado, fija la pletina ó cremallera que hace de brida. El tornillo sin fin es de rosca triangular en un extremo, termina en cono, y por el otro al final de la rosca posee un cuello de menor diámetro y en forma de cuña, quedando la cabeza redonda con una ranura para el destornillador. El cono de un extremo y el cuello del otro están hechos con el fin de fijarlo en el cuerpo de la brida y puede girar libremente.

La cremallera ó pletina es de plancha y sus ramuras, han sido hechas por el sistema de embutido, siendo la distancia entre ramuras igual al paso del tornillo sin fin, el extremo por donde se fija la cremallera al cuerpo queda un poco fuera del cuerpo con el fin de que sirva de guía y ayude al tornillo sin fin para arrastrar la cremallera.

Para su instalación, basta con curvar la pletina ó cremallera y hacer entrar al extremo libre por la abertura opuesta a la salida de la cremallera, se ayuda a ésta, hasta que los filetes del tornillo sin fin al girarlo arreste a la pletina ó cremallera quedando el tubo aprisionado y fuertemente fijado.

Con el fin de facilitar y ampliar la debida comprensión de la presente memoria descriptiva se acompaña a la misma un lámina de dibujo a título de ejemplo, no limitativo del alcance del presente Modelo de utilidad.

En los dibujos:

En la figura-1- puede apreciarse la sección lateral del cuerpo del conjunto de la brida, donde puede apreciarse la for-



ma en sentido longitudinal que posee el cuerpo -1- así como las pestañas -4- dobladas hacia el interior del cuerpo para la fijación del tornillo sin fin -2- con un extremo cónico y el otro con el cuello y la cabeza redondo y la ranura para el
 55 destornillador. La parte inferior del cuerpo con la fijación de la de la pletina ó cremallera -3- donde puede verse la parte embutida -5- que forma la cremallera. Para su instalación se introduce el extremo de la cremallera -3- por la parte opuesta a la cabeza del tornillo sin fin -2- se hace girar
 60 éste que con su giro arrastra a la cremallera, aprisionando el tubo quedando fuertemente fijado.

En la figura -2- se representa una vista en perfil de la brida donde puede apreciarse la forma del cuerpo -1- con el tornillo sin fin -2- así mismo vemos que la cremallera -3- posee un espacio que no está embutido y no tiene forma por tanto la cremallera, se ha construido de ésta forma para que sea más flexible y pueda añoldarse mejor al tubo, también posee un espacio sin embutir en el principio de la cremallera con el fin de que pueda el tornillo sin fin coger mejor la
 65 cremallera y efectuar el arrastre.

Descrito suficientemente el objeto de éste Modelo de utilidad, solamente cabe hacerse constar que, podrá ser objeto de mejoras, siempre y cuando no se altere su esencialidad, no desvirtuándola el cambio de forma ni los materiales a emplear en su fabricación.
 75

REIVINDICACIONES

Reivindica el recurrente la propiedad y el derecho exclusivo de fabricación en España del objeto del presente Modelo de utilidad, caracterizado en las siguientes reivindicaciones:

80 1ª.- Brida extensible para la fijación de tubos elásticos, caracterizada esencialmente por estar formada por un cuerpo, dentro del cual vá situado un tornillo sin fin de rosca trián-

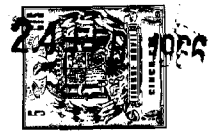

85 gular el cual al girarlo arrastra una pletina cremallera, amol-
dándose ésta sobre el tubo a fijar, penetrando por la parte •
opuesta a la de salida del cuerpo donde el tornillo sin fin
vá arrastrando la cremallera hasta que oprime el tubo elásti-
co.

90 2ª.- Brida extensible para la fijación de tubos elásticos,
caracterizada por estar construida la cremallera ó pletina
por una plancha ó lámina en la que la forma de la cremallera
és embutida dándole de ésta forma más resistencia y garantía
de seguridad.

95 3ª.- Por "BRIDA EXTENSIBLE PARA LA FIJACION DE TUBOS ELAS-
TICOS".

Sean cuales fueren las circunstancias que concurren en la
esencialidad del presente Modelo de utilidad, caracterizado
en el cuerpo de ésta memoria descriptiva.

100 Consta ésta memoria descriptiva de cuatro hojas mecanogra-
fiadas por una sola cara, numeradas, foliadas y acompañadas
de una hoja de planos, a título de ejemplo no limitativo.

Madrid, 24 de Febrero de 1.966

P.A.

Ricardo Bordenave
P. P.

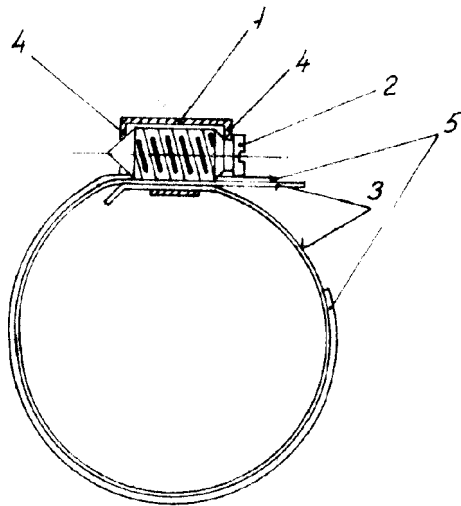

Fig. 1

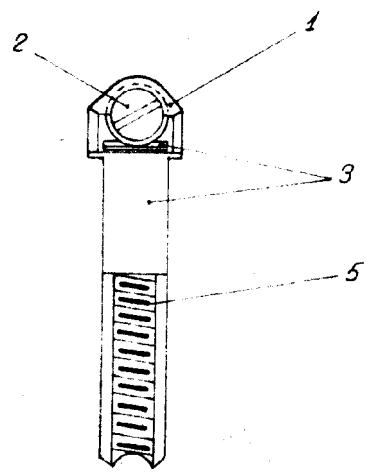

Fig. 2

Escala variable.

Madrid, a ~~24 febrero~~ 24 FEB. 1966

p.º.

Ricardo Bordehore
P. P.